

诸暨市公安局 2022 年度城区道路交通设施  
完善及维护采购项目

(编号: JY2022-10-08)

招 标 文 件

(电子招投标)

采 购 单 位: 诸暨市公安局

采购代理机构: 吉亿工程管理服务(诸暨)有限公司

二〇二二年十月



## 目录

第一章	招标公告
第二章	投标人须知
第三章	采购需求
第四章	评标办法及评分标准
第五章	采购合同
第六章	应提交的有关格式范例

请各位投标人仔细阅读各项条款



## 第一章 招标公告

### 项目概况

诸暨市公安局 2022 年度城区道路交通设施完善及维护采购项目的潜在投标人应在浙江政府采购网 (<http://zfcg.czt.zj.gov.cn>) 获取（下载）招标文件，并于 2022 年 10 月 21 日 14: 00（北京时间）前递交（上传）投标文件。

### 一、项目基本情况

采购组织类型：分散采购委托代理

项目编号：JY2022-10-08

项目名称：诸暨市公安局2022年度城区道路交通设施完善及维护采购项目

预算金额（元）：7840000

最高限价（万元）：2800000, 1370000, 3670000

采购需求：详见招标文件第三章

#### 标项一

标项名称：2022年度信号灯新建改建及维护服务采购

数量：不限

采购预算（元）：2800000

简要规格描述或项目基本概况介绍、用途：详见招标文件第三章采购需求  
备注：

#### 标项二

标项名称：2022年度城区交通隔离护栏更新维护服务采购

数量：不限

采购预算（元）：1370000

简要规格描述或项目基本概况介绍、用途：详见招标文件第三章采购需求  
备注：

#### 标项三

标项名称：2022年度城区交通标志标线更新维护服务采购

数量：不限

采购预算（元）：3670000

简要规格描述或项目基本概况介绍、用途：详见招标文件第三章采购需求  
备注：

合同履行期限：自合同签订生效之日起壹年或合同累计金额达到采购预算时止，以先到时间为准

本项目是否接受联合体：



标项一：接受联合体投标。联合体成员最多 2 家，联合体各方须在联合体协议中明确各方承担的工作责任；联合体各方签订共同投标协议后，不得再以自己名义单独投标，也不得组成新的联合体或参加其他联合体在本项目中投标。

标项二、标项三：（否）接受联合体。

## 二、本项目投标人（供应商）资格要求：

1. 符合《中华人民共和国政府采购法》第二十二条和浙财采监【2013】24号《关于规范政府采购供应商资格设定及资格审查的通知》第六条规定。

2. 未被“信用中国”（www.creditchina.gov.cn）、中国政府采购网（www.ccgp.gov.cn）列入失信被执行人、重大税收违法案件当事人、政府采购严重违法失信行为记录名单。

3. 具有公路交通工程（公路安全设施）专业承包贰级及以上资质。

4. 落实政府采购政策需满足的资格要求：

标项一：

（1）要求以联合体形式参加，提供联合协议和中小企业声明函，联合协议中中小企业或小微企业合同金额应当达到40%，如果供应商本身提供所有标的均由中小企业制造、承建或承接，视同符合了资格条件，无需再与其他中小企业组成联合体参加政府采购活动，无需提供联合协议；

（2）要求合同分包，提供分包意向协议和中小企业声明函，分包意向协议中中小企业或小微企业合同金额应当达到40%；如果供应商本身提供所有标的均由中小企业制造、承建或承接，视同符合了资格条件，无需再向中小企业分包，无需提供分包意向协议。

标项二、标项三：

属于专门面向中小企业采购的项目，投标供应商应为中、小、微型企业（监狱企业、残疾人福利性单位视同小型、微型企业）。

## 三、获取招标文件

时间：/至2022年10月21日，每天上午00:00至12:00，下午12:00至24:00（北京时间）

（北京时间，线上获取法定节假日均可，线下获取文件法定节假日除外）。

地点：浙江政府采购网（<http://zfcg.czt.zj.gov.cn>）

方式：潜在供应商登录政府采购云平台，在线申请获取招标文件。进入“项目采购”应用，在获取招标文件菜单中选择项目，申请获取招标文件（仅需浏览招标文件的供应商可点击“游客，浏览招标文件”直接下载招标文件浏览）。招标文件发布截止时间之后有潜在供应商提出要求获取招标文件的，允许获取。

售价：免费。

## 四、提交投标文件截止时间、开标时间和地点

提交投标文件截止时间：2022年10月21日14:00（北京时间）

投标地点（网址）：政府采购云平台（<https://www.zcygov.cn/>）

开标时间：2022年10月21日14:00（北京时间）

开标地点（网址）：政府采购云平台（[www.zcygov.cn](http://www.zcygov.cn)）。



## 五、公告期限

自本公告发布之日起5个工作日。

## 六、其他补充事宜

1. 供应商认为采购文件使自己的权益受到损害的，可以自获取采购文件之日或者采购文件公告期限届满之日（公告期限届满后获取采购文件的，以公告期限届满之日为准）起7个工作日内，以书面形式向采购人和采购代理机构提出质疑。质疑供应商对采购人、采购代理机构的答复不满意或者采购人、采购代理机构未在规定的时间内作出答复的，可以在答复期满后十五个工作日内向同级政府采购监督管理部门投诉。质疑函范本、投诉书范本请到浙江政府采购网下载专区下载。

### 2. 其他事项：

（1）需要落实的政府采购政策：包括节约资源、保护环境、支持创新、促进中小企业发展等，详见招标文件的第二章投标须知-总则。

（2）电子招投标的说明：①电子招投标：本项目以数据电文形式，依托“政府采购云平台（www.zcygov.cn）”进行招投标活动，不接受纸质投标文件；②投标准备：注册账号--点击“商家入驻”，进行政府采购供应商资料填写；申领CA数字证书---申领流程详见“浙江政府采购网-下载专区-电子交易客户端-CA驱动和申领流程”；安装“政采云电子交易客户端”---前往“浙江政府采购网-下载专区-电子交易客户端”进行下载并安装；③招标文件的获取：使用账号登录或者使用CA登录政府采购云平台；进入“项目采购”应用，在获取采购文件菜单中选择项目，获取招标文件；④对未按上述方式获取招标文件的供应商，视为未参与该项政府采购活动，不具备对该政府采购项目提出质疑的法定权利，但因供应商资格条件或报名时间设定不符合有关法律法规规定等原因使供应商权益受损的除外；⑤投标文件的制作：在“政采云电子交易客户端”中完成“填写基本信息”、“导入投标文件”、“标书关联”、“标书检查”、“电子签名”、“生成电子标书”等操作；⑥不提供招标文件纸质版；⑦投标文件的传输递交：投标人在投标截止时间前将加密的投标文件上传至政府采购云平台，还可以在投标截止时间前递交备份投标文件1份。备份投标文件的制作、递交详见招标文件第二章第15点一“备份投标文件”；⑧投标文件的解密：投标人按照平台提示和招标文件的规定在30分钟内完成在线解密。通过“政府采购云平台”上传递交的投标文件无法按时解密，投标供应商递交了备份投标文件的，以备份投标文件为依据，否则视为投标文件撤回。通过“政府采购云平台”上传递交的投标文件已按时解密的，备份投标文件自动失效。投标人仅提交备份投标文件，没有在电子交易平台传输递交投标文件的，投标无效；⑨具体操作指南：详见政府采购云平台“服务中心-帮助文档-项目采购-操作流程-电子招投标-政府采购项目电子交易管理操作指南-供应商”。

（3）《浙江省财政厅关于进一步发挥政府采购政策功能全力推动经济稳进提质的通知》（浙财采监（2022）3号）、《浙江省财政厅关于进一步促进政府采购公平竞争打造最优



营商环境的通知》（浙财采监（2021）22号）已分别于2022年1月29日和2022年2月1日开始实施，此前有关规定与上述文件内容不一致的，按上述文件要求执行。

（4）根据《浙江省财政厅关于进一步促进政府采购公平竞争打造最优营商环境的通知》（浙财采监（2021）22号）文件关于“健全行政裁决机制”要求，鼓励供应商在线提起询问，路径为：政采云-项目采购-询问质疑投诉-询问列表；鼓励供应商在线提起质疑，路径为：政采云-项目采购-询问质疑投诉-质疑列表。质疑供应商对在线质疑答复不满意的，可在线提起投诉，路径为：浙江政务服务网-政府采购投诉处理-在线办理。

（5）为进一步优化政府采购营商环境，拓展发挥政府采购政策功能，缓解供应商资金压力，供应商中标（成交）后可在“政府采购云平台”申请“政采贷”，操作路径：登录“政府采购云平台”——金融服务中心——融资服务，可在热门申请中选择产品直接申请，也可点击云智贷匹配适合产品进行申请，或者在可申请项目中根据该项目进行申请。

#### 七、对本次采购提出询问、质疑、投诉，请按以下方式联系：

##### 1. 采购人信息

名称：诸暨市公安局

地址：诸暨市红旗路

项目联系人（询问）：斯警官

项目联系方式（询问）：0575-87193111

质疑联系人：蔡庆

质疑联系方式：13858527398

##### 2. 采购代理机构信息

名称：吉亿工程管理服务（诸暨）有限公司

地址：诸暨市东一路88弄（朗臻国际2301）

传真：0575-89075249

项目联系人（询问）：丁雨燕

项目联系方式（询问）：18957540037

质疑联系人：朱瑾

质疑联系方式：0575-89075249

##### 3. 同级政府采购监督管理部门

名称：诸暨市财政局

地址：诸暨市人民中路356号

传真：0575-87023633

联系人：吕康玮

监督投诉电话：0575-87111685

若对项目采购电子交易系统操作有疑问，可登录政采云（<https://www.zcygov.cn/>），点击右侧咨询小采，获取采小蜜智能服务管家帮助，或拨打政采云服务热线400-881-7190获取热线服务帮助。



## 第二章 投标人须知

## 前附表

序号	内容	说明与要求
1	项目属性与核心产品	<input checked="" type="checkbox"/> 货物类，单一产品或核心产品：标项一[信号灯杆]；标项二[道路护栏]；标项三[标志杆件]。
2	中小企业划分标准所属行业	本目标项划分：标项一：2022年度信号灯新建改建及维护服务采购；标项二：2022年度城区交通隔离护栏更新维护采购；标项三：2022年度城区交通标志标线更新维护采购。 2. 本项目对应的中小企业划分标准所属行业均为 <u>工业</u> 。从业人员1000人以下或营业收入40000万元以下的为中小微型企业。其中，从业人员300人及以上，且营业收入2000万元及以上的为中型企业；从业人员20人及以上，且营业收入300万元及以上的为小型企业；从业人员20人以下或营业收入300万元以下的为微型企业。
3	转包	本项目不允许转包。
4	分包	本项目 <input checked="" type="checkbox"/> 【不同意分包】。
5	采购进口产品	如果招标文件允许采购进口产品（详见采购需求），优先采购向我国企业转让技术、与我国企业签订消化吸收再创新方案的供应商的进口产品；但如果因信息不对称等原因，仍有满足需求的国内产品要求参与采购竞争的，采购人及其委托的采购代理机构不对其加以限制，将按照公平竞争原则实施采购。
6	现场考察	<input checked="" type="checkbox"/> 【不组织】。 <input type="checkbox"/> 组织，时间、地点、联系人、联系方式如下：[___/___]
7	开标前答疑会	<input checked="" type="checkbox"/> 【不组织】。 <input type="checkbox"/> 组织，时间、地点、联系人、联系方式如下：[___/___]
8	保证金收取	(1) 本项目 <b>不收取</b> 投标保证金， (2) 本项目履约保证金按各标项采购预算的1%收取履约保证金，（履约保证金接受以支票、汇票、本票或者金融机构、担保机构出具的保函等非现金形式提交），服务期结束无质量问题后15日内无息退还。
9	投标人需提供的资格文件	(1) 符合参加政府采购活动应当具备的一般条件的承诺函（格式见第六章）； (2) 具有独立承担民事责任的能力证明材料（格式见第六章）； (3) 具有公路交通工程（公路安全设施）专业承包贰级及以上资质证书复印件加盖公章； (4) 落实政府采购政策需满足的资格要求证明材料： 《中小企业声明函》等（格式见第六章）； (说明：若为残疾人福利性单位，提供《残疾人福利性单位声明函》（格式见第六章）；若为监狱企业，提供由省级以上监狱管理局、戒毒管理局（含新疆生产建设兵团）出具的属于监狱企业证明文件并加盖企业公章。） 投标人未提供有效的资格证明文件的，视为投标人不具备招标文件中规定的资格要求，其投标无效。
10	投标人需提供	(1) 投标函；



	的商务技术文件	<p>(2) 授权委托书或法定代表人(单位负责人、自然人本人)身份证明;</p> <p>(3) 联合协议(如需);</p> <p>(4) 分包意向协议(若需要,格式自拟,《分包意向协议》中中小企业合同金额比例应当达到40%以上);</p> <p>(5) 符合性审查资料;</p> <p>(6) 评标标准相应的商务技术资料(如需);</p> <p>(7) 商务技术偏离表;</p> <p>(8) 政府采购供应商廉洁自律承诺书。</p> <p><b>投标人在“技术文件资料”中应对招标文件作实质性响应,该项内容将作为评标重要指标。</b></p>
11	报价要求	<p>有关本项目实施所需的所有费用(含税费)均计入报价。开标一览表(报价表)是报价的唯一载体。投标文件中价格全部采用人民币报价。招标文件未列明,而投标人认为必需的费用也需列入报价。</p> <p><b>投标报价出现下列情形的,投标无效:</b></p> <p>(1) 投标文件出现不是唯一的、有选择性投标报价的;</p> <p>(2) 投标报价超过招标文件中规定的预算金额或者最高限价的;</p> <p>(3) 报价明显低于其他通过符合性审查投标人的报价,有可能影响产品质量或者不能诚信履约的,未能按要求提供书面说明或者提交相关材料证明其报价合理性的;</p> <p>(4) 投标人对根据修正原则修正后的报价不确认的。</p>
12	投标人应当提供的报价文件	<p>(1) 开标一览表(格式见附件);</p> <p>(2) 投标人需要说明的其他文件和说明(若有,格式自拟)。</p> <p><b>注:开标一览表必须加盖CA签章</b></p>
13	样品提供	<p><input checked="" type="checkbox"/>【不需要提供】。</p> <p><input type="checkbox"/>需要提供,具体规定如下: [___/___]</p>
14	方案讲解演示	<p><input checked="" type="checkbox"/>【不组织】。</p> <p><input type="checkbox"/>组织,具体规定如下: [___/___]</p>
15	投标有效期	自投标截止日起 90 天。如采购代理机构认为必要,可延长投标有效期。
16	政府采购节能环保产品	<p>投标产品若属于节能环保产品的,请提供财政部、环境保护部发布有效期内环境标志产品政府采购清单以及财政部、发改委联合发布有效期内节能产品政府采购清单。</p> <p>招标需求中要求提供的产品属于节能清单中政府强制采购节能产品品目的,投标人须提供该清单内产品,否则其投标将作为无效标处理。</p>
17	支持中小企业发展	<p><b>本项目标项一:</b></p> <p>(1) 是否专门面向中小企业采购: <b>否</b>。</p> <p>(2) 是否落实小微企业价格扣除扶持政策: <b>是</b>。</p> <p>(3) 小微企业是指在中华人民共和国境内依法设立,依据国务院批准的中小企业划分标准确定的小型企业和微型企业,但与大企业的负责人为同一人,或者与大企业存在直接控股、管理关系的除外。符合中小企业划分标准的个体工商户,在政府采购活动中视同中小企业。</p> <p>对于经主管预算单位统筹后未预留份额专门面向中小企业采购的采购项目,以及预留份额项目中的非预留部分采购包,采购人、采购代理机构将对符合规定的小微企业报价给予20%的扣除,用扣除后的价格参加评审。</p>





	<p>供应商提供的货物或服务符合下列情形，享受中小企业扶持政策：</p> <p>1) 在货物采购项目中，货物由小微企业制造，即货物由小微企业生产且使用该小微企业商号或者注册商标。供应商提供的货物既有中小企业制造货物，也有大型企业制造货物的，不享受中小企业扶持政策。</p> <p>2) 在服务采购项目中，服务由小微企业承接，即提供服务的人员为小微企业依照《中华人民共和国劳动合同法》订立劳动合同的从业人员。小微企业应按照招标文件格式要求提供《中小企业声明函》。</p> <p>接受大中型企业与小微企业组成联合体或者允许大中型企业向一家或者多家小微企业分包的采购项目，对于联合协议或者分包意向协议约定小微企业的合同份额占到合同总金额30%以上的，采购人、采购代理机构将对联合体或者大中型企业的报价给予6%的扣除，用扣除后的价格参加评审。组成联合体或者接受分包的小微企业与联合体内其他企业、分包企业之间存在直接控股、管理关系的，不享受价格扣除优惠政策。以联合体形式参加政府采购活动，联合体各方均为中小企业的，联合体视同中小企业。其中，联合体各方均为小微企业的，联合体视同小微企业。</p> <p>符合《关于促进残疾人就业政府采购政策的通知》（财库〔2017〕141号）规定的条件并提供《残疾人福利性单位声明函》（附件1）的残疾人福利性单位视同小微企业。</p> <p>符合《关于政府采购支持监狱企业发展有关问题的通知》（财库〔2014〕68号）规定的监狱企业并提供由省级以上监狱管理局、戒毒管理局（含新疆生产建设兵团）出具的属于监狱企业证明文件的，视同为小微企业。贯彻落实《保障中小企业款项支付条例》，严格按照条例规定向中小企业支付款项。</p> <p><b>本项目标项二、标项三：</b></p> <p>（1）是否专门面向中小企业采购：<b>是</b>。</p> <p>（2）是否落实小微企业价格扣除扶持政策：<b>否</b>。</p> <p>（说明：因本项目属于专门面向中小企业采购的项目，根据《政府采购促进中小企业发展管理办法》（财库〔2020〕46号）的规定，在报价评审时不再执行价格扣除优惠政策。）</p> <p>（3）中小企业扶持政策说明</p> <p>1) 根据《政府采购促进中小企业发展管理办法》（财库〔2020〕46号）相关规定：</p> <p>①中小企业是指在中华人民共和国境内依法设立，依据国务院批准的中小企业划分标准确定的中型企业、小型企业和微型企业，但与大企业的负责人为同一人，或者与大企业存在直接控股、管理关系的除外。</p> <p>②在政府采购活动中，供应商提供的货物或者服务符合下列情形的，方可享受中小企业扶持政策：</p> <p>在货物采购项目中，货物必须由中小企业制造，即货物由中小企业生产且使用该中小企业商号或者注册商标。供应商提供的货物既有中小企业制造货物，也有大型企业制造货物的，不享受中小企业扶持政策。</p> <p>在服务采购项目中，服务必须由中小企业承接，即提供服务的人员为中小企业依照《中华人民共和国劳动合同法》订立劳动合同的从业人员。</p> <p>③中小企业参加本次政府采购活动，应当在资格文件中提供《中小企业声明函》（格式见第六章）。</p> <p>2) 符合《关于促进残疾人就业政府采购政策的通知》（财库〔2017〕</p>
--	---



		141号)规定的条件并且在资格文件中提供《残疾人福利性单位声明函》(格式见“第六章”)的残疾人福利性单位视同小型、微型企业。 3)符合《关于政府采购支持监狱企业发展有关问题的通知》(财库(2014)68号)规定的监狱企业并提供由省级以上监狱管理局、戒毒管理局(含新疆生产建设兵团)出具的属于监狱企业证明文件(证明文件须以清晰的扫描件或复印件并加盖企业公章置于资格文件中)的,视同小型、微型企业。						
18	中小企业信用融资	供应商中标后可在政府采购云平台申请政采贷:操作路径:登录政府采购云平台-金融服务中心-【融资服务】,可在热门申请中选择产品直接申请,也可点击云智贷匹配适合产品进行申请,或者在可申请项目中根据该项目进行申请。						
19	招标代理服务	1、本项目招标代理费由中标方支付,具体收费标准按国家发改委【2011】534号文件和 国家计委【2002】1980号文件执行; <table border="1" data-bbox="470 734 1401 869"> <thead> <tr> <th>中标金额(万元)</th> <th>货物类收费费率</th> </tr> </thead> <tbody> <tr> <td>100以下</td> <td>1.5%</td> </tr> <tr> <td>100-500</td> <td>1.1%</td> </tr> </tbody> </table> 运营成本等各单价中列支。由成交人在领取成交通知书时一次性向采购代理机构付清。 收款账号: 收款单位(户名):吉亿工程管理服务(诸暨)有限公司 开户银行:浙江诸暨农村商业银行股份有限公司城中支行城东分理处 银行账号:201000236942971。	中标金额(万元)	货物类收费费率	100以下	1.5%	100-500	1.1%
中标金额(万元)	货物类收费费率							
100以下	1.5%							
100-500	1.1%							

## 一、总则

### 1. 适用范围

本招标文件适用于该项目的招标、投标、开标、资格审查及信用信息查询、评标、定标、合同、验收等行为(法律、法规另有规定的,从其规定)。

### 2. 定义

2.1 “采购人”系指招标公告中载明的本项目的采购人。

2.2 “采购代理机构”系指招标公告中载明的本项目的采购代理机构。

2.3 “投标人”系指响应招标、参加投标竞争的法人、其他组织或者自然人。

2.4 “负责人”系指法人企业的法定代表人,或其他组织为法律、行政法规规定代表单位行使职权的主要负责人,或自然人本人。

2.5 “电子签名”系指数据电文中以电子形式所含、所附用于识别签名人身份并表明签名人认可其中内容的数据;“公章”系指单位法定名称章。

2.6 “电子交易平台”是指本项目政府采购活动所依托的政府采购云平台(<https://www.zcygov.cn/>)。

2.7 “★”系指实质性要求条款,“☑”系指适用本项目的要求,“□”系指不适用本项目的要求。

### 3. 采购项目需要落实的政府采购政策



3.1 本项目原则上采购本国生产的货物、工程和服务，不允许采购进口产品。除非采购人采购进口产品，已经在采购活动开始前向财政部门提出申请并获得财政部门审核同意，且在采购需求中明确规定可以采购进口产品（但如果因信息不对称等原因，仍有满足需求的国内产品要求参与采购竞争的，采购人、采购代理机构不会对其加以限制，仍将按照公平竞争原则实施采购）。

### 3.2 支持绿色发展

3.2.1 采购人拟采购的产品属于品目清单范围的，采购人及其委托的采购代理机构将依据国家确定的认证机构出具的、处于有效期之内的节能产品、环境标志产品认证证书，对获得证书的产品实施政府优先采购或强制采购。投标人须按招标文件要求提供相关产品认证证书。**★采购人拟采购的产品属于政府强制采购的节能产品品目清单范围的，投标人未按招标文件要求提供国家确定的认证机构出具的、处于有效期之内的节能产品认证证书的，投标无效。**

3.2.2 修缮、装修类项目采购建材的，采购人应将绿色建筑和绿色建材性能、指标等作为实质性条件纳入招标文件和合同。

3.2.3 为助力打好污染防治攻坚战，推广使用绿色包装，政府采购货物、工程和服务项目中涉及商品包装和快递包装的，供应商提供产品及相关快递服务的具体包装要求要参考《商品包装政府采购需求标准（试行）》、《快递包装政府采购需求标准（试行）》。

### 3.3 支持中小企业发展

3.3.1 中小企业，是指在中华人民共和国境内依法设立，依据国务院批准的中小企业划分标准确定的中型企业、小型企业和微型企业，但与大企业的负责人为同一人，或者与大企业存在直接控股、管理关系的除外。

符合中小企业划分标准的个体工商户，在政府采购活动中视同中小企业。

3.3.2 在政府采购活动中，投标人提供的货物、工程或者服务符合下列情形的，享受中小企业扶持政策：

3.3.2.1 在货物采购项目中，货物由中小企业制造，即货物由中小企业生产且使用该中小企业商号或者注册商标；

3.3.2.2 在工程采购项目中，工程由中小企业承建，即工程施工单位为中小企业；

3.3.2.3 在服务采购项目中，服务由中小企业承接，即提供服务的人员为中小企业依照《中华人民共和国民法典》订立劳动合同的从业人员。

在货物采购项目中，投标人提供的货物既有中小企业制造货物，也有大型企业制造货物的，不享受中小企业扶持政策。

以联合体形式参加政府采购活动，联合体各方均为中小企业的，联合体视同中小企业。其中，联合体各方均为小微企业的，联合体视同小微企业。

3.3.3 对于未预留份额专门面向中小企业的政府采购货物或服务项目，以及预留份额政府采购货物或服务项目中的非预留部分标项，对小型和微型企业的投标报价给予20%的扣



除，用扣除后的价格参与评审。接受大中型企业与小微企业组成联合体或者允许大中型企业向一家或者多家小微企业分包的政府采购货物或服务项目，对于联合协议或者分包意向协议约定小微企业的合同份额占到合同总金额40%以上的，对联合体或者大中型企业的报价给予6%的扣除，用扣除后的价格参加评审。组成联合体或者接受分包的小微企业与联合体内其他企业、分包企业之间存在直接控股、管理关系的，不享受价格扣除优惠政策。

3.3.4符合《关于促进残疾人就业政府采购政策的通知》（财库〔2017〕141号）规定的条件并提供《残疾人福利性单位声明函》（附件1）的残疾人福利性单位视同小型、微型企业；

3.3.5符合《关于政府采购支持监狱企业发展有关问题的通知》（财库[2014]68号）规定的监狱企业并提供由省级以上监狱管理局、戒毒管理局（含新疆生产建设兵团）出具的属于监狱企业证明文件的，视同为小型、微型企业。

3.3.6可享受中小企业扶持政策的投标人应按照招标文件格式要求提供《中小企业声明函》，投标人提供的《中小企业声明函》与实际不符或未按照要求提供的，不享受中小企业扶持政策。声明内容不实的，属于提供虚假材料谋取中标、成交的，依法承担法律责任。

3.3.7中小企业享受扶持政策获得政府采购合同的，小微企业不得将合同分包给大中型企业，中型企业不得将合同分包给大型企业。

3.3.8采购人严格贯彻落实《保障中小企业款项支付条例》，按规定向中小企业支付款项。

3.3.9中小企业信用融资：供应商中标后可在政府采购云平台申请政采贷：操作路径：登录政府采购云平台-金融服务中心-【融资服务】。

#### 3.4支持创新发展

3.4.1 采购人优先采购被认定为“首台套产品”和“制造精品”的自主创新产品。

3.4.2首台套产品被纳入《首台套产品推广应用指导目录》之日起2年内，以及产品核心技术高于国内领先水平，并具有明晰自主知识产权的“制造精品”产品，自认定之日起2年内视同已具备相应销售业绩，参加政府采购活动时业绩分值为满分。

### 4. 询问、质疑、投诉

#### 4.1 供应商询问

供应商对政府采购活动事项有疑问的，可以提出询问，采购人或者采购代理机构应当在3个工作日内对供应商依法提出的询问作出答复，但答复的内容不得涉及商业秘密。供应商提出的询问超出采购人对采购代理机构委托授权范围的，采购代理机构应当告知供应商向采购人提出。

#### 4.2 供应商质疑

4.2.1 提出质疑的供应商应当是参与所质疑项目采购活动的供应商。潜在供应商已依法获取其可质疑的招标文件的，可以对该文件提出质疑。



4.2.2 供应商认为招标文件、采购过程和中标结果使自己的权益受到损害的,可以在知道或者应知其权益受到损害之日起7个工作日内,以书面形式向采购人或者采购代理机构提出质疑,否则,采购人或者采购代理机构不予受理:

4.2.2.1 对招标文件提出质疑的,质疑期限为供应商获得招标文件之日或者招标文件公告期限届满之日起计算。

4.2.2.2 对采购过程提出质疑的,质疑期限为各采购程序环节结束之日起计算。对同一采购程序环节的质疑,供应商须一次性提出。

4.2.2.3 对采购结果提出质疑的,质疑期限自采购结果公告期限届满之日起计算。

**4.2.2.4 针对采购文件中特定资格条件、采购需求、评分办法提出的质疑,应向采购人提出;对采购文件中其他内容、采购过程、采购结果提出的质疑,应向采购代理机构提出。**

4.2.3 供应商提出质疑应当提交质疑函和必要的证明材料。质疑函应当包括下列内容:

4.2.3.1 供应商的姓名或者名称、地址、邮编、联系人及联系电话;

4.2.3.2 质疑项目的名称、编号;

4.2.3.3 具体、明确的质疑事项和与质疑事项相关的请求;

4.2.3.4 事实依据;

4.2.3.5 必要的法律依据;

4.2.3.6 提出质疑的日期。

供应商提交的质疑函需一式三份。供应商为自然人的,应当由本人签字;供应商为法人或者其他组织的,应当由法定代表人、主要负责人,或者其授权代表签字或者盖章,并加盖公章。

4.2.4 采购人或者采购代理机构应当在收到供应商的书面质疑后七个工作日内作出答复,并以书面形式通知质疑供应商和其他与质疑处理结果有利害关系的政府采购当事人,但答复的内容不得涉及商业秘密。采购人或者采购代理机构在质疑回复后5个工作日内,在浙江政府采购网的“其他公告”栏目公开质疑答复,答复内容应当完整。质疑函作为附件上传。

4.2.5 询问或者质疑事项可能影响采购结果的,采购人应当暂停签订合同,已经签订合同的,应当中止履行合同。

### 4.3 质疑供应商投诉

4.3.1 质疑供应商对采购人、采购代理机构的答复不满意或者采购人、采购代理机构未在规定的时间内作出答复的,可以在答复期满后十五个工作日内向同级政府采购监督管理部门提出投诉。

4.3.2 供应商投诉的事项不得超出已质疑事项的范围,基于质疑答复内容提出的投诉事项除外。

4.3.3 供应商投诉应当有明确的请求和必要的证明材料。



4.3.5 以联合体形式参加政府采购活动的，其投诉应当由组成联合体的所有供应商共同提出。投诉书范本及制作说明详见附件3。

4.4 鼓励供应商在线提起询问，路径为：政采云-项目采购-询问质疑投诉-询问列表；鼓励供应商在线提起质疑，路径为：政采云-项目采购-询问质疑投诉-质疑列表；质疑供应商对在线质疑答复不满意的，可在线提起投诉，路径为：浙江政务服务网-政府采购投诉处理-在线办理。

## 二、招标文件的构成、澄清、补充、修改

### 5. 招标文件的构成

5.1 招标文件包括下列文件及附件：

5.1.1 招标公告；

5.1.2 投标人须知；

5.1.3 采购需求；

5.1.4 评标办法；

5.1.5 拟签订的合同文本；

5.1.6 应提交的有关格式范例。

5.2 与本项目有关的澄清、补充、修改的内容为招标文件的组成部分。

### 6. 招标文件的澄清、补充、修改

6.1 已获取招标文件的潜在投标人，若有问题需要澄清，应于投标截止时间前，以书面形式向采购代理机构提出。

6.2 采购代理机构对招标文件进行澄清、补充、修改的，将以网上发布补充（更正）公告的形式通知所有潜在投标人，同时视情况延长投标截止时间和开标时间。该澄清、补充、修改的内容为招标文件的组成部分。

6.3 当招标文件与澄清、补充、修改就同一内容表述不一致的以最后发出的文件或公告为准。

## 三、投标

### 7. 招标文件的获取

详见招标公告中获取招标文件的时间期限、地点、方式及招标文件售价。

### 8. 开标前答疑会或现场考察

采购人组织潜在投标人现场考察或者召开开标前答疑会的，潜在投标人按第二章投标人须知前附表的规定参加现场考察或者开标前答疑会。

### 9. 投标保证金

本项目不需缴纳投标保证金。

### 10. 投标文件的语言

投标文件及投标人与采购有关的来往通知、函件和文件均应使用中文。

### 11. 投标文件的组成



### 11.1 资格文件：

- 11.1.1 符合参加政府采购活动应当具备的一般条件的承诺函；
- 11.1.2 具有独立承担民事责任的能力证明材料
- 11.1.3 落实政府采购政策需满足的资格要求（如需）；
- 11.1.4 本项目的特定资格要求（如需）。

### 11.2 商务技术文件：

- 11.2.1 投标函；
- 11.2.2 授权委托书或法定代表人（单位负责人、自然人本人）身份证明；
- 11.2.3 联合协议（如需）；
- 11.2.4 分包意向协议（如需）；
- 11.2.5 符合性审查资料；
- 11.2.6 评标标准相应的商务技术资料（如需）；
- 11.2.7 商务技术偏离表；
- 11.2.8 政府采购供应商廉洁自律承诺书；

### 11.3 报价文件：

- 11.3.1 开标一览表（报价表）；
- 11.3.2 中小企业声明函（如需）。

11.4 投标文件含有采购人不能接受的附加条件的，**投标无效；投标人提供虚假材料投标的，投标无效。**

## 12. 投标文件的编制

12.1 投标文件分为资格文件、商务技术文件、报价文件三部分。各投标人在编制投标文件时请按照招标文件第六部分规定的格式进行，混乱的编排导致投标文件被误读或评标委员会查找不到有效文件是投标人的风险。

12.2 投标人进行电子投标应安装客户端软件—“政采云电子交易客户端”，并按照招标文件和电子交易平台的要求编制并加密投标文件。投标人未按规定加密的投标文件，电子交易平台将拒收并提示。

12.3 使用“政采云电子交易客户端”需要提前申领CA数字证书，申领流程请自行前往“浙江政府采购网-下载专区-电子交易客户端-CA驱动和申领流程”进行查阅。

12.4 投标人应充分考虑完成平台注册、申领CA证书等所需时间，如未在“政府采购云平台”系统内完成相关流程，而引起的投标或响应无效的责任自负。

## 13. 投标文件的签署、盖章

13.1 投标文件按照招标文件第六部分格式要求进行签署、盖章。**★投标人的投标文件未按照招标文件要求签署、盖章的，其投标无效。**

13.2 为确保网上操作合法、有效和安全，投标人应当在投标截止时间前完成在“政府采购云平台”的身份认证，确保在电子投标过程中能够对相关数据电文进行加密和使用电



子签名。

13.3 招标文件对投标文件签署、盖章的要求适用于电子签名。

#### 14. 投标文件的提交、补充、修改、撤回

14.1 供应商应当在投标截止时间前完成投标文件的传输递交，并可以补充、修改或者撤回投标文件。补充或者修改投标文件的，应当先行撤回原文件，补充、修改后重新传输递交。投标截止时间前未完成传输的，视为撤回投标文件。投标截止时间后递交的投标文件，电子交易平台将拒收。

14.2 电子交易平台收到投标文件，将妥善保存并即时向供应商发出确认回执通知。在投标截止时间前，除供应商补充、修改或者撤回投标文件外，任何单位和个人不得解密或提取投标文件。

14.3 采购人、采购代理机构可以视情况延长投标文件提交的截止时间。在上述情况下，采购代理机构与投标人以前在投标截止期方面的全部权利、责任和义务，将适用于延长至新的投标截止期。

#### 15. 备份投标文件

15.1 投标人在电子交易平台传输递交投标文件后，还可以在投标截止时间前向吉亿工程管理服务（诸暨）有限公司邮箱（597046683@qq.com）递交备份投标文件1份，**但采购人、采购代理机构不强制或变相强制投标人提交备份投标文件。**

15.2 备份投标文件须在“政采云投标客户端”制作生成。

15.3 采购代理机构将拒绝接受逾期送达的备份投标文件。

**15.4 投标人仅提交备份投标文件，没有在电子交易平台传输递交投标文件的，投标无效。**

15.5 投标文件如有补充、修改，备份投标文件应同步调整并再次提交，采购代理机构以最新备份投标文件为准。

#### 16. 投标文件的无效处理

有招标文件第三章第4.2项规定的情形之一的，投标无效。

#### 17. 投标有效期

17.1 投标有效期为从提交投标文件的截止之日起90天。**★投标人的投标文件中承诺的投标有效期少于招标文件中载明的投标有效期的，投标无效。**

17.2 投标文件合格投递后，自投标截止日期起，在投标有效期内有效。

17.3 在原定投标有效期满之前，如果出现特殊情况，采购代理机构可以以书面形式通知投标人延长投标有效期。投标人同意延长的，不得要求或被允许修改其投标文件，投标人拒绝延长的，其投标无效。

### 四、开标、资格审查与信用信息查询

#### 18. 开标

18.1 采购代理机构按照招标文件规定的时间通过电子交易平台组织开标，所有投标人





均应当准时在线参加。投标人不足3家的，不得开标。

18.2开标时，电子交易平台按开标时间自动提取所有投标文件。采购代理机构依托电子交易平台发起开始解密指令，投标人按照平台提示在招标文件规定时间内完成在线解密。

18.3投标文件未按时解密，投标人提供了备份投标文件的，经投标人同意后以备份投标文件作为依据，否则视为投标文件撤回。投标文件已按时解密的，备份投标文件自动失效。

## 19. 资格审查

19.1开标后，采购人或采购代理机构将依法对投标人的资格进行审查。

19.2采购人或采购代理机构依据法律法规和招标文件的规定，对投标人的基本资格条件、特定资格条件进行审查。

19.3投标人未按照招标文件要求提供与基本资格条件、特定资格条件相应的有效资格证明材料的，视为投标人不具备招标文件中规定的资格要求，其投标无效。

19.4对未通过资格审查的投标人，采购人或采购代理机构告知其未通过的原因。

19.5合格投标人不足3家的，不再评标。

## 20. 信用信息查询

20.1信用信息查询渠道及截止时间：采购代理机构将通过“信用中国”网站(www.creditchina.gov.cn)、中国政府采购网(www.ccgp.gov.cn)渠道查询投标人投标截止时间当天的信用记录。

20.2信用信息查询记录和证据留存的具体方式：现场查询的投标人的信用记录、查询结果经确认后将与采购文件一起存档。

20.3信用信息的使用规则：经查询列入失信被执行人名单、重大税收违法案件当事人名单、政府采购严重违法失信行为记录名单的投标人将被拒绝参与政府采购活动。

20.4联合体信用信息查询：两个以上的自然人、法人或者其他组织组成一个联合体，以一个供应商的身份共同参加政府采购活动的，应当对所有联合体成员进行信用记录查询，联合体成员存在不良信用记录的，视同联合体存在不良信用记录。

## 五、评标

21. 评标委员会将根据招标文件和有关规定，履行评标工作职责，并按照评标方法及评分标准，全面衡量各投标人对招标文件的响应情况。对实质上响应招标文件的投标人，按照评审因素进行评审。详见招标文件第三章。

## 六、定标

### 22. 确定中标供应商

采购人将自收到评审报告之日起5个工作日内通过电子交易平台在评审报告推荐的中标候选人中确定中标供应商，并将结果确认书面提交给采购代理机构。

### 23. 中标通知与中标结果公告



23.1自中标人确定之日起2个工作日内，采购代理机构通过电子交易平台向中标人发出中标通知书，同时编制发布采购结果公告。

23.2公告期限为1个工作日。

## 七、合同授予

24. 合同主要条款详见第五部分拟签订的合同文本。

### 25. 合同的签订

25.1采购人与中标人应当在中标通知书发出之日起三十日内，按照招标文件确定的事项签订政府采购合同，并在合同签订之日起2个工作日内依法发布合同公告。

25.2中标人按规定的日期、时间、地点，由法定代表人或其授权代表与采购人代表签订合同。如中标人为联合体的，由联合体成员各方法定代表人或其授权代表与采购人代表签订合同。

25.3采购人对合同内容负责。合同金额200万元及以上的必须由法律顾问根据《政府采购法》、《民法典》等对合同条款进行审查，出具法律意见书后方可签订合同。对于合同金额200万元以下的项目，采购单位自行组织审查合同条款。

25.4如签订合同并生效后，供应商无故拒绝或延期，除按照合同条款处理外，将上报政府采购监管部门予以处理。

25.5中标供应商拒绝与采购人签订合同的，采购人应当重新开展政府采购活动。

25.6采购合同由采购人与中标供应商根据招标文件、投标文件等内容签订并公告。

### 26. 履约保证金

拟签订的合同文本要求中标供应商提交履约保证金的，供应商应当以支票、汇票、本票或者金融机构、担保机构出具的保函等非现金形式提交。履约保证金的数额不得超过政府采购合同金额的1%。鼓励和支持供应商以银行、保险公司出具的保函形式提供履约保证金。**采购人不得拒收履约保函。**

供应商可登录政府采购云平台-【金融服务】-【我的项目】-【已备案合同】以保函形式提供。政府采购云平台金融专线400-903-9583。

## 八、电子交易活动的中止

27. **电子交易活动的中止。**采购过程中出现以下情形，导致电子交易平台无法正常运行，或者无法保证电子交易的公平、公正和安全时，采购代理机构可中止电子交易活动：

27.1电子交易平台发生故障而无法登录访问的；

27.2电子交易平台应用或数据库出现错误，不能进行正常操作的；

27.3电子交易平台发现严重安全漏洞，有潜在泄密危险的；

27.4病毒发作导致不能进行正常操作的；

27.5其他无法保证电子交易的公平、公正和安全的情况。

28. 出现以上情形，不影响采购公平、公正性的，采购组织机构可以待上述情形消除后继续组织电子交易活动，也可以决定某些环节以纸质形式进行；影响或可能影响采购公平、公



正性的，报告政府采购监管部门并组织重新采购。

## 九、验收

### 29. 验收

29.1 采购人组织对供应商履约的验收，相关费用原则上由采购人支付（采购需求另行规定的除外）。大型或者复杂的政府采购项目，应当邀请国家认可的质量检测机构参加验收工作。验收方成员应当在验收书上签字，并承担相应的法律责任。如果发现与合同中要求不符，供应商须承担由此发生的一切损失和费用，并接受相应的处理。

29.2 采购人可以邀请参加本项目的其他投标人或者第三方机构参与验收。参与验收的投标人或者第三方机构的意见作为验收书的参考资料一并存档。

29.3 严格按照采购合同开展履约验收。采购人成立验收小组，按照采购合同的约定对供应商履约情况进行验收。验收时，按照采购合同的约定对每一项技术、服务、安全标准的履约情况进行确认。验收结束后，应当出具验收书，列明各项标准的验收情况及项目总体评价，由验收双方共同签署。验收结果与采购合同约定的资金支付及履约保证金返还条件挂钩。履约验收的各项资料应当存档备查。

29.4 验收合格的项目，采购人将根据采购合同的约定及时向供应商支付采购资金、退还履约保证金。验收不合格的项目，采购人将依法及时处理。采购合同的履行、违约责任和解决争议的方式等适用《中华人民共和国民法典》。供应商在履约过程中有政府采购法律法规规定的违法违规情形的，采购人应当及时报告本级财政部门。



## 第三章 采购需求

★以下各标项投标人须承诺使用的柴油动力移动源符合低排放要求。无承诺将按无效投标处理。（注：柴油动力移动源，是指以柴油作为动力来源的重型柴油车、船舶和非道路移动机械。非道路移动机械是指不在道路上行驶、装配有发动机的移动机械和可运输工业设备，主要包括工程机械、农业机械、林业机械、材料装卸机械、机场地勤设备、发电机组等机械设备。电动及国四的非道路移动机械、国六的重型柴油车为低排放柴油动力移动源，其余的为需改造柴油动力移动源。）

**标项一：2022年度信号灯新建改建及维护采购项目，采购预算280万元。**

### 一、信号灯维护内容及服务要求：

1. 中标人需在诸暨市交警大队指挥中心配备3人常驻人员24小时值班，配备人员必须是中标人在职人员。签订合同前，采购单位将组织人员考察中标人人员、车辆配备落实情况，未响应要求的，采购单位将以中标人提交虚假材料应标上报监管部门进行处理。

2. 维护内容包括：交通信号灯（含人行横道灯）、管线、信号控制仪等一切确保信号灯正常工作所必须的设施。修复时间超过1小时的，必须在路口设置临时信号灯。

3. 交通事故逃逸的，均由中标人负责按标准修复。

4. 中标人对各路口信号灯设备加强巡查，如有信号灯、人行横道灯运行不正常等故障均必须修复；同时制作各路口信号灯的线路走向、电线规格及是否预留备用线图，建好档案备查。

5. 中标人必须每月（分上旬、中旬、下旬）三次对维护的路口的信号灯巡查一遍，并做好书面记录。

6. 当中标人接到采购方急需维修通知时，中标人必须在白天城区及开发区30分钟内派专业技术人员到达维护现场，其他的1小时内到达现场，必要时采购方派员参与，验收合格后方可离开。

7. 当中标人接到巡查员急需维修的电话通知后，城区及开发区30分钟内仍未到达故障路口的，每次扣除人民币贰仟元整。其他路口1小时内仍未到达故障路口的，每次扣除人民币贰仟元整；2小时内仍未到达故障路口的，每次扣除人民币伍仟元整。并签署“维修项目联系及响应时间违约”单。

8. 遇极端天气影响或市政道路拓宽等特殊情况，中标人必须接到通知后20分钟内赶到出事地点按交警大队的要求处置特发情况。

### 二、新增交通信号灯

1. 涉及光缆接入、审批、协调等事务由中标人负责。项目中需要接电的必须申请或接入交警大队电表，不能就近接入企业和个人的电表；施工架线必须规范，不能出现飞线；施工单位的设备铭牌必须安装在基础杆件上；

2. 包括系统建设过程中涉及的一切费用（包含但不限于设备购买，运输，安装，调试，包括电力接入施工费用、质保期内的维护维修费用以及施工涉及的道路开挖等所涉及的市政审批、绿化赔补、绿化及道路恢复等费用）由中标人负责，并保证施工过程安全文明规范。

3. 路口同步规划信号灯并建设电子警察监控管理设施的，当都涉及管线预埋、顶管、开挖、审批等隐蔽项目的。不同实施单位之间必须同步协调并同步建设和同步启用，项目相关产生的人工材料机械费用及其它一切费用由双方共同按劳分配或在一方同意的前提下由另一方实施并即得项目量产出。



## 三、新建更新及维护清单(最高单价限价)

序号	项目名称	规格单位(毫米)	单位	数量	最高单价限价(元)
1	▲箭头信号灯	左转信号灯, 高度400mm, 带倒计时信号灯 1) 面罩规格: 400mm; 2) 面罩材质: PC; 3) 中心光强/亮度 无图案: 400cd<红<1000cd; 400cd<黄<1000cd; 400cd<绿<1000cd; 有图案: 红>5000 cd/m <sup>2</sup> ; 黄>5000 cd/m <sup>2</sup> ; 绿>5000 cd/m <sup>2</sup> ; 4) 寿命≥70000小时; 5) 可视距离>450米; 6) 可视角度>30° ; 7) 工作温度: -40 ~ +85 °C; 8) 外壳材质压铸铝, 黑色; 9) 防护等级: IP53。	组	1	2,080.00
2	▲满屏信号灯	满屏信号灯, 高度400mm, 带倒计时信号灯 1) 面罩规格: 400mm; 2) 面罩材质: PC; 3) 中心光强/亮度 无图案: 400cd<红<1000cd; 400cd<黄<1000cd; 400cd<绿<1000cd; 有图案: 红>5000 cd/m <sup>2</sup> ; 黄>5000 cd/m <sup>2</sup> ; 绿>5000 cd/m <sup>2</sup> ; 4) 寿命≥70000小时; 5) 可视距离>450米; 6) 可视角度>30° ; 7) 工作温度: -40 ~ +85 °C; 8) 外壳材质压铸铝, 黑色; 9) 防护等级: IP53。	组	1	2,150.00
3	▲智能箭头信号灯	面罩规格400mm 面罩材质PC 中心光强/亮度无图案: 400cd<红<1000cd; 400cd<黄<1000cd; 400cd<绿<1000cd; 有图案: 红>5000 cd/m <sup>2</sup> ; 黄>5000 cd/m <sup>2</sup> ; 绿>5000 cd/m <sup>2</sup> 寿命≥70000小时 可视距离 >450米 可视角度>30° 工作温度 -40 ~+85 °C 外壳材质压塑料 黑色信号灯 外壳颜色全部采用黑色; 防护等级 IP53 (内含故障回检功能模块及软件) 信号灯具有故障检测及亮度自动调节等功能, 灯盘内的LED串在故 障时能实现自动检测及故障信息无线发送, 控制中心能实现信号灯 状态显示、故障报警等功能。 ▲具备带故障检测及报警的信号灯实用新型专利证书 ▲提供公安部交通安全产品质量监督检测中心依据GB14887-2011 《道路交通信号灯》出具的检测报告	组	1	4,150.00



4	▲智能满屏信号灯	面罩规格400mm 面罩材质PC 中心光强/亮度无图案：400cd<红<1000cd；400cd<黄<1000cd；400cd<绿<1000cd；有图案： 红>5000cd/m <sup>2</sup> ；黄>5000 cd/m <sup>2</sup> ；绿>5000 cd/m <sup>2</sup> 寿命≥70000小时 可视距离 >450米 可视角度>30° 工作温度 -40 ~ +85℃ 外壳材质塑料 黑色信号灯 外壳颜色全部采用黑色； 防护等级IP53 (内含故障回检功能模块及软件) 信号灯具有故障检测及亮度自动调节等功能，灯盘内的LED串在故障时能实现自动检测及故障信息无线发送，控制中心能实现信号灯状态显示、故障报警等功能。 ▲具备带故障检测及报警的信号灯实用新型专利证书 ▲提供公安部交通安全产品质量监督检测中心依据GB14887-2011《道路交通信号灯》出具的检测报告	组	1	4,300.00
5	非机动车道灯	面罩规格300mm 面罩材质PC 中心光强150cd<红<400cd；150cd<绿<400cd 寿命≥70000小时 可视距离 >450米 可视角度>30° 工作温度 -40 ~ +85℃ 外壳材质塑料 黑色 防护等级IP55	组	1	1,700.00
6	两位交通信号倒计时显示器	外壳尺寸：800*600*120	组	1	1,900.00
7	待转区指示灯灯	型号：DZQ-23136-10B 产品尺寸2310*360×60mm	组	1	3,300.00
8	▲人行灯	面罩规格300mm 面罩材质PC 中心光强150cd<红<400cd；150cd<绿<400cd 寿命≥70000小时 可视距离 >450米 可视角度>30° 工作温度 -40 ~ +85℃ 外壳材质塑料 黑色 防护等级IP55	组	1	1,350.00
9	镀锌加黑色喷塑人行灯杆	Φ 114×3000	根	1	1,700.00
10	人行灯基础	基础：600*600*600 C25 砼浇筑 预埋件：400*400*6 螺杆Φ18*500*4根	个	1	540.00
11	不锈钢球	不锈钢球 D250	个	1	70.00
12	自助式人行灯	无线自助式一体化三面显示信号灯，根据诸暨市交警部门管理要求定制	组	1	16,200.00



13	镀锌加黑色喷塑一体化人行横道灯杆	单面型号：YTR300-1-BL-2840-1J01 90度相邻两面型号：YTR300-2A-BL-2840-1J01 一体化人行灯（带语音提示） 含基础、防雷接地	组	1	8,500.00
14	八角信号灯杆基础	基础：1200*1200*1800 C25 砼浇筑预埋件：600*600*6 螺杆Φ24*1500*8 根	个	1	2,560.00
15	镀锌加黑色喷塑八角信号灯杆	主杆：Φ 240-340* δ 10.0*6500mm 横梁：Φ 110-240* δ 8.0*8000mm法兰：Φ 600* δ 16整体热镀锌、黑色喷塑，含杆件运输、吊装	根	1	9,500.00
16	框架式信号灯杆基础	基础：1400*1600*2000 C25 砼浇筑预埋件：600*600*6 螺杆Φ24*1500*8 根	个	1	3,750.00
17	镀锌加黑色喷塑框架式信号灯杆	主杆：Φ 273* δ 10.0*7300mm 横梁：Φ 140* δ 10.0*9450mm*1 根120*120* δ 10.0*9000mm*1 根法兰：800*800* δ 22整体热镀锌、黑色喷塑，含杆件运输、吊装	根	1	15,000.00
18	信号灯控制系统（网络接、收器）	ACS300 增强型信号控制仪，含信号机机柜基础、安装、接地	台	1	42,000.00
19	电缆线 1	KVV4*1.5，含敷设	米	1	9.00
20	电缆线 2	KVV22 16*1.0，含敷设	米	1	23.00
21	电源线	RVV2*4，含敷设	米	1	11.00
22	接线窰井	500mm*500mm手井，混砖加盖	只	1	500.00
23	镀锌钢管	Φ60，含路面开挖、敷设、路面修复	米	1	90.00
24	PVC 软管	Φ45，含绿化带开挖、敷设、路面修复	米	1	35.00
25	设施调试费	信号灯调试费	项	1	1,500.00
26	管线顶管	φ 100mm顶管	米	1	350.00
27	▲临时信号灯	太阳能临时信号灯（LED302） PLLS304-12-6	组	1	6,000.00
28	光纤租用	每年 5400 元	点	1	5,400.00
29	信号灯的维护	全市区范围内的交通信号灯应急抢修、维护	处/年	1	5,000.00
		全市区范围内的自助式人行信号灯 应急抢修、维护		1	1,000.00

注：1. 以上报价按统一折扣报价（折扣统一按百分比填写，如报九折，则按90.00%填写）。折扣报价需保留到小数点后二位。  
中标单价=最高单价限价\*中标折扣；  
2. 信号灯维护中标单价按最高单价限价/365天×中标折扣×实际服务天数。

#### 四、主要技术参数、指标要求

符合性检查及相关参照标准和技术规范

- GB 50688-2011城市道路交通设施设计规范
- JTG F80/1-2017《公路交通安全设施设计规范》
- GB14886-2016《信号灯设置与安装规范》
- GB 25280-2016《道路交通信号控制机》
- GB 14887-2011《道路交通信号灯》
- GB24965.2.2010《警示灯及黄闪灯》
- GA/T1049公安交通集成指挥平台通信协议
- GA/T960-2011公安交通安全态势评估规范
- GA/T851-2009人行横道信号灯控制设置规范
- GA/T527-2015道路交通信号灯控制方式



## 1. 信号控制机

ACS系列网络型信号控制机功能:

ACS系列信号控制机是Intellific交通信号控制系统的路口控制设备, ACS系列路口信号控制机既可以单独使用, 进行最基本的多时段多相位配时控制; 也可以结合LD系列环形线圈检测卡、VTD系列视频检测卡, 实现自适应感应控制; 也可将多个路口控制机联网到控制中心, 通过TCMS中心控制软件实现远程联网控制; 甚至可通过A3TOC区域优化软件, 升级为自适应区域控制系统。

ACS系列信号控制机采用可靠的工业级标准设计、先进的32位ARM处理器和嵌入式实时操作系统, 为路口长期稳定运行提供了良好保证。

ACS系列信号控制机提供灵活的控制参数设置软件和直观、方便的液晶控制面板, 既可以满足复杂多变的路口控制方案设计, 也便于交警现场灵活控制。

### 功能特点

根据不同的现场情况, 提供标准10英寸和19英寸的安装尺寸;

自动降级控制, 当网络、线圈或其他设备损坏, 控制机根据预先设定, 自动降级控制, 保证交通控制在意外情况下正常工作;

内置看门狗电路, 意外情况下自动复位;

稳定可靠的工业级设计, 主要部件采用工业级设备;

符合国家《道路交通信号控制机》GA47-2002标准;

即可单点独立运行, 也可与网络完美集成, 组成区域交通控制网络;

可采用LD系列环形线圈车辆检测卡或其他欧标卡式车辆检测器, 实现自适应感应控制;

可与VTD系列视频检测器无缝集成, 代替传统环形线圈车辆检测器, 实现基于排队长度的自适应控制, 提高系统控制水平, 减少系统维护工作;

提供针对ITS应用、符合现行标准的对外协议接口灵活方便的参数配置

直观的液晶控制面板, 加上灯组输出指示LED灯, 既可以可通过LED直观显示当前灯组输出, 也可以通过液晶屏, 现场控制信号机;

16种相位设置, 16种周期循环, 160个时段定义, 每个灯组, 每个相位, 每个时段都可以单独定义, 即使再复杂的相位也可以轻松配置。

最多20组车行灯、10组人行灯的输出;

支持4-24通道环形线圈检测, 采用欧标卡式接口;

基于车辆通行状况检测基础上的单路口感应控制;

可选10/100M以太网接口, 可选电话线接口(内置调制解调器);

可以利用感应控制的触发线圈, 集成违章抓拍设备的信号输出, 减少了不必要的道路施工。

技术指标: ACS系列信号控制机 参数

32位处理器, 嵌入式实时操作系统, 大屏幕液晶控制面板;

标配1个EIA232/485串行通讯接口, 可选10/100M以太网、GPRS、CDMA-1X接口;

可选4-20个车行灯组、2-10个人行灯组;

每信号灯输出通道单独保险丝保护, AC220V、5A;

可选4-48通道环形线圈车辆检测卡;

工作温度范围: -20~+70 摄氏度, 相对湿度: 0%~90% (非冷凝)。

LD-4E环形线圈车辆检测卡

LD-4E是四通道的环形线圈车辆检测卡, 四个通道完全独立工作, 不仅检测精度高, 而且具有良好的防串扰功能。





采用欧标卡式接口,符合DIN41612标准 ;  
灵敏度: 0.01%~0.64%7档可调,并具有自适应功能 ;  
工作频率: 20kHz~200 kHz可调 ;  
感应范围: 20~2000  $\mu$ H  
排队长度,测量等候在十字路口的真实车辆排队长度 ;  
流量计数,可测量通过的车辆流量 ;  
存在性检测,可设置8个虚拟线圈,并通过光隔离数字输出存在性信息。

为配合交叉路口的多相位控制,VTD-C具有多配置运行控制能力:

可存储最多4套不同配置 ;  
不同配置可以设置各自的运行时间段 ;  
不同配置按时间自动切换。

技术特点: ACS系列信号控制机

提供远程控制界面,可以实现对每个路口的信号控制机进行实时控制;

可以根据用户配置,保存海量的历史数据(存储介质的大小有关);

提供历史数据分析功能,为以后优化路口交通、改进配时方案作数据储备(包括信号灯、相位、交通量等信息);

提供C/S模式的控制方式,便于多用户同时对路口进行监视和控制;

提供权限控制,防止未经授权的用户改动路口参数;

提供事件记录功能,可以记录每个用户的主要动作,便于以后改进控制方式以及事件回溯;

提供时距图,使相位差和路口协调更加简单易读;

提供设置向导功能,简化操作。

## 2. LED403信号灯

道路交通信号灯必须符合GB14887-2003《道路交通信号灯技术条件及测试方法》或同等国际标准的要求。

道路交通信号灯生产厂家需出具国际ISO质量保证体系认证资格或具国内国际相近似的标准质量保证体系认证资格,以保证长期供货的质量稳定。

道路交通信号灯的各项技术指标(如:防护等级、湿度、高低温、振动、电气性能等)需经公安部交通安全产品质量监督检测中心检测,并出具相应检测报告。

道路交通信号灯主体结构要求采用具抗紫外线性能的黑色聚碳酸酯塑料,以适应大型悬臂杆安装对道路交通信号灯重量的限制需要。

道路交通信号灯内所有密封元件应采用橡胶材料,使其在10年的使用寿命期内在高温和低温环境下不至于出现老化和硬化现象。

道路交通信号灯除电气零件外其余零件要求具有不低于10年的抗老化性能、抗腐蚀性,在10年使用期内塑料件不应出现老化现象而影响使用性能,金属件不能出现锈斑。

道路交通信号灯出线孔应设置在灯壳的背面,并且能容纳 $\Phi 20$ 的电缆自由通过以利于线路安装和联接其他设备,而且电缆进出口应有可靠的防水防尘措施,确保该道路交通信号灯不低于应有的IP54防护等级。

道路交通信号灯单灯发光面为直径400mm,厚度不大于140毫米(除遮沿和装饰板外),单灯重量不大于4.5公斤。发光面 $\geq 400\text{mm}^2$ ,可视距离 $\geq 200$ 米,显示面须具有长度不少于100毫米的遮沿。

倒计时器采用两位双色自适应式,不需要另外敷设电线.灯色与倒计时显色相对应.数字为笔划段显示.

用在人行横道道路交通信号灯单灯发光面为直径300mm.应用图案信号指示红人静止站



立. 绿人为动态跑步.

LED光源应采用四元素高亮度发光二极管，LED使用寿命不少于50000小时。

### 交通信号灯立杆技术要求

横臂长根据各路口路面宽度设计，要求美观大方，表面热浸镀锌加黑色喷塑。

人行灯杆采用圆形灯杆，直径为不小于89mm，厚度不小于4mm，高度为3米。

杆体设计要求美观大方：所有负载安装就位，杆体投入使用后，整体外形应与设计图纸效果一致。

杆体可抗12级台风，疲劳寿命大于30年。

所有焊接件均要求双面全满焊，务必焊牢。

悬臂灯杆钢板需符合GB700或者美国材料试验协会ASTM36标准；杆体加工及验收均需符合GB/T646标准；仰角角度误差不得大于 $2^{\circ}$ ，杆体直线度误差不超过10mm，口径误差不超过3mm；杆体装配孔、连接孔必须通配；杆体内外均热浸锌处理，锌层厚度 $\geq 85\mu\text{m}$ ，表面不发黑，无漏镀、流挂，光滑美观；所有紧固件均需采用8.8级或以上的高强度热浸镀锌产品；悬臂为整根不分段式。

### 3. 一体化人行横灯

3米一体化单8动态人行灯（带LED文字屏，语音提示装置，降光装置）

单面型号：YTR300-1-BL-2840-1J01

90度相邻两面型号：YTR300-2A-BL-2840-1J01

面罩规格 300mm 面罩材质 PC

信号灯及倒计时部分：

信号灯 302人行灯RX300-3-2840

面罩规格  $\Phi 300\text{mm}$  面罩材质 PC

门框材质 铝压铸 表面处理 黑色喷塑哑光

工作电压 AC176~264V, 50HZ 功率 $\leq 15\text{W}$

绝缘电阻  $\geq 500\text{M}\Omega$  介电强度  $\geq 1440\text{V}$

中心光强 150 ~ 400 cd

LED数量 信号灯：红60；绿65；倒计时：红126；绿126；

LED直径  $\Phi 5\text{mm}$  单管电流  $< 18\text{mA}$

LED寿命  $\geq 70000$ 小时

LED波长 红：625 nm 绿：505 nm

可视距离  $> 300\text{m}$  可视角度  $> 30^{\circ}$

倒计时位数 单8倒计时

LED文字屏部分：

文字内容：红：行人禁止通行；绿：行人安全通行

显示方式：和信号灯颜色同步变化

文字屏 1530mm $\times$ 210mm

字高200mm

LED直径  $\Phi 5\text{mm}$  单管电流  $< 18\text{mA}$ （同信号灯参数）

工作电压 AC176~264V, 50HZ 功率 $\leq 50\text{W}$

降光装置：

控制方式 环境感光，自动控制

降光 方式 白天全亮，夜间降光50%

工作电压 AC176~264V, 50HZ 功率 $\leq 3\text{W}$

语音提示装置：



提示语音 真人语音;

红灯: 现在东西/南北方向是红灯, 行人请止步;

绿灯: 现在东西/南北方向是绿灯, 行人请走斑马线

播放遍数: 0~7遍可调;

时段控制: 微电脑控制白天开启、夜间关闭;

声压级: 50~90dBm可调

工作电压 AC176~264V, 50HZ 功率 $\leq$ 10W

整体功率  $\leq$ 80W

工作温度  $-40 \sim +85$  °C 相对湿度  $\leq$ 93%

外壳材质 铝型材、不锈钢板、底座镀锌钢板 防护等级 IP53

外形尺寸 3000mm $\times$ 543mm $\times$ 150 mm 重量  $\leq$ 50KG

执行标准 信号灯GB14887-2011

安装模式 竖装, 基础固定

#### 4. 待转区显示屏:

左转车进入待行区带箭头显示

型号: DZQ-23136-10B

产品尺寸 2310\*360 $\times$ 60mm

显示文字: 左转车进入待行区+动态箭头

字体规格: 3025G

外壳材质 铝板 外壳颜色 黑色

发光单元颜色 绿色

工作电压 AC220 $\pm$ 20%V (AC176~ 264V) 功率  $\leq$ 20W

中心光强 400cd<绿<1000cd;

LED 直径  $\Phi$ 5 方阵排列 单管电流  $<$  18mA

LED寿命 70000小时

波长 绿: 505 nm

可视距离  $>$ 450m 可视角度  $>$ 30°

工作温度  $-40 \sim +85$  °C 相对湿度  $\leq$ 93%

防护等级 IP53 重量  $\leq$ 20KG

单8倒计时灯芯

400机动车单8倒计时灯芯

型号: DX400YY8-220

产品尺寸 直径 $\Phi$ 412高度92 mm (灯芯部分)

面罩规格  $\Phi$ 400mm

灯芯材质 ABS压铸

工作电压 AC176~264V, 50HZ 功率 $\leq$ 20W

绝缘电阻  $\geq$ 500M $\Omega$  介电强度  $\geq$ 1440V

中心光强 400cd  $\sim$  1000cd

LED数量 黄170; 倒计时: 红140, 绿140;

LED 直径  $\Phi$ 5mm 单管电流  $<$  18mA

LED寿命  $\geq$ 70000小时

LED波长 红: 625 nm黄: 590 nm绿: 505 nm

可视距离  $>$ 450m 可视角度  $>$ 30°

倒计时 黄灯嵌入单8倒计时



计时方式 学习/触发  
 工作温度  $-40 \sim +85 \text{ }^{\circ}\text{C}$  相对湿度  $\leq 93\%$   
 防护等级 IP53 重量  $\leq 5\text{KG}$   
 执行标准 信号灯GB14887-2011 倒计时GAT508-2004  
 403单8圆盘灯  
 型号: JD400-3-381HL  
 产品尺寸  $1380 \times 455 \times 130 \text{ mm}$  (灯体部分)  
 面罩规格  $\Phi 400\text{mm}$  面罩材质 玻璃  
 外壳材质 压铸铝 表面处理 黑色喷塑哑光  
 工作电压 AC176~264V, 50HZ 功率 $\leq 20\text{W}$   
 绝缘电阻  $\geq 500\text{M}\Omega$  介电强度  $\geq 1440\text{V}$   
 中心光强  $400\text{cd} \sim 1000\text{cd}$   
 LED数量 信号灯: 红156, 黄170, 绿156; 倒计时: 红98, 绿98;  
 LED 直径  $\Phi 5\text{mm}$  单管电流  $< 18\text{mA}$   
 LED寿命  $\geq 70000$ 小时  
 LED波长 红: 625 nm黄: 590 nm绿: 505 nm  
 可视距离  $> 450\text{m}$  可视角度  $> 30^{\circ}$   
 倒计时 黄灯嵌入单8倒计时  
 计时方式 学习/触发  
 工作温度  $-40 \sim +85 \text{ }^{\circ}\text{C}$  相对湿度  $\leq 93\%$   
 防护等级 IP53 重量  $\leq 20\text{KG}$   
 执行标准 信号灯GB14887-2011 倒计时GAT508-200

### 5. 无线自助式一体化三面显示信号灯

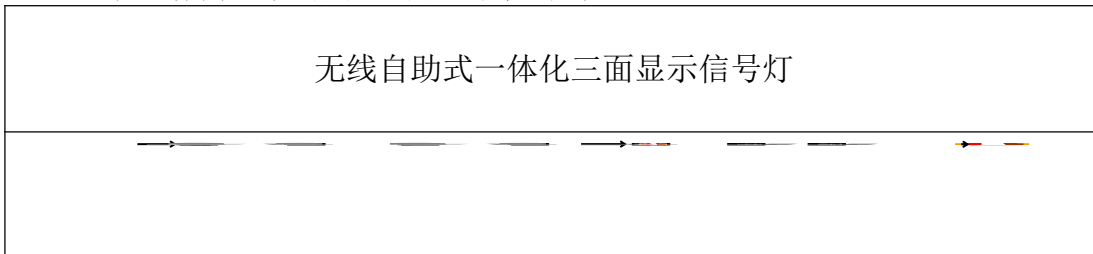

#### 产品参数:

- 面罩规格 300mm (信号灯)
- 面罩材质 玻璃 (信号灯) 耐力板 (文字屏)
- 贴膜文字 白色反光膜 (行人过街请按)
- 信号灯 303双8人行灯RX300-3-3910; 301红黄闪信号灯JD300-3-102RY
- 图案 行人: 站立红人, 静态绿人, 红绿双8; 机动车: 红灯, 黄闪;
- 文字规格 行人 $1500 \times 320\text{mm}$ ; 车道:  $1200 \times 320\text{mm}$ ; LED屏:  $1600 \times 320\text{mm}$ ;
- 行人文字: 红: 行人禁止通行; 绿: 行人安全通行; 字高 250mm
- 车道文字: 红: 礼让行人; 黄: 礼让行人; 字高 250mm
- 工作电压  $220\text{VAC} \pm 20\%$
- 功率 信号灯 $\leq 15\text{W}$  文字灯 $\leq 30\text{W}$  LED屏 $\leq 200\text{W}$  语音 $\leq 10\text{W}$  按钮 $\leq 5\text{W}$
- 绝缘电阻  $\geq 500\text{M}\Omega$  介电强度  $\geq 1440\text{V}$
- 中心光强  $150\text{cd} \sim 400\text{cd}$
- LED数量 人行灯: 红60, 绿65; 倒计时: 红140, 绿140; 机动车: 红90; 黄90; 行人文字: 红537, 绿502; 车行文字: 红302, 绿302;



- LED 直径  $\Phi 5\text{mm}$  单管电流  $< 18\text{mA}$
- LED寿命  $\geq 70000$ 小时
- LED波长 红：625 nm黄：590 nm绿：505 nm
- 可视距离  $> 300\text{m}$  可视角度  $> 30^\circ$
- 倒计时 双8倒计时，计数范围99~1
- 计时方式 申请触发型（申请功能匹配版）
- LED屏 P10间距，像素160×32dot
- 内容切换 自动定时切换、远程联网更新、现场笔记本更新、现场U盘更新
- LED屏接口 10/100M以太网（RJ45网口）
- LED屏颜色 红绿双色，自动跟随信号灯颜色；
- 白LED 500mcd<白绿<3296mcd；
- 像素构成 1W；模组分辨率 16\*32=512Dots；
- 驱动方式 1/4恒流驱动；
- 控制方式 10/100M以太网、自动定时控制；
- 水平视角  $80 \pm 15$ 度
- 亮度  $> 2000\text{cd}/\text{m}^2$
- 最佳视距  $> 10\text{m}$
- 可视距离  $> 400\text{m}$
- 亮度均匀性  $> 0.8$
- 垂直视角  $45 \pm 10$ 度
- 盲点率 小于万分之三
- 语音提示 红灯：“现在是红灯行人请止步”；绿灯：“现在是绿灯行人请走斑马线+嘟嘟嘟”
- 播报时间 微电脑时段可调；
- 播放音量 90dB Max
- 语音功率  $\leq 10\text{W}$
- 自助按钮 2线干节点按钮，常开，带语音、指示灯；安装于背面高度1.2米处中间；
- 夜间指示 红色指示灯亮允许申请过街；
- 按钮语音 按下按钮发出“请稍候”语音提示；
- 定时提示 语音提示“行人过街请按按钮”，按钮调整间隔“30秒、1分钟、2分钟、5分钟”
- 按钮功率  $\leq 5\text{W}$ ，音量70dB Max
- 无线接口 433MHz 内置安装天线
- 无线距离 无遮挡条件100米
- 工作温度  $-40 \sim +85 \text{ }^\circ\text{C}$  相对湿度  $\leq 93\%$
- 外壳材质 不锈钢板、底座镀锌钢板；（黑色、灰色、驼黄等）
- 防护等级 IP54
- 外形尺寸 3350mm×430mm×430mm
- 基础尺寸 615mm×615mm 孔直径25mm 间距530mm×530mm
- 重量  $\leq 100\text{KG}$
- 安装模式 竖装，基础固定

6. 两位交通信号倒计时显示器

产品类型	两位交通信号倒计时显示器
------	--------------



执行标准	GA/T508-2014、GB14887-2011			
显示模块	笔画式			点阵式
组装方式	独立式	嵌入式		独立式
名称	800笔画式 倒计时器	300笔画式倒计 时器	400笔画式倒计 时器	800点阵式倒计时器
型号	DX-3-G/T/C -1/0-PL	DX-3-G/T/C-1/0 -PL300	DX-3-G/T/C-1/0 -PL400	DX-3-G/T/C-1/0-PL DM
外观设计	红绿黄三色 铝壳或塑壳			
	800 mm*600mm	Φ300mm	Φ400mm	800 mm*600mm
额定电压	AC 176V~264V 频率: 50Hz			
额定功率	<18W	<12W	<15W	<20W
负载特性	感性			
色度	红灯Red 628nm±1nm, 黄灯Yellow 590nm±1nm, 绿灯Green 505nm±1nm			
LED管数	定制	红:168 黄:168(三色) 绿:168	红: 168 黄:168(三色) 绿: 168	红/黄/绿: 168
光源寿命	>100000小时			
可视角度	30度			
工作温度	-40℃ (-40° F) to +85℃ (+185° F)			
工作湿度	10%~95%			
绝缘电阻	≥500兆欧			
耐压值	1500VAC			
外壳 防护等级	≥IP53			
抗风速	150KM/h			
外形尺寸mm	800*600*120		800*600*120	
显示图示			 	
外观图示	 铝壳倒计时器			

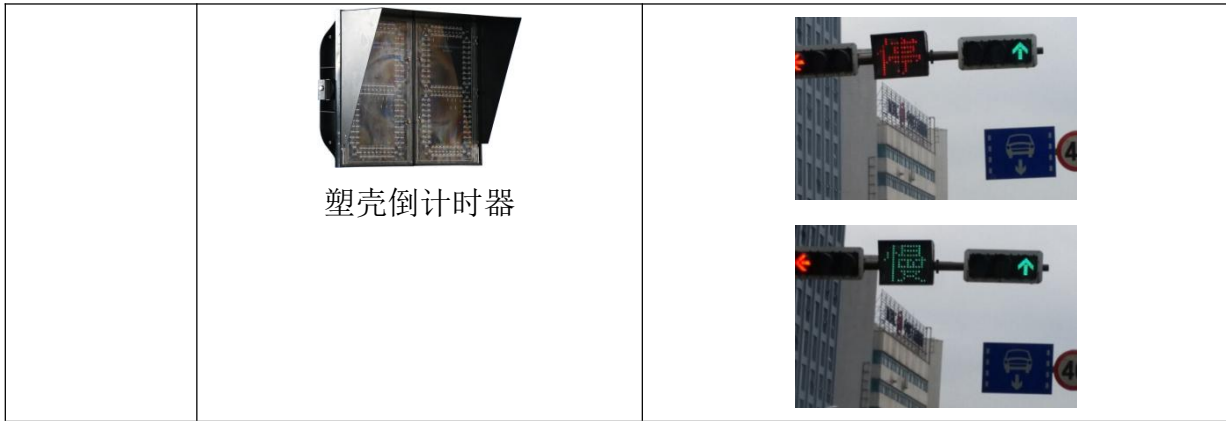

## 五、供货期限、验收

### 1. 供货期限及地点

本标项为年度内信号灯新建改建及维护，供货期限为自合同签订生效之日起1年或合同累计结算金额达到采购预算时止，以先到时间为准。，供货地点为采购人指定地点。

2. 验收：项目设备安装、调试、试运行结束后，由采购人5个工作日内组织相关部门组成验收小组，按照招标文件、图纸、投标文件承诺等进行验收。中标人须配合验收小组的验收工作。

3. 质保期：自验收合格后3年。

4. 采购人按《诸暨市公安局交通警察大队交通设施建设项目管理办法》（附件一）要求对中标人进行考核。中标人按要求提供相关台帐和资料，作为在招投标过程中、签定合同前后、项目实施过程的主要管理依据。相关内容将列入合同条款，监督各方合法规范的履行本项目。

## 六、付款方式

1. 合同签订后采购单位向中标人支付合同价款的40%（支付条件：签订合同时中标人明确表示无需预付款或者主动要求降低预付款比例的可不适用前述规定）。

2. 完成年度项目100%的量（结合管理办法考核）并且通过采购人的初步验收后，15个工作日内计量支付至项目款的80%。项目全部竣工验收通过后15个工作日内付清余款。

注：如中标人为中小企业，采购人未按约定支付款项的，应向中标人支付逾期利息，利率为合同订立时1年期贷款市场报价利率。

## 七、售后服务要求

1. 节假日及极端恶劣天气应急抢修维护，中标人（需提供全年24小时服务）接到采购人通知后，必须30分钟内到现场抢修。

2. 本项目中标人需在诸暨成立服务中心，配备常驻人员及车辆，服务期间提供每天不少于一次的日常巡逻工作，发现问题及时处置和报备。

3. ▲中标人应加强对聘用人员的安全作业教育，作业过程一律着统一反光安全服、帽，及时办理车辆保险，平时要做好车辆的保养维修，如作业期间发生工伤事故，均由中标人承担全部责任和由此产生的一切费用。

## 八、最高限价

本次采购最高单价限价详见服务清单。（按实际项目量结算，合同累计结算金额达到采购预算时或自合同签订生效之日起1年时合同履行完毕，以先到时间为准。）

报价包括一切人工、工具、材料、设备、电费、保险、交通、利润、税金（包含须由投标人承担的各种税费）、其它需投标人承担的费用及潜在满足用户方监管要求可能涉及的一切费用。投标人的报价应包括因承包本次项目所需的一切相关费用，合同执行期间不随市场因素的变化而进行调整，在项目实施过程中不得藉此要求增加任何费用。



**标项二：2022年度城区交通隔离护栏更新维护采购项目，采购预算137万。**

**一、总体要求：**

包括本项目服务过程中涉及的一切费用（包含但不限于设施安装、调试服务，包括基础维护费用、质保期内的维护维修费用以及维护涉及的道路开挖等所涉及的市政审批、绿化赔补、绿化及道路恢复等费用）由中标人负责，并保证维护过程安全文明规范。

**二、更新及维护清单及单价限价**

序号	名称规格	防护等级	单位	最高单价限价（元）
1	<p>热镀锌静电喷涂钢质道路护栏（防眩光型高 50 公分）</p> <p>(1) 整体护栏防腐处理为镀锌，镀锌后表面静电喷涂为白色。</p> <p>(2) 立柱采用异型钢管，壁厚为 1.8mm，立柱上安装双面反光标，立柱之间的距离为 3000mm。</p> <p>(3) 横杆采用 65*38mm 的异型钢管，壁厚为 1.2mm，与立柱连接采用插销连接。</p> <p>(4) 竖杆采用 78mm 的防眩钢板，壁厚为 1.0mm，上贴有蓝色反光膜，与横杆连接采用焊接连接。</p> <p>(5) 底座采用橡胶填砣底座。</p> <p>(6) 护栏直线段应调直平顺，曲线段保持线形流畅光滑，同节护栏水平高差应在±1mm 内，相邻护栏水平高差控制在±3 mm 内。</p> <p>(7) 护栏主要构件技术参数与区域内原有护栏样式相同。</p>	二 (B)	米	120.00
2	<p>热镀锌静电喷涂钢质道路护栏（防眩光型高 80 公分）</p> <p>(1) 整体护栏防腐处理为镀锌，镀锌后表面静电喷涂为白色。</p> <p>(2) 立柱采用异型钢管，壁厚为 1.8mm，立柱上安装双面反光标，立柱之间的距离为 3000mm。</p> <p>(3) 横杆采用 65*38mm 的异型钢管，壁厚为 1.2mm，与立柱连接采用插销连接。</p> <p>(4) 竖杆采用 78mm 的防眩钢板，壁厚为 1.0mm，上贴有蓝色反光膜，与横杆连接采用焊接连接。</p> <p>(5) 底座采用橡胶填砣底座。</p> <p>(6) 护栏直线段应调直平顺，曲线段保持线形流畅光滑，同节护栏水平高差应在±1mm 内，相邻护栏水平高差控制在±3 mm 内。</p> <p>(7) 护栏主要构件技术参数与区域内原有护栏样式相同。</p>	二 (B)	米	150.00
3	<p>热镀锌静电喷涂钢质道路护栏（防眩光型高 110 公分）</p> <p>(1) 整体护栏防腐处理为镀锌，镀锌后表面静电喷涂为白色。</p> <p>(2) 立柱采用异型钢管，壁厚为 1.8mm，立柱上安装双面反光标，立柱之间的距离为 3000mm。</p> <p>(3) 横杆采用 65*38mm 的异型钢管，壁厚为 1.2mm，与立柱连接采用插销连接。</p> <p>(4) 竖杆采用 78mm 的防眩钢板，壁厚为 1.0mm，上贴有蓝色反光膜，与横杆连接采用焊接连接。</p> <p>(5) 底座采用橡胶填砣底座。</p> <p>(6) 护栏直线段应调直平顺，曲线段保持线形流畅光滑，同节护栏水平高差应在±1mm 内，相邻护栏水平高差控制在±3 mm 内。</p> <p>(7) 护栏主要构件技术参数与区域内原有护栏样式相同。</p>	二 (B)	米	190.00
4	<p>热镀锌静电喷涂钢质道路护栏（花格式，深灰色、高 50 公分）</p> <p>(1) 结构尺寸、型材规格尺寸、技术参数符合要求。</p> <p>(2) 护栏整体采用热镀锌方管，然后纯聚脂彩色粉末喷涂工艺。护栏构件喷塑层应</p>	三 (A)	米	130.00





	<p>均匀,无疤痕、滴流等表面能缺陷;不得有剥落、气泡、裂纹、擦伤等表面缺陷;喷塑层应均匀无明显连接痕迹,无熔渣、色泽不一等缺陷。表面应光滑、平整、无凹陷、杂质和其他表面缺陷。型材端部应清洁、无毛刺。立柱与上下横杆之间采用焊接联接。</p> <p>(3) 横管与与竖管焊接加固,横管与立柱采用插销螺栓连接。</p> <p>(4) 必须在每根立柱上安装夜间反光轮廓标,标架采用一次冲压成型镀锌钢板。反光标志符合技术要求。</p> <p>(5) 底座采用橡胶填砣底座。</p> <p>(6) 护栏主要构件技术参数与区域内原有护栏样式基本相同。</p>			
5	<p>热镀锌静电喷涂钢质道路护栏(花格式,深灰色、高70公分)</p> <p>(1) 结构尺寸、型材规格尺寸、技术参数符合要求。</p> <p>(2) 护栏整体采用热镀锌方管,然后纯聚脂彩色粉末喷涂工艺。护栏构件喷塑层应均匀,无疤痕、滴流等表面能缺陷;不得有剥落、气泡、裂纹、擦伤等表面缺陷;喷塑层应均匀无明显连接痕迹,无熔渣、色泽不一等缺陷。表面应光滑、平整、无凹陷、杂质和其他表面缺陷。型材端部应清洁、无毛刺。立柱与上下横杆之间采用焊接联接。</p> <p>(3) 横管与与竖管焊接加固,横管与立柱采用插销螺栓连接。</p> <p>(4) 必须在每根立柱上安装夜间反光轮廓标,标架采用一次冲压成型镀锌钢板。反光标志符合技术要求。</p> <p>(5) 底座采用橡胶填砣底座。</p> <p>(6) 护栏主要构件技术参数与区域内原有护栏样式基本相同。</p>	三(A)	米	190.00
6	<p>热镀锌静电喷涂钢质道路护栏(花格式,深灰色、高80公分)</p> <p>(1) 结构尺寸、型材规格尺寸、技术参数符合要求。</p> <p>(2) 护栏整体采用热镀锌方管,然后纯聚脂彩色粉末喷涂工艺。护栏构件喷塑层应均匀,无疤痕、滴流等表面能缺陷;不得有剥落、气泡、裂纹、擦伤等表面缺陷;喷塑层应均匀无明显连接痕迹,无熔渣、色泽不一等缺陷。表面应光滑、平整、无凹陷、杂质和其他表面缺陷。型材端部应清洁、无毛刺。立柱与上下横杆之间采用焊接联接。</p> <p>(3) 横管与与竖管焊接加固,横管与立柱采用插销螺栓连接。</p> <p>(4) 必须在每根立柱上安装夜间反光轮廓标,标架采用一次冲压成型镀锌钢板。反光标志符合技术要求。</p> <p>(5) 底座采用橡胶填砣底座。</p> <p>(6) 护栏主要构件技术参数与区域内原有护栏样式基本相同。</p>	三(A)	米	220.00
7	<p>热镀锌静电喷涂钢质市政桥梁活动护栏,高60公分。</p> <p>(1) 底座和立柱采用Q235钢板焊接,底座成型后内外轮廓顺直,后填充水泥砂浆。</p> <p>(2) 护栏高600mm,隔离墩间距为3000mm,隔离墩规格160*160*600,横档规格,上杆<math>\Phi 89\text{mm} \times 1.4\text{mm}</math>,下杆<math>\Phi 60\text{mm} \times 1.2\text{mm}</math>,底座规格450mm*450mm*18mm。</p> <p>(3) 护栏立柱钢板厚度误差不超过<math>\pm 0.5\text{mm}</math>,横档钢板厚度误差不超过<math>\pm 0.2\text{mm}</math>。</p> <p>(4) 表面喷塑,隔离墩深灰色,栏杆浅灰色。</p> <p>(5) 每一支架行车方向贴黄色反光膜,规格120mm*50mm。</p>	三(B)	米	255.00
8	<p>▲热镀锌静电喷涂钢质道路护栏(花格式,深灰色、高110公分)</p> <p>(1) 结构尺寸、型材规格尺寸、技术参数符合要求。</p> <p>(2) 护栏整体采用热镀锌方管,然后纯聚脂彩色粉末喷涂工艺。护栏构件喷塑层应均匀,无疤痕、滴流等表面能缺陷;不得有剥落、气泡、裂纹、擦伤等表面缺陷;喷塑层应均匀无明显连接痕迹,无熔渣、色泽不一等缺陷。表面应光滑、平整、无凹陷、杂质和其他表面缺陷。型材端部应清洁、无毛刺。立柱与上下横杆之间采用焊接联接。</p> <p>(3) 横管与与竖管焊接加固,横管与立柱采用插销螺栓连接。</p> <p>(4) 必须在每根立柱上安装夜间反光轮廓标,标架采用一次冲压成型镀锌钢板。反光标志符合技术要求。</p> <p>(5) 底座采用橡胶填砣底座。</p>	三(A)	米	290.00



	(6) 护栏主要构件技术参数与区域内原有护栏样式基本相同。			
9	<p>热镀锌静电喷涂钢质文化护栏（仿古式，中式，高 50 公分）</p> <p>(1) 结构尺寸、型材规格尺寸、技术参数符合要求。</p> <p>(2) 护栏整体采用热镀锌，然后纯聚脂彩色粉末喷涂工艺。护栏构件喷塑层应均匀，无疤痕、滴流等表面能缺陷；不得有剥落、气泡、裂纹、擦伤等表面缺陷；喷塑层应均匀 无明显连接痕迹，无熔渣、色泽不一等缺陷。表面应光滑、平整、无凹陷、杂质和其他表面缺陷。型材端部应清洁、无毛刺。立柱与上下横杆之间采用焊接联接。</p> <p>(3) 横管与与竖管焊接加固，横管与立柱采用插销螺栓连接。</p> <p>(4) 必须在每根立柱上安装夜间反光轮廓标，标架采用一次冲压成型镀锌钢板。反光标志符合技术要求。</p> <p>(5) 底座采用镀锌钢板填砼底座。（重量≥25 公斤）</p> <p>(6) 花厢另配。</p>	三 (A)	米	153.00
10	<p>热镀锌静电喷涂钢质文化护栏（仿古式，中式，高 70公分）</p> <p>(1) 结构尺寸、型材规格尺寸、技术参数符合要求。</p> <p>(2) 护栏整体采用热镀锌，然后纯聚脂彩色粉末喷涂工艺。护栏构件喷塑层应均匀，无疤痕、滴流等表面能缺陷；不得有剥落、气泡、裂纹、擦伤等表面缺陷；喷塑层应均匀 无明显连接痕迹，无熔渣、色泽不一等缺陷。表面应光滑、平整、无凹陷、杂质和其他表面缺陷。型材端部应清洁、无毛刺。立柱与上下横杆之间采用焊接联接。</p> <p>(3) 横管与与竖管焊接加固，横管与立柱采用插销螺栓连接。</p> <p>(4) 必须在每根立柱上安装夜间反光轮廓标，标架采用一次冲压成型镀锌钢板。反光标志符合技术要求。</p> <p>(5) 底座采用镀锌钢板填砼底座。（重量≥25 公斤）</p> <p>(6) 花厢另配。</p>	三 (A)	米	204.00
11	<p>热镀锌静电喷涂钢质文化护栏（仿古式，中式，高 80 公分）</p> <p>(1) 结构尺寸、型材规格尺寸、技术参数符合要求。</p> <p>(2) 护栏整体采用热镀锌，然后纯聚脂彩色粉末喷涂工艺。护栏构件喷塑层应均匀，无疤痕、滴流等表面能缺陷；不得有剥落、气泡、裂纹、擦伤等表面缺陷；喷塑层应均匀 无明显连接痕迹，无熔渣、色泽不一等缺陷。表面应光滑、平整、无凹陷、杂质和其他表面缺陷。型材端部应清洁、无毛刺。立柱与上下横杆之间采用焊接联接。</p> <p>(3) 横管与与竖管焊接加固，横管与立柱采用插销螺栓连接。</p> <p>(4) 必须在每根立柱上安装夜间反光轮廓标，标架采用一次冲压成型镀锌钢板。反光标志符合技术要求。</p> <p>(5) 底座采用镀锌钢板填砼底座。（重量≥25 公斤）</p> <p>(6) 花厢另配。</p>	三 (A)	米	221.00
12	<p>▲热镀锌静电喷涂钢质文化护栏（仿古式，中式，高 110 公分）</p> <p>(1) 结构尺寸、型材规格尺寸、技术参数符合要求。</p> <p>(2) 护栏整体采用热镀锌，然后纯聚脂彩色粉末喷涂工艺。护栏构件喷塑层应均匀，无疤痕、滴流等表面能缺陷；不得有剥落、气泡、裂纹、擦伤等表面缺陷；喷塑层应均匀 无明显连接痕迹，无熔渣、色泽不一等缺陷。表面应光滑、平整、无凹陷、杂质和其他表面缺陷。型材端部应清洁、无毛刺。立柱与上下横杆之间采用焊接联接。</p> <p>(3) 横管与与竖管焊接加固，横管与立柱采用插销螺栓连接。</p> <p>(4) 必须在每根立柱上安装夜间反光轮廓标，标架采用一次冲压成型镀锌钢板。反光标志符合技术要求。</p> <p>(5) 底座采用镀锌钢板填砼底座。（重量≥25 公斤）</p> <p>(6) 花厢另配。</p>	三 (A)	米	272.00
13	热镀锌静电喷涂钢管京式护栏（绿色、白色、高 50 公分）	三 (A)	米	85.00



	<p>(1) 又称 U 型交通护栏,采用圆钢一次冲压成型并整体热镀锌静电喷涂钢,护栏片内部均为焊接式,护栏片与立柱采用焊接或栓接方式。</p> <p>(2) 钢构件喷塑层应均匀,无疤斑、滴流等表面能缺陷;不得有剥落、气泡、裂纹、擦伤等表面缺陷,螺栓、螺母和带螺纹构件均防腐处理且应清理螺纹或做离心分离。</p> <p>(3) 立柱: 80*80*2.5mm 方钢,底部横支撑: 40*60*4mm 槽钢,开口间距: 中至中 180mm,净孔: 165mm (间距定制),圆钢: 14mm 或 16mm 中间铁板连接尺寸: 50*70*5mm。</p> <p>(4) U 形护条采用 20*1.2mm 圆钢管冲压成型。</p> <p>(5) 底座采用镀锌钢板填砼底座</p>			
14	<p>热镀锌静电喷涂钢管京式护栏 (绿色、白色、高 70 公分)</p> <p>(1) 又称 U 型交通护栏,采用圆钢一次冲压成型并整体热镀锌静电喷涂钢,护栏片内部均为焊接式,护栏片与立柱采用焊接或栓接方式。</p> <p>(2) 钢构件喷塑层应均匀,无疤斑、滴流等表面能缺陷;不得有剥落、气泡、裂纹、擦伤等表面缺陷,螺栓、螺母和带螺纹构件均防腐处理且应清理螺纹或做离心分离。</p> <p>(3) 立柱: 80*80*2.5mm 方钢,底部横支撑: 40*60*4mm 槽钢,开口间距: 中至中 180mm,净孔: 165mm (间距定制),圆钢: 14mm 或 16mm 中间铁板连接尺寸: 50*70*5mm。</p> <p>(4) U 形护条采用 20*1.2mm 圆钢管冲压成型。</p> <p>(5) 底座采用镀锌钢板填砼底座</p>	三 (A)	米	136.00
15	<p>▲热镀锌静电喷涂钢管京式护栏 (绿色、白色、高 110 公分)</p> <p>(1) 又称 U 型交通护栏,采用圆钢一次冲压成型并整体热镀锌静电喷涂钢,护栏片内部均为焊接式,护栏片与立柱采用焊接或栓接方式。</p> <p>(2) 钢构件喷塑层应均匀,无疤斑、滴流等表面能缺陷;不得有剥落、气泡、裂纹、擦伤等表面缺陷,螺栓、螺母和带螺纹构件均防腐处理且应清理螺纹或做离心分离。</p> <p>(3) 立柱: 80*80*2.5mm 方钢,底部横支撑: 40*60*4mm 槽钢,开口间距: 中至中 180mm,净孔: 165mm (间距定制),圆钢: 14mm 或 16mm 中间铁板连接尺寸: 50*70*5mm。</p> <p>(4) U 形护条采用 20*1.2mm 圆钢管冲压成型。</p> <p>(5) 底座采用镀锌钢板填砼底座</p>	三 (A)	米	170.00
16	<p>热镀锌静电喷涂钢管重型道路护栏 (高 60 公分)</p> <p>(1) 结构尺寸、型材规格尺寸、技术参数符合要求。</p> <p>(2) 护栏整体采用先热镀锌,然后纯聚脂彩色粉末喷涂工艺。护栏构件喷塑层应均匀,无疤斑、滴流等表面能缺陷;不得有剥落、气泡、裂纹、擦伤等表面缺陷;喷塑层应均匀无明显连接痕迹,无熔渣、色泽不一等缺陷。表面应光滑、平整、无凹陷、杂质和其他表面缺陷。型材端部应清洁、无毛刺。护栏的端头、焊接点应平滑无毛刺。立柱与上下横杆之间采用焊接联接。</p> <p>(3) 立柱采用不少与 150*3.5mm 八角管、横杆 80*50*2.5mm 方管,竖管采用壁厚为 40*2.5mm 方管与横杆焊接加固,横管与立柱采用插销螺栓连接。</p> <p>(4) 必须在每根立柱上安装夜间反光轮廓标,立柱一次铸造成型,标架采用一次冲压成型镀锌钢板。反光标志符合技术要求。</p> <p>(5) 采用防腐铸铁底座 (450mm×350mm×175mm) 重量≥40 公斤。</p>	四 (SB)	米	255.00
17	<p>热镀锌静电喷涂钢管重型道路护栏 (高 80 公分)</p> <p>(1) 结构尺寸、型材规格尺寸、技术参数符合要求。</p> <p>(2) 护栏整体采用先热镀锌,然后纯聚脂彩色粉末喷涂工艺。护栏构件喷塑层应均匀,无疤斑、滴流等表面能缺陷;不得有剥落、气泡、裂纹、擦伤等表面缺陷;喷塑层应均匀无明显连接痕迹,无熔渣、色泽不一等缺陷。表面应光滑、平整、无凹陷、杂质和其他表面缺陷。型材端部应清洁、无毛刺。护栏的端头、焊接点应平滑无毛刺。立柱与上下横杆之间采用焊接联接。</p> <p>(3) 立柱采用不少与 150*3.5mm 八角管、横杆 80*50*2.5mm 方管,竖管采用壁厚为 40*2.5mm 方管与横杆焊接加固,横管与立柱采用插销螺栓连接。</p>	四 (SB)	米	270.00



	<p>(4) 必须在每根立柱上安装夜间反光轮廓标, 立柱一次铸造成型, 标架采用一次冲压成型 镀锌钢板。反光标志符合技术要求。</p> <p>(5) 采用防腐铸铁底座 (450mm×350mm×175mm) 重量≥40 公斤。</p>			
18	<p>热镀锌静电喷涂钢管重型道路护栏 (高 110 公分)</p> <p>(1) 结构尺寸、型材规格尺寸、技术参数符合要求。</p> <p>(2) 护栏整体采用先热镀锌, 然后纯聚脂彩色粉末喷涂工艺。护栏构件喷塑层应均匀, 无 疤痕、滴流等表面能缺陷; 不得有剥落、气泡、裂纹、擦伤等表面缺陷; 喷塑层应均匀无 明显连接痕迹, 无熔渣、色泽不一等缺陷。表面应光滑、平整、无凹陷、杂质和其他表面 缺陷。型材端部应清洁、无毛刺。护栏的端头、焊接点应平滑无毛刺。立柱与上下横杆之 间采用焊接联接。</p> <p>(3) 立柱采用不少与 150*3.5mm 八角管、横杆 80*50*2.5mm 方管, 竖管采用壁厚为 40*2.5mm 方管与横杆焊接加固, 横管与立柱采用插销螺栓连接。</p> <p>(4) 必须在每根立柱上安装夜间反光轮廓标, 立柱一次铸造成型, 标架采用一次冲压成 型 镀锌钢板。反光标志符合技术要求。</p> <p>(5) 采用防腐铸铁底座 (450mm×350mm×175mm) 重量≥40 公斤。</p>	四 (SB)	米	310.00
19	<p>热镀锌钢质园林绿化护栏 (白色, 绿色, 高 90 公分)</p> <p>(1) 护栏整体防腐处理为先热镀锌, 后进行喷塑处理。喷塑层应均匀, 无疤痕、滴流、剥 落、气泡、裂纹、擦伤、无熔渣、色泽不一等表面缺陷; 喷塑层应均匀无明显连接痕迹, 表面应光滑、平整、无凹陷、杂质和其他表面缺陷。型材端部应清洁、无毛刺。护栏焊 接 点应平滑无毛刺。</p> <p>(2) 立柱采用 45x45x2.0mm 方管, 上端采用钢质柱帽封口, 立柱之间的距离为 3000mm。</p> <p>(3) 横管与与竖管焊接连接, 横管与立柱采用插销螺栓连接, 焊点连续, 无虚焊, 缺 焊。</p> <p>(4) 底座采取砼浇筑基础或膨胀螺丝与侧平石连接。</p> <p>(5) 护栏直线段应调直平顺, 曲线段保持线形流畅光滑, 同节护栏水平高差应在±1mm 内, 相邻护栏水平高差控制在±3 mm 内。</p> <p>(6) 护栏主要构件技术参数与区域内原有护栏样式基本相同。</p>	二 (B)	米	105.00
20	<p>热镀锌钢质园林绿化护栏 (白色, 绿色, 高 100 公分)</p> <p>(1) 护栏整体防腐处理为先热镀锌, 后进行喷塑处理。喷塑层应均匀, 无疤痕、滴流、剥 落、气泡、裂纹、擦伤、无熔渣、色泽不一等表面缺陷; 喷塑层应均匀无明显连接痕迹, 表面应光滑、平整、无凹陷、杂质和其他表面缺陷。型材端部应清洁、无毛刺。护栏焊 接 点应平滑无毛刺。</p> <p>(2) 立柱采用 45x45x2.0mm 方管, 上端采用钢质柱帽封口, 立柱之间的距离为 3000mm。</p> <p>(3) 横管与与竖管焊接连接, 横管与立柱采用插销螺栓连接, 焊点连续, 无虚焊, 缺 焊。</p> <p>(4) 底座采取砼浇筑基础或膨胀螺丝与侧平石连接。</p> <p>(5) 护栏直线段应调直平顺, 曲线段保持线形流畅光滑, 同节护栏水平高差应在±1mm 内, 相邻护栏水平高差控制在±3 mm 内。</p> <p>(6) 护栏主要构件技术参数与区域内原有护栏样式基本相同。</p>	二 (B)	米	112.00
21	<p>二波波形镀锌梁钢护栏 (银灰色, 绿色, 立柱 Φ 114 公分)</p> <p>(1) 护栏整体采用先热镀锌, 然后纯聚脂彩色粉末喷涂工艺。护栏构件喷塑层应均匀, 无 疤痕、滴流、剥落、气泡、裂纹、擦伤等表面缺陷; 喷塑层应均匀无明显连接痕迹, 无 熔渣、色泽不一等缺陷。表面应光滑、平整、无凹陷、杂质和其他表面缺陷。型材端部应 清 洁、无毛刺。护栏的端头、焊接点应平滑无毛刺。</p> <p>(2) 根据线形间隔安装夜间反光轮廓标, 反光标志符合技术要求。</p> <p>(3) 底座采用砼现浇基础 (基础强度达到防护等级要求) 。</p> <p>(4) 护栏主要构件技术参数, 二波板 310x85x3mm, 立柱 Φ114x4.5mm, 长度 1950mm, 托 架 300x70x4.5mm, 打入深度 1400mm, 防阻块 196x178x200x4.5mm;</p> <p>(5) 护栏主要构件技术参数与区域内原有护栏样式相同, 螺栓、螺帽、托架等配件必 须</p>	四 (SB)	米	170.00



	与护栏主体进行相同防腐处理。			
22	<p>▲二波波形镀锌梁钢护栏（银灰色，绿色，立柱 Φ 140 公分）</p> <p>(1) 护栏整体采用先热镀锌，然后纯聚脂彩色粉末喷涂工艺。护栏构件喷塑层应均匀，无疤痕、滴流、剥落、气泡、裂纹、擦伤等表面缺陷；喷塑层应均匀无明显连接痕迹，无熔渣、色泽不一等缺陷。表面应光滑、平整、无凹陷、杂质和其他表面缺陷。型材端部应清洁、无毛刺。护栏的端头、焊接点应平滑无毛刺。</p> <p>(2) 根据线形间隔安装夜间反光轮廓标，反光标志符合技术要求。</p> <p>(3) 底座采用砼现浇基础（基础强度达到防护等级要求）。</p> <p>(4) 护栏主要构件技术参数，二波板 310x85x3mm，立柱 Φ114x4.5mm，长度 1950mm，托架 300x70x4.5mm，打入深度 1400mm，防阻块 196x178x200x4.5mm；</p> <p>(5) 护栏主要构件技术参数与区域内原有护栏样式相同，螺栓、螺帽、托架等配件必须与护栏主体进行相同防腐处理。</p>	四 (SB)	米	204.00
23	<p>三波波形镀锌梁钢护栏（银灰色，绿色，立柱 Φ 114 公分）</p> <p>(1) 护栏整体采用先热镀锌，然后纯聚脂彩色粉末喷涂工艺。护栏构件喷塑层应均匀，无疤痕、滴流、剥落、气泡、裂纹、擦伤等表面缺陷；喷塑层应均匀无明显连接痕迹，无熔渣、色泽不一等缺陷。表面应光滑、平整、无凹陷、杂质和其他表面缺陷。型材端部应清洁、无毛刺。护栏的端头、焊接点应平滑无毛刺。</p> <p>(2) 根据线形间隔安装夜间反光轮廓标，反光标志符合技术要求。</p> <p>(3) 底座采用砼现浇基础（基础强度达到防护等级要求）。</p> <p>(4) 护栏主要构件技术参数：三波板 506x85x4mm，立柱 130x130x6mm，长度 2540mm，打入深度 1650mm，防阻块 300x200x290x4.5mm</p> <p>(5) 护栏主要构件技术参数与区域内原有护栏样式相同，螺栓、螺帽、托架等配件必须与护栏主体进行相同防腐处理。</p>	四 (SB)	米	221.00
24	<p>▲三波波形镀锌梁钢护栏（银灰色，绿色，立柱 Φ 140 公分）</p> <p>(1) 护栏整体采用先热镀锌，然后纯聚脂彩色粉末喷涂工艺。护栏构件喷塑层应均匀，无疤痕、滴流、剥落、气泡、裂纹、擦伤等表面缺陷；喷塑层应均匀无明显连接痕迹，无熔渣、色泽不一等缺陷。表面应光滑、平整、无凹陷、杂质和其他表面缺陷。型材端部应清洁、无毛刺。护栏的端头、焊接点应平滑无毛刺。</p> <p>(2) 根据线形间隔安装夜间反光轮廓标，反光标志符合技术要求。</p> <p>(3) 底座采用砼现浇基础（基础强度达到防护等级要求）。</p> <p>(4) 护栏主要构件技术参数：三波板 506x85x4mm，立柱 130x130x6mm，长度 2540mm，打入深度 1650mm，防阻块 300x200x290x4.5mm</p> <p>(5) 护栏主要构件技术参数与区域内原有护栏样式相同，螺栓、螺帽、托架等配件必须与护栏主体进行相同防腐处理。</p>	四 (SB)	米	255.00
25	<p>二横不锈钢复合管简易道路护栏（银灰色，深灰色，高50 公分）</p> <p>(1) 护栏整体采用热镀锌，然后纯聚脂彩色粉末喷涂工艺。护栏构件喷塑层应均匀，无疤痕、滴流等表面能缺陷；不得有剥落、气泡、裂纹、擦伤等表面缺陷；喷塑层应均匀无明显连接痕迹，无熔渣、色泽不一等缺陷。表面应光滑、平整、无凹陷、杂质和其他表面缺陷。型材端部应清洁、无毛刺。护栏的端头、焊接点应平滑无毛刺。</p> <p>(2) 必须在每根立柱上安装夜间反光轮廓标，反光标志符合技术要求</p> <p>(3) 底座采用橡胶填砼底座。</p> <p>(4) 护栏主要构件技术参数，中间横杆采用 100x2.0mm 镀锌喷塑圆钢，立柱一次铸造成型，铸件无沙眼，裂缝等明显缺陷，单侧耳板铸造厚度不低于 10mm，两侧耳板之间用铁皮封死，立柱焊接采用连续满焊，不允许点焊，虚焊，脱焊</p>	二 (B)	米	102.00
26	<p>二横不锈钢复合管简易道路护栏（银灰色，深灰色，高60 公分）</p> <p>(1) 护栏整体采用热镀锌，然后纯聚脂彩色粉末喷涂工艺。护栏构件喷塑层应均匀，无</p>	二 (B)	米	110.50



	<p>疤痕、滴流等表面能缺陷；不得有剥落、气泡、裂纹、擦伤等表面缺陷；喷塑层应均匀 无明显连接痕迹，无熔渣、色泽不一等缺陷。表面应光滑、平整、无凹陷、杂质和其他表面缺陷。型材端部应清洁、无毛刺。护栏的端头、焊接点应平滑无毛刺。</p> <p>(2) 必须在每根立柱上安装夜间反光轮廓标，反光标志符合技术要求</p> <p>(3) 底座采用橡胶填砵底座。</p> <p>(4) 护栏主要构件技术参数，中间横杆采用 100x2.0mm 镀锌喷塑圆钢，立柱一次铸造成型，铸件无沙眼，裂缝等明显缺陷，单侧耳板铸造厚度不低于 10mm，两侧耳板之间用铁皮封死，立柱焊接采用连续满焊，不允许点焊，虚焊，脱焊</p>			
27	<p>三横不锈钢复合管简易道路护栏（银灰色，深灰色，高80 公分）</p> <p>(1) 护栏整体采用热镀锌，然后纯聚脂彩色粉末喷涂工艺。护栏构件喷塑层应均匀，无疤痕、滴流等表面能缺陷；不得有剥落、气泡、裂纹、擦伤等表面缺陷；喷塑层应均匀 无明显连接痕迹，无熔渣、色泽不一等缺陷。表面应光滑、平整、无凹陷、杂质和其他表面缺陷。型材端部应清洁、无毛刺。护栏的端头、焊接点应平滑无毛刺。</p> <p>(2) 必须在每根立柱上安装夜间反光轮廓标，反光标志符合技术要求</p> <p>(3) 底座采用橡胶填砵底座。</p> <p>(4) 护栏主要构件技术参数，中间横杆采用 100x2.0mm 镀锌喷塑圆钢，立柱一次铸造成型，铸件无沙眼，裂缝等明显缺陷，单侧耳板铸造厚度不低于 10mm，两侧耳板之间用铁皮封死，立柱焊接采用连续满焊，不允许点焊，虚焊，脱焊</p>	三 (A)	米	136.00
28	<p>热镀锌静电喷涂钢质人非隔离护栏（金色，深灰色，高100 公分）</p> <p>(3) 整体美观，表面光滑、平整、色泽均匀，无明显裂痕、毛点，焊接点平整。</p> <p>(4) 整体牢固、结构强度高，摇晃时无明显错位变形，在合理外力影响下，表面喷塑 无变形或破坏。</p> <p>(5) 所有钢管均采用双面热镀锌钢，表面经聚酯彩色粉末静电喷涂而成，颜色为金色 或深灰色，护栏片为焊接式，护栏片与立柱采用焊接方式。</p> <p>(6) 立柱：采用 50mm×100mm×2mm 方管，立柱帽采用钢质莲花柱帽</p> <p>(7) 上/下横杆边框：采用 60mm×40mm×1.5mm 方管。</p> <p>(8) 竖杆：采用 20mm×20mm×1.2mm 方管，每片护栏竖杆为 18 支，竖杆上焊接钢质 莲花片。</p> <p>(9) 采用橡胶填砵底座或砵现浇基础。</p>	三 (A)	米	272.00
29	<p>热镀锌静电喷涂钢质人非隔离护栏（金色，深灰色，高110 公分）</p> <p>(3) 整体美观，表面光滑、平整、色泽均匀，无明显裂痕、毛点，焊接点平整。</p> <p>(4) 整体牢固、结构强度高，摇晃时无明显错位变形，在合理外力影响下，表面喷塑 无变形或破坏。</p> <p>(5) 所有钢管均采用双面热镀锌钢，表面经聚酯彩色粉末静电喷涂而成，颜色为金色 或深灰色，护栏片为焊接式，护栏片与立柱采用焊接方式。</p> <p>(6) 立柱：采用 50mm×100mm×2mm 方管，立柱帽采用钢质莲花柱帽</p> <p>(7) 上/下横杆边框：采用 60mm×40mm×1.5mm 方管。</p> <p>(8) 竖杆：采用 20mm×20mm×1.2mm 方管，每片护栏竖杆为 18 支，竖杆上焊接钢质 莲花片。</p> <p>(9) 采用橡胶填砵底座或砵现浇基础。</p>	三 (A)	米	297.50
30	<p>不锈钢人行道隔离护栏（金色，银灰色，深灰色，高 100 公分）</p> <p>(1) 护栏立柱防腐处理为先热镀锌，后进行喷塑处理。喷塑层应均匀，无疤痕、滴流、剥落、气泡、裂纹、擦伤、无熔渣、色泽不一等表面缺陷；喷塑层应均匀无明显连接痕迹，表面应光滑、平整、无凹陷、杂质和其他表面缺陷。型材端部应清洁、无毛刺。护栏焊接点应平滑无毛刺。</p> <p>(2) 第一根主横杆采用 Φ 100x1.0mm 不锈钢，其余横杆采用 Φ60x0.8mm ，立杆采用 Φ30x0.5mm 不锈钢材质，立柱需一次铸造成型，铸件无沙眼，裂缝等明显缺陷，单侧耳板</p>	三 (A)	米	330.00



	<p>铸造厚度不低于 10mm，两侧耳板之间用铁皮封死，立柱之间的距离为 3000mm。</p> <p>(3) 立柱与横杆采用承插连接，横管与竖管焊接（气体保护焊）连接，焊点连续，无虚焊，缺焊，焊点需做好防腐措施，保持与主体外观无明显色差。</p> <p>(4) 护栏主要构件技术参数与安装区域内原有护栏样式相同。</p>			
31	<p>不锈钢人行道隔离护栏（金色，银灰色，深灰色，高 110 公分）</p> <p>(1) 护栏立柱防腐处理为先热镀锌，后进行喷塑处理。喷塑层应均匀，无疤痕、滴流、剥落、气泡、裂纹、擦伤、无熔渣、色泽不一等表面缺陷；喷塑层应均匀无明显连接痕迹，表面应光滑、平整、无凹陷、杂质和其他表面缺陷。型材端部应清洁、无毛刺。护栏焊接点应平滑无毛刺。</p> <p>(2) 第一根主横杆采用 <math>\Phi 100 \times 1.0</math>mm 不锈钢，其余横杆采用 <math>\Phi 60 \times 0.8</math>mm，立杆采用 <math>\Phi 30 \times 0.5</math>mm 不锈钢材质，立柱需一次铸造成型，铸件无沙眼，裂缝等明显缺陷，单侧耳板铸造厚度不低于 10mm，两侧耳板之间用铁皮封死，立柱之间的距离为 3000mm。</p> <p>(3) 立柱与横杆采用承插连接，横管与竖管焊接（气体保护焊）连接，焊点连续，无虚焊，缺焊，焊点需做好防腐措施，保持与主体外观无明显色差。</p> <p>(4) 护栏主要构件技术参数与安装区域内原有护栏样式相同。</p>	三 (A)	米	380.00
32	PVC 泡板花箱款式一 (600*400*950 mm)	三 (A)	米	800.00
33	PVC 泡板花箱款式二 (500*400*800 mm)	三 (A)	米	700.00
34	(款式 1) 木纹铝合金花箱 高度 80cm*50 cm *100 cm	三 (A)	米	1,105.00
35	(款式 2) 木纹铝合金花箱 高度 80cm*50 cm *100 cm	三 (A)	米	1,105.00
36	(款式 3) 木纹铝合金花箱 高度 24cm*50 cm *100 cm	三 (A)	米	765.00
37	热镀锌钢质加长花厢护栏（深灰色，木纹色，铜色，高95 公分）	四 (SB)	米	600.00
38	热镀锌钢质加长花厢护栏（深灰色，木纹色，铜色，高110 公分）	四 (SB)	米	700.00
39	<p>热镀锌钢质港式护栏（白色，深灰色，高 60 公分）</p> <p>(1) 护栏整体防腐处理为先热镀锌，后进行喷塑处理。喷塑层应均匀，无疤痕、滴流、剥落、气泡、裂纹、擦伤、无熔渣、色泽不一等表面缺陷；喷塑层应均匀无明显连接痕迹，表面应光滑、平整、无凹陷、杂质和其他表面缺陷。型材端部应清洁、无毛刺。护栏焊接点应平滑无毛刺。</p> <p>(2) 立柱采用 80x80x2.5mm 方管，立柱上安装双面反光标，上端采用钢质柱帽封口，立柱之间的距离为 3000mm。</p> <p>(3) 单片护栏与立柱采用扁铁穿螺栓连接。竖杆采用 20x20x1.5 方管，横杆采用 40x20x2.0mm，竖杆与横杆采用焊接连接，焊点连续，无虚焊，缺焊。</p> <p>(4) 底座采用镀锌钢板填砼底座（重量<math>\geq 25</math> 公斤）。</p> <p>(5) 护栏直线段应调直平顺，曲线段保持线形流畅光滑，同节护栏水平高差应在<math>\pm 1</math>mm 内，相邻护栏水平高差控制在<math>\pm 3</math> mm 内。</p>	三 (A)	米	170.00
40	<p>热镀锌钢质港式护栏（白色，深灰色，高 80 公分）</p> <p>(1) 护栏整体防腐处理为先热镀锌，后进行喷塑处理。喷塑层应均匀，无疤痕、滴流、剥落、气泡、裂纹、擦伤、无熔渣、色泽不一等表面缺陷；喷塑层应均匀无明显连接痕迹，表面应光滑、平整、无凹陷、杂质和其他表面缺陷。型材端部应清洁、无毛刺。护栏焊接点应平滑无毛刺。</p> <p>(2) 立柱采用 80x80x2.5mm 方管，立柱上安装双面反光标，上端采用钢质柱帽封口，立柱之间的距离为 3000mm。</p> <p>(3) 单片护栏与立柱采用扁铁穿螺栓连接。竖杆采用 20x20x1.5 方管，横杆采用 40x20x2.0mm，竖杆与横杆采用焊接连接，焊点连续，无虚焊，缺焊。</p> <p>(4) 底座采用镀锌钢板填砼底座（重量<math>\geq 25</math> 公斤）。</p> <p>(5) 护栏直线段应调直平顺，曲线段保持线形流畅光滑，同节护栏水平高差应在<math>\pm 1</math>mm 内，相邻护栏水平高差控制在<math>\pm 3</math> mm 内。</p>	三 (A)	米	204.00



41	<p>▲热镀锌钢质港式护栏（白色，深灰色，高 110 公分）</p> <p>(1) 护栏整体防腐处理为先热镀锌，后进行喷塑处理。喷塑层应均匀，无疤痕、滴流、剥落、气泡、裂纹、擦伤、无熔渣、色泽不一等表面缺陷；喷塑层应均匀无明显连接痕迹，表面应光滑、平整、无凹陷、杂质和其他表面缺陷。型材端部应清洁、无毛刺。护栏焊接点应平滑无毛刺。</p> <p>(2) 立柱采用 80x80x2.5mm 方管，立柱上安装双面反光标，上端采用钢质柱帽封口，立柱之间的距离为 3000mm。</p> <p>(3) 单片护栏与立柱采用扁铁穿螺栓连接。竖杆采用 20x20x1.5 方管，横杆采用 40x20x2.0mm，竖杆与横杆采用焊接连接，焊点连续，无虚焊，缺焊。</p> <p>(4) 底座采用镀锌钢板填砼底座（重量≥25 公斤）。</p> <p>(5) 护栏直线段应调直平顺，曲线段保持线形流畅光滑，同节护栏水平高差应在±1mm 内，相邻护栏水平高差控制在±3 mm 内。</p>	三 (A)	米	238.00
42	<p>热镀锌四索钢丝绳柔性护栏（高 100 公分）</p> <p>(1) 护栏构件表面无漏镀、露铁、擦痕、明显扭转，直柱不得焊接加长。立柱、托架、楔子等所用金属其力学性能化学成分指标应不低于 GB/T700 规定的 Q235 钢的要求。</p> <p>(2) 采用 3*7 类钢丝绳。即三个圆股，每股外层六根钢丝，中心钢丝外捻制一层钢丝，钢丝等捻距。</p> <p>(3) 托架应冲压成型，不得焊接拼接。托架端面切口应平直、无毛刺。</p> <p>(4) 护栏所有构件均应进行防腐处理，带螺纹的构件采用浸渗锌防腐处理。</p> <p>(5) 3*7 类直径 18mm 钢丝绳的破断拉力不小于 170KN，制钢丝绳所用钢丝抗拉强度应不小于 1570MPa。</p>	三 (A)	米	136.00
43	<p>热镀锌四索钢丝绳柔性护栏（高 130 公分）</p> <p>(1) 护栏构件表面无漏镀、露铁、擦痕、明显扭转，直柱不得焊接加长。立柱、托架、楔子等所用金属其力学性能化学成分指标应不低于 GB/T700 规定的 Q235 钢的要求。</p> <p>(2) 采用 3*7 类钢丝绳。即三个圆股，每股外层六根钢丝，中心钢丝外捻制一层钢丝，钢丝等捻距。</p> <p>(3) 托架应冲压成型，不得焊接拼接。托架端面切口应平直、无毛刺。</p> <p>(4) 护栏所有构件均应进行防腐处理，带螺纹的构件采用浸渗锌防腐处理。</p> <p>(5) 3*7 类直径 18mm 钢丝绳的破断拉力不小于 170KN，制钢丝绳所用钢丝抗拉强度应不小于 1570MPa。</p>	三 (A)	米	170.00
44	<p>热镀锌四索钢丝绳柔性护栏（高 150 公分）</p> <p>(1) 护栏构件表面无漏镀、露铁、擦痕、明显扭转，直柱不得焊接加长。立柱、托架、楔子等所用金属其力学性能化学成分指标应不低于 GB/T700 规定的 Q235 钢的要求。</p> <p>(2) 采用 3*7 类钢丝绳。即三个圆股，每股外层六根钢丝，中心钢丝外捻制一层钢丝，钢丝等捻距。</p> <p>(3) 托架应冲压成型，不得焊接拼接。托架端面切口应平直、无毛刺。</p> <p>(4) 护栏所有构件均应进行防腐处理，带螺纹的构件采用浸渗锌防腐处理。</p> <p>(5) 3*7 类直径 18mm 钢丝绳的破断拉力不小于 170KN，制钢丝绳所用钢丝抗拉强度应不小于 1570MPa。</p>	三 (A)	米	221.00
45	<p>热镀锌五索钢丝绳柔性护栏（高 100 公分）</p> <p>(1) 护栏构件表面无漏镀、露铁、擦痕、明显扭转，直柱不得焊接加长。立柱、托架、楔子等所用金属其力学性能化学成分指标应不低于 GB/T700 规定的 Q235 钢的要求。</p> <p>(2) 采用 3*7 类钢丝绳。即三个圆股，每股外层六根钢丝，中心钢丝外捻制一层钢丝，钢丝等捻距。</p> <p>(3) 托架应冲压成型，不得焊接拼接。托架端面切口应平直、无毛刺。</p> <p>(4) 护栏所有构件均应进行防腐处理，带螺纹的构件采用浸渗锌防腐处理。</p> <p>(5) 3*7 类直径 18mm 钢丝绳的破断拉力不小于 170KN，制钢丝绳所用钢丝抗拉强度应</p>	四 (SB)	米	153.00





	不小于 1570MPa。			
46	<p>热镀锌五索钢丝绳柔性护栏(高 130 公分)</p> <p>(1) 护栏构件表面无漏镀、露铁、擦痕、明显扭转,直柱不得焊接加长。立柱、托架、楔子等所用金属其力学性能化学成分指标应不低于 GB/T700 规定的 Q235 钢的要求。</p> <p>(2) 采用 3*7 类钢丝绳。即三个圆股,每股外层六根钢丝,中心钢丝外捻制一层钢丝,钢丝等捻距。</p> <p>(3) 托架应冲压成型,不得焊接拼接。托架端面切口应平直、无毛刺。</p> <p>(4) 护栏所有构件均应进行防腐处理,带螺纹的构件采用浸渗锌防腐处理。</p> <p>(5) 3*7 类直径 18mm 钢丝绳的破断拉力不小于 170KN,制钢丝绳所用钢丝抗拉强度应不小于 1570MPa。</p>	四 (SB)	米	204.00
47	<p>热镀锌五索钢丝绳柔性护栏(高 150 公分)</p> <p>(1) 护栏构件表面无漏镀、露铁、擦痕、明显扭转,直柱不得焊接加长。立柱、托架、楔子等所用金属其力学性能化学成分指标应不低于 GB/T700 规定的 Q235 钢的要求。</p> <p>(2) 采用 3*7 类钢丝绳。即三个圆股,每股外层六根钢丝,中心钢丝外捻制一层钢丝,钢丝等捻距。</p> <p>(3) 托架应冲压成型,不得焊接拼接。托架端面切口应平直、无毛刺。</p> <p>(4) 护栏所有构件均应进行防腐处理,带螺纹的构件采用浸渗锌防腐处理。</p> <p>(5) 3*7 类直径 18mm 钢丝绳的破断拉力不小于 170KN,制钢丝绳所用钢丝抗拉强度应不小于 1570MPa。</p>	四 (SB)	米	255.00
48	<p>水泥隔离墩(黑黄相间,长 200*30*25*50 公分、U 形)</p> <p>品名:水泥隔离墩</p> <p>规格 1:200cm×30cm×25cm×50cm,重约 500 公斤</p> <p>材质:钢筋、水泥</p> <p>产品特点:本产品采用钢筋水泥制作而成,内有钢筋笼,耐热、耐寒、耐冲击、坚固耐用不易老化。</p>	六 (SS)	个	476.00
49	<p>水泥隔离墩(黑黄相间,高 80*15*50 公分、T 形)</p> <p>品名:水泥隔离墩</p> <p>规格 2:80×15×50、85×15×45,重约 180 公斤</p> <p>材质:钢筋、水泥</p> <p>产品特点:本产品采用钢筋水泥制作而成,内有钢筋笼,耐热、耐寒、耐冲击、坚固耐用不易老化。</p>	五 (SA)	个	204.00
50	<p>塑料镀锌管隔离墩护栏(红白相间,蓝白相间,φ管径5 公分)定制安全宣传护栏</p> <p>(1) 整体护栏防腐处理为镀锌,镀锌后表面静电喷涂为白色。</p> <p>(2) 立柱采用 80*80mm 的钢管,壁厚为 1.8mm,立柱上安装双面反光标,立柱之间的距离为 3000mm。</p> <p>(3) 中间为不锈钢板,壁厚为 1.0mm,用室外写真图案文字由采购人确认,与立柱连接采用焊接连接。</p> <p>(4) 横杆采用 65 mm *38mm 的异型钢管,壁厚为 1.2mm,与立柱连接采用插销连接。</p> <p>(5) 护栏主要构件技术参数与区域内原有护栏样式相同。</p>	一 (C)	米	102.00
51	<p>定制安全宣传护栏</p> <p>(1) 整体护栏防腐处理为镀锌,镀锌后表面静电喷涂为白色。</p> <p>(2) 立柱采用 80*80mm 的钢管,壁厚为 1.8mm,立柱上安装双面反光标,立柱之间的距离为 3000mm。</p> <p>(3) 中间为不锈钢板,壁厚为 1.0mm,用室外写真图案文字由采购人确认,与立柱连接采用焊接连接。</p> <p>(4) 横杆采用 65 mm *38mm 的异型钢管,壁厚为 1.2mm,与立柱连接采用插销连接。</p>	二 (B)	米	306.00



	(5) 护栏主要构件技术参数与区域内原有护栏样式相同。			
52	PVC 塑钢栏杆	一 (B)	米	90.00
53	<p>钢质铸铁护栏 (螺纹钢, 高度 86 公分)</p> <p>(1) 钢构件防腐处理前不得有气泡、裂纹、结疤、折叠、夹杂和端面分层; 轻微凹坑、凸起、压痕、花纹、擦伤和压入的氧化铁皮等缺陷应不大于公称厚度的 10%; 经防腐处理后, 表面应光滑、平整、色泽均匀、光泽一致, 无明显划痕、开裂和异常变形, 涂覆层不应脱落、露底。交通分隔栏构件的各部分应无尖刺和锐角。</p> <p>(2) 第一根主立柱 50*50-1.2 方管 (含装饰球), 高度为 92CM, 横梁为 30*3 螺纹扁铁, 竖杆为 Φ12 螺纹钢、高度 86CM。</p> <p>(3) 立柱、竖杆应采取技术措施, 避免车辆碰撞后, 立柱、竖杆构件刺穿车辆导致的人身伤害。</p> <p>(4) 护栏主要构件技术参数与安装区域内原有护栏样式相同。</p>	三 (A)	米	220.00
54	热镀锌无缝钢管 ( φ 管径 5 公分*壁厚 2.5mm 以上)		米	34.00
55	EVA 橡胶反光警示桩 (红黄相间、红白相间, 高 50 公分)		个	34.00
56	EVA 橡胶反光警示桩 (红黄相间、红白相间, 高 75 公分)		个	38.25
57	PU 反光软警示桩 (红黄相间、红白相间, 高 50 公分)		个	51.00
58	PU 反光软警示桩 (红黄相间、红白相间, 高 75 公分)		个	59.50
59	φ 114mm 钢制警示桩		个	150.00
60	φ 89mm LED 太阳能警示桩		个	182.75
61	定制橡胶底坐 (方形、圆形, 含公安或交警等文字)		个	38.25
62	定制镀锌钢板填砼底座 (方形、圆形, 含公安或交警等文字)		个	59.50
63	定制铸铁底坐 (方形、圆形, 含公安或交警等文字)		个	102.00
64	定制弹性轮廓标 (单侧反光、双侧反光 14.05*4.05 公分)		个	29.75
65	▲景观 PVC 花箱花篮 (U 形挂篮, 木纹, 深灰色, 45*75*3公分)		个	29.75
66	▲景观木质花箱花篮 (U 形挂篮, 木色, 深灰色, 45*75*3公分)		个	38.25
67	应急保障需要且在事故抢修外的临时性护栏安装、拆除、移位		米	12.75
68	应急保障需要简易移动式铁质护栏租赁		米	4.00

本标项投标报价按以上最高单价限价报统一折扣 (折扣统一按百分比填写, 如报九折, 则按90.00 填写)。折扣报价需保留到小数点后二位。中标单价=最高单价限价\*中标折扣, 例: 应急保障需要简易移动式铁质护栏租赁最高单价限价 4 元/日, 投标折扣为 90.00, 那么中标单价为 4×90 =3.60 元/日; 数量按实结算, 合同总价不得超过采购预算。

### 三、更新及维护护栏种类

1. 护栏: 沿危险路段的路基边缘设置的警戒车辆驶离路基和沿中央分隔带设置的防止车辆闯入对向车行道的防护设施, 以及为使行人与车辆隔离而设置的保障行人安全的设施。按其在马路中的横向设置位置, 可分为中央分隔带护栏、机非隔离护栏、人行道隔离护栏、公共汽车专用道隔离护栏、移动式隔离护栏、固定式隔离护栏。

2. 中央分隔带护栏: 设置于城市道路中央分隔带内的护栏, 是警示和强制对向机动车分道行驶的设施。按其在道路中的空间高度, 可分为中央分隔带高护栏和中央分隔带矮护栏

3. 机非隔离护栏: 设置于城市道路机非分界上的护栏, 是警示和强制机动车和非机动车分道行驶的设施。

4. 人行道隔离护栏: 设置于城市道路人行道上贴近路缘石一侧的隔离护栏, 是警示和强制行人和车辆分道行走和行驶的设施

5. 公共汽车专用道隔离护栏: 设置于公共汽车专用两侧, 与其它车道分隔的隔离设施

6. 移动式隔离护栏: 设置在地面上不设埋置式基础而易于搬动的隔离设施



7. 固定式隔离护栏：端柱埋入地下或设置在埋入地下的预制件上并用螺栓连接的隔离设施

8. 护栏渐变段：设置于护栏外移端头与标准段之间平滑过渡的结构段

9. 轮廓标：设置于护栏立柱上，用于指示护栏边界的视线诱导设施

#### 四、主要技术参数、指标要求

##### 符合性检查及相关参照标准：

(1) 本工程相关规划实施依据和参照标准

GB 50688-2011《城市道路交通设施设计规范》

JTG F80-1-2017《公路交通安全设施设计规范》

GA/T1567-2019《城市道路交通隔离栏设置指南》

JT/T1033-2016《交通分隔栏》

GB/T31447-2015《预镀锌公路护栏》

GB 51038-2015《城市道路交通标志和标线设置规范》

JTG D82-2009《公路交通标志标线设置规范》

GB 5768《交通标志与标线 1—8 部分》

(2) 检验采用 JTGF80-1-2017《公路工程质量检验评定标准》、JTG B05-01-2013《公路护栏安全性能评价标准》及其所指出的应参照的标准和包含的相关行业规范

(3) ★（一）其中护栏中涉及点、线、面逆反射系数和反光标识的指标均要求达到三级（高强级）及以上；（二）其中涉及产品需提供设计指标的数据回应值取同类别相应的国家标准行业规范的中上值。（三）中标人需承诺提供规定区域内新安装与原已安装护栏的免费清洗。

#### 五、护栏大样规格图

##### 1. 热镀锌静电喷涂钢质道路护栏（防眩光型，高 50~110 公分）

(1) 整体护栏防腐处理为镀锌，镀锌后表面静电喷涂为白色。

(2) 立柱采用异型钢管，壁厚为 1.8mm，立柱上安装双面反光标，立柱之间的距离为 3000mm。

(3) 横杆采用 65\*38mm 的异型钢管，壁厚为 1.2mm，与立柱连接采用插销连接。

(4) 竖杆采用 78mm 的防眩钢板，壁厚为 1.0mm，上贴有蓝色反光膜，与横杆连接采用焊接连接。

(5) 底座采用橡胶填砣底座。

(6) 护栏直线段应调直平顺，曲线段保持线形流畅光滑，同节护栏水平高差应在 ±1mm 内，相邻护栏水平高差控制在 ±3 mm 内。

(7) 护栏主要构件技术参数与区域内原有护栏样式相同。

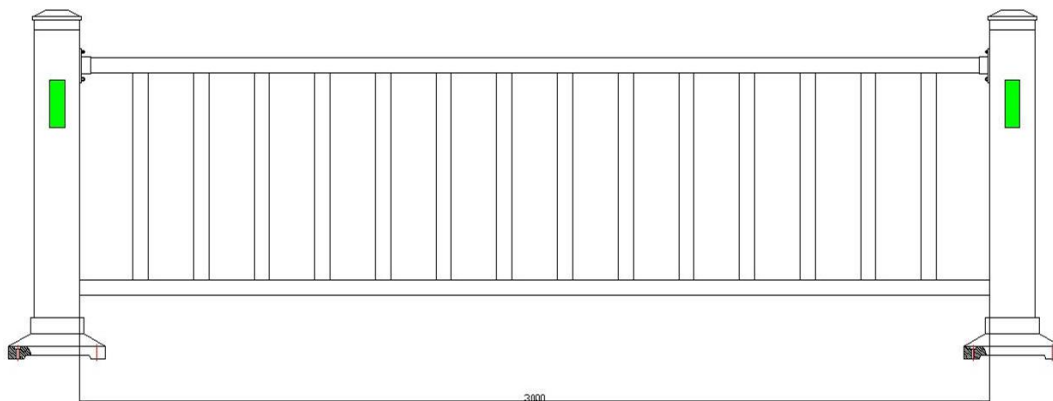

标准段立面图

##### 2. 热镀锌静电喷涂钢质道路护栏（花格式，深灰色，高 50~110 公分）

(1) 结构尺寸详见图纸，型材规格尺寸、技术参数符合图纸要求。



(2) 护栏整体采用热镀锌方管，然后纯聚脂彩色粉末喷涂工艺。护栏构件喷塑层应均匀，无疤斑、滴流等表面能缺陷；不得有剥落、气泡、裂纹、擦伤等表面缺陷；喷塑层应均匀无明显连接痕迹，无熔渣、色泽不一等缺陷。表面应光滑、平整、无凹陷、杂质和其他表面缺陷。型材端部应清洁、无毛刺。立柱与上下横杆之间采用焊接联接。

(3) 横管与与竖管焊接加固，横管与立柱采用插销螺栓连接。

(4) 必须在每根立柱上安装夜间反光轮廓标，标架采用一次冲压成型镀锌钢板。反光标志符合技术要求。

(5) 底座采用橡胶填砣底座。

(6) 护栏主要构件技术参数与区域内原有护栏样式基本相同。

### 样式一

### 3. 文化护栏（仿古式、中式，高 50~110）

(1) 结构尺寸详见图纸，型材规格尺寸、技术参数符合图纸要求。

(2) 护栏整体采用热镀锌，然后纯聚脂彩色粉末喷涂工艺。护栏构件喷塑层应均匀，无疤斑、滴流等表面能缺陷；不得有剥落、气泡、裂纹、擦伤等表面缺陷；喷塑层应均匀无明显连接痕迹，无熔渣、色泽不一等缺陷。表面应光滑、平整、无凹陷、杂质和其他表面缺陷。型材端部应清洁、无毛刺。立柱与上下横杆之间采用焊接联接。

(3) 横管与与竖管焊接加固，横管与立柱采用插销螺栓连接。

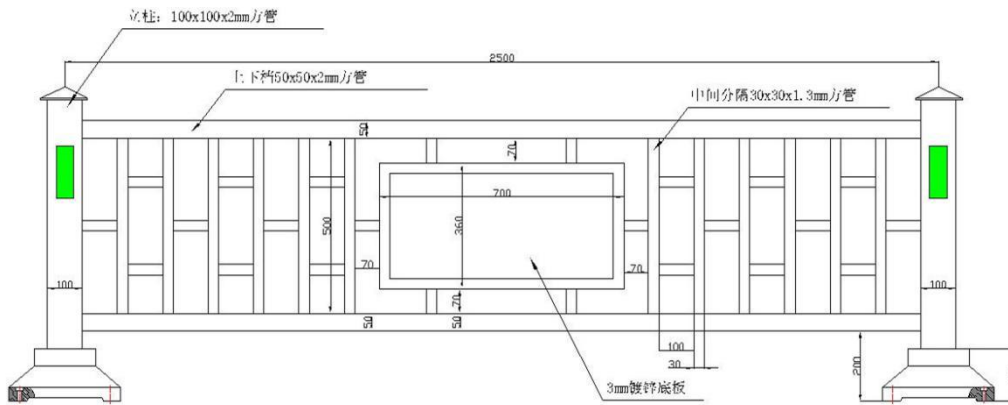

标准段立面图

(4) 必须在每根立柱上安装夜间反光轮廓标，标架采用一次冲压成型镀锌钢板。反光

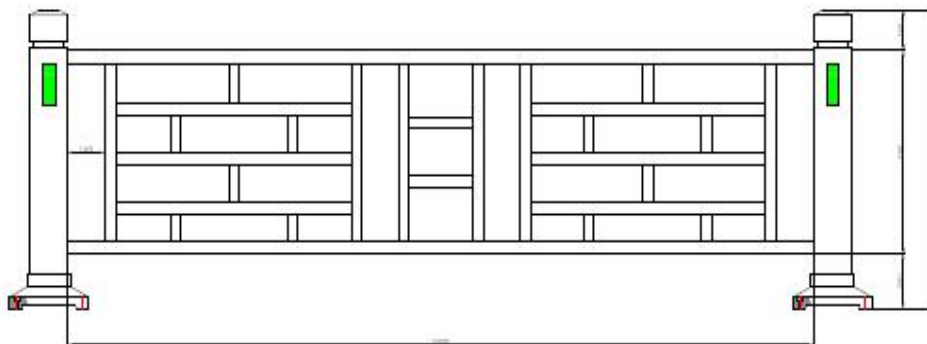

标准段立面图

标志符合技术要求。

(5) 底座采用镀锌钢板填砣底座。（重量≥25 公斤）

(6) 护栏主要构件技术参数详见图纸（花厢另配）。

### 样式一

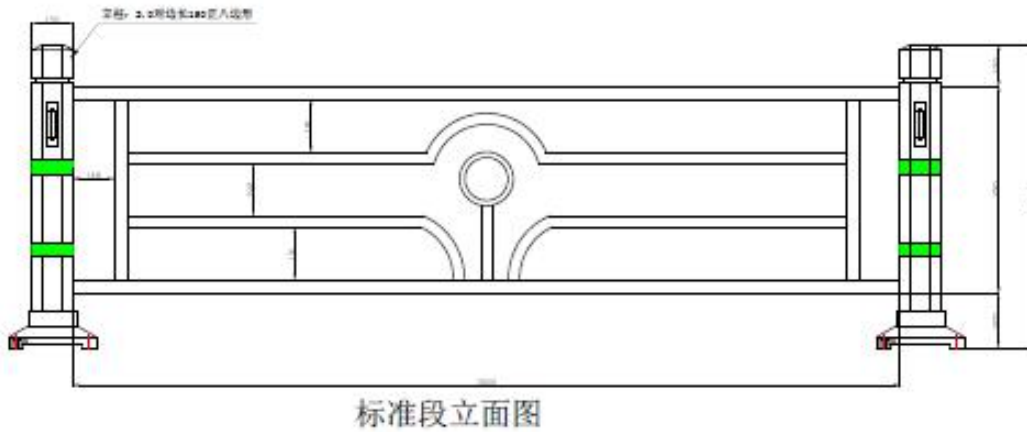

样式二

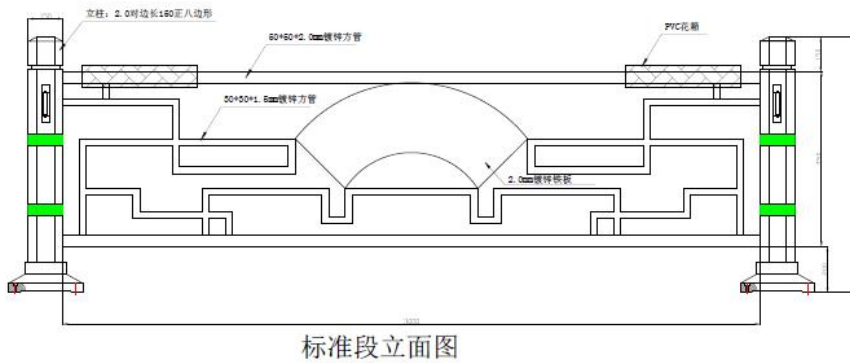

标准段立面图

#### 4. 市政桥梁活动式隔离护栏

- (1) 底座和立柱采用 Q235 钢板焊接，底座成型后内外轮廓顺直，后填充水泥砂浆。
- (2) 护栏高 600mm，隔离墩间距为 3000mm，隔离墩规格 160\*160\*600，横档规格，上杆  $\Phi 89\text{mm} \times 1.4\text{mm}$ ，下杆  $\Phi 60\text{mm} \times 1.2\text{mm}$ ，底座规格 450mm\*450mm\*18mm。
- (3) 护栏立柱钢板厚度误差不超过  $\pm 0.5\text{mm}$ ，横档钢板厚度误差不超过  $\pm 0.2\text{mm}$ 。
- (4) 表面喷塑，隔离墩深灰色，栏杆浅灰色。
- (5) 每一支架行车方向贴黄色反光膜，规格 120mm\*50mm。



实样图  
设计图示

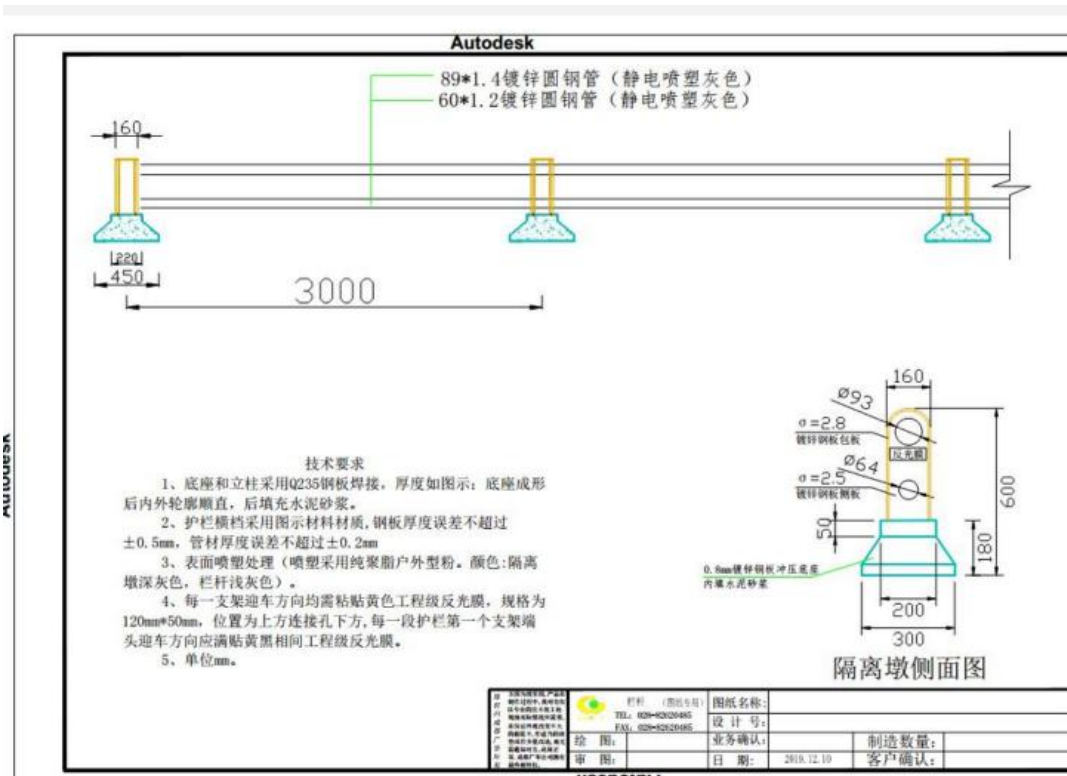

### 5. 安全宣传护栏

- (1) 整体护栏防腐处理为镀锌，镀锌后表面静电喷涂为白色。
- (2) 立柱采用 80\*80mm 的钢管，壁厚为 1.8mm, 立柱上安装双面反光标，立柱之间的距离为 3000mm。
- (3) 中间为不锈钢板，壁厚为 1.0mm，用室外写真图案文字由采购人确认，与立柱连接采用焊接连接。
- (4) 横杆采用 65 mm \*38mm 的异型钢管，壁厚为 1.2mm，与立柱连接采用插销连接。
- (5) 护栏主要构件技术参数与区域内原有护栏样式相同。



具体规格见附图

### 6. 人非隔离护栏（金色、深灰色，高 100~110 公分）

外观要求：

- (1) 型材规格尺寸、技术参数完全符合图纸。



(2) 镀锌钢质粉末喷漆护栏整体采用先热镀锌，然后纯聚脂彩色粉末喷涂工艺。护栏构件喷塑层应均匀，无疤斑、滴流等表面缺陷；不得有剥落、气泡、裂纹、擦伤等表面缺陷；喷塑层应均匀无明显连接痕迹，无熔渣、色泽不一等缺陷。表面应光滑、平整、无凹陷、杂质和其他表面缺陷。型材端部应清洁、无毛刺。护栏的端头、焊接点应平滑无毛刺。

(3) 整体美观，表面光滑、平整、色泽均匀，无明显裂痕、毛点，焊接点平整。

(4) 整体牢固、结构强度高，摇晃时无明显错位变形，在合理外力影响下，表面喷塑无变形或破坏。

(5) 所有钢管均采用双面热镀锌钢，表面经聚酯彩色粉末静电喷涂而成，颜色为金色或深灰色，护栏片为焊接式，护栏片与立柱采用焊接方式。

(6) 立柱：采用 50mm×100mm×2mm 方管，立柱帽采用钢质莲花柱帽。

(7) 上/下横杆边框：采用 60mm×40mm×1.5mm 方管。

(8) 竖杆：采用 20mm×20mm×1.2mm 方管，每片护栏竖杆为 18 支，竖杆上焊接钢质莲花片。

(9) 采用橡胶填砵底座或砵现浇基础。

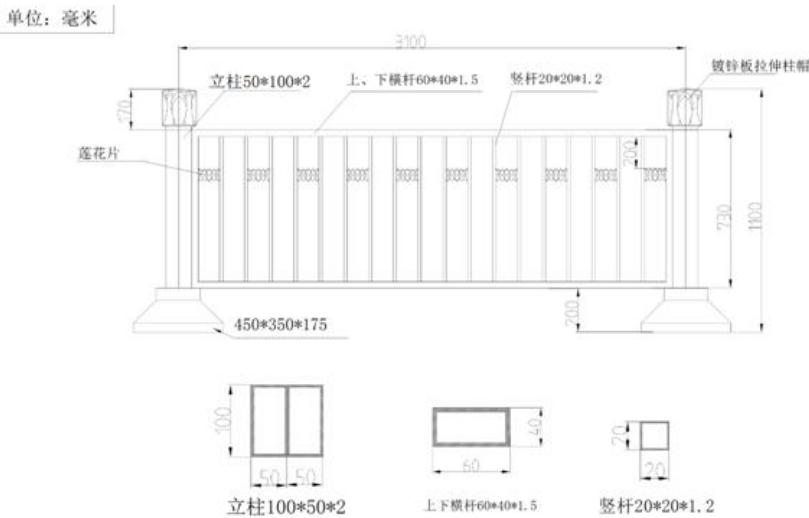

## 7. 京式护栏（绿色、白色、高 50~110 公分）

(1) 又称 U 型交通护栏，采用圆钢一次冲压成型并整体热镀锌静电喷涂钢，护栏片内部均为焊接式，护栏片与立柱采用焊接或栓接方式。

(2) 钢构件喷塑层应均匀，无疤斑、滴流等表面能缺陷；不得有剥落、气泡、裂纹、擦伤等表面缺陷，螺栓、螺母和带螺纹构件均防腐处理且应清理螺纹或做离心分离。

(3) 立柱：80\*80\*2.5mm 方钢，底部横支撑：40\*60\*4mm 槽钢，开口间距：中至中 180mm，净孔：165mm（间距定制），圆钢：14mm 或 16mm 中间铁板连接尺寸：50\*70\*5mm。

(4) U 形护条采用 20\*1.2mm 圆钢管冲压成型。

(5) 底座采用镀锌钢板填砵底座

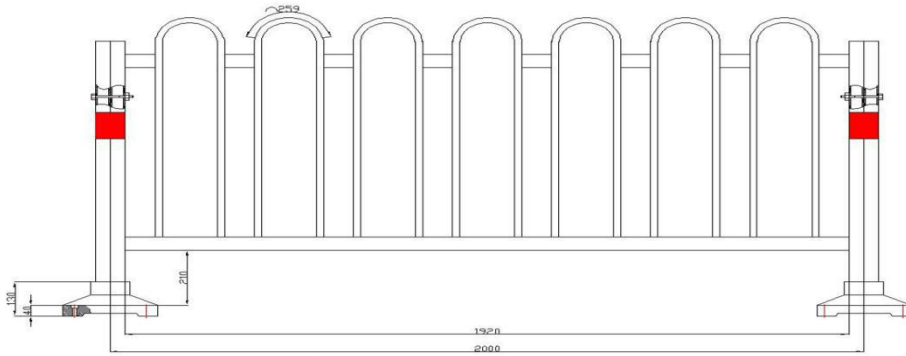

标准段立面图

(重量 $\geq 25$ 公斤)。

### 8. 重型护栏(颜色为金色、深灰色、黑色,高60~110公分)

- (1) 结构尺寸详见图纸, 型材规格尺寸、技术参数完全符合图纸要求。
- (2) 护栏整体采用先热镀锌, 然后纯聚脂彩色粉末喷涂工艺。护栏构件喷塑层应均匀, 无疤痕、滴流等表面能缺陷; 不得有剥落、气泡、裂纹、擦伤等表面缺陷; 喷塑层应均匀无明显连接痕迹, 无熔渣、色泽不一等缺陷。表面应光滑、平整、无凹陷、杂质和其他表面缺陷。型材端部应清洁、无毛刺。护栏的端头、焊接点应平滑无毛刺。立柱与上下横杆之间采用焊接联接。
- (3) 立柱采用不少与 150\*3.5mm 八角管、横杆 80\*50\*2.5mm 方管, 竖管采用壁厚为 40\*2.5mm 方管与横杆焊接加固, 横管与立柱采用插销螺栓连接。
- (4) 必须在每根立柱上安装夜间反光轮廓标, 立柱一次铸造成型, 标架采用一次冲压成型镀锌钢板。反光标志符合技术要求。
- (5) 采用防腐铸铁底座 (450mm $\times$ 350mm $\times$ 175mm) 重量 $\geq 40$  公斤。
- (6) 护栏主要构件技术参数详见图纸。

样式一

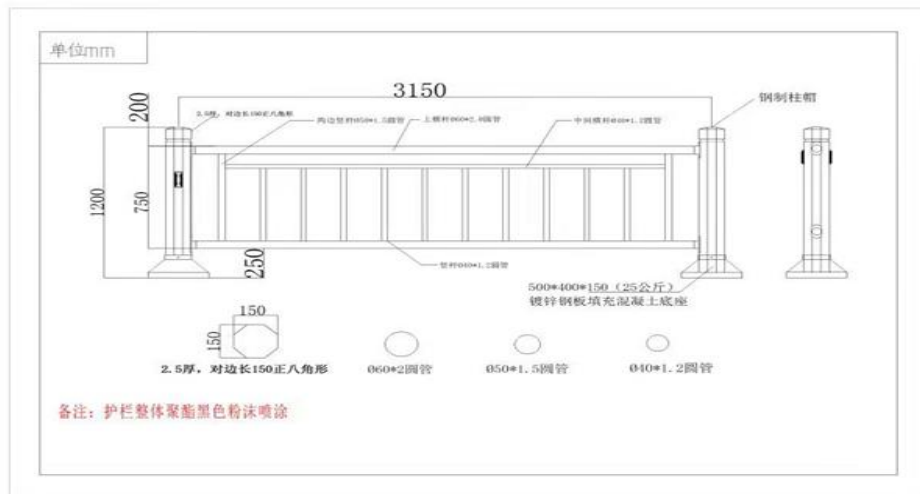

样式二



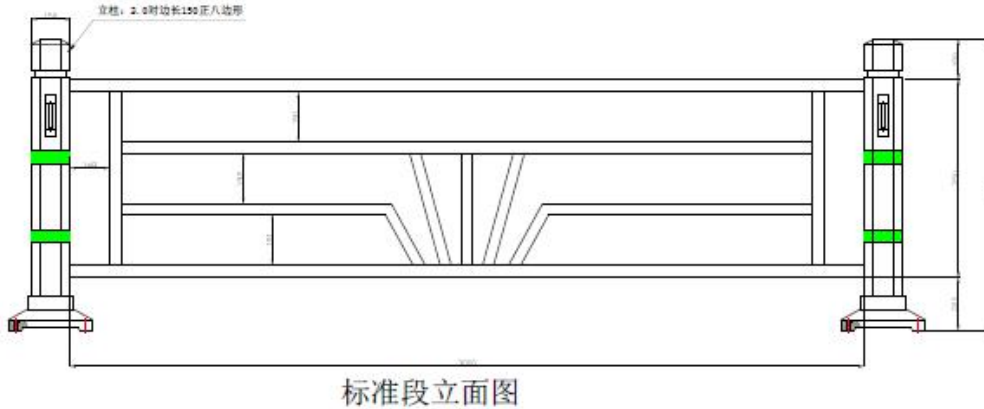

### 9. 简易道路护栏（银灰色，深灰色，白色）

(1) 护栏整体采用热镀锌，然后纯聚脂彩色粉末喷涂工艺。护栏构件喷塑层应均匀，无疤斑、滴流等表面能缺陷；不得有剥落、气泡、裂纹、擦伤等表面缺陷；喷塑层应均匀无明显连接痕迹，无熔渣、色泽不一等缺陷。表面应光滑、平整、无凹陷、杂质和其他表面缺陷。型材端部应清洁、无毛刺。护栏的端头、焊接点应平滑无毛刺。

(2) 必须在每根立柱上安装夜间反光轮廓标，反光标志符合技术要求。

(3) 底座采用橡胶填砣底座。

(4) 护栏主要构件技术参数，中间横杆采用 100x2.0mm 镀锌喷塑圆钢，立柱一次铸造成型，铸件无沙眼，裂缝等明显缺陷，单侧耳板铸造厚度不低于 10mm，两侧耳板之间用铁皮封死，立柱焊接采用连续满焊，不允许点焊，虚焊，脱焊。

#### 样式一（50~60公分）

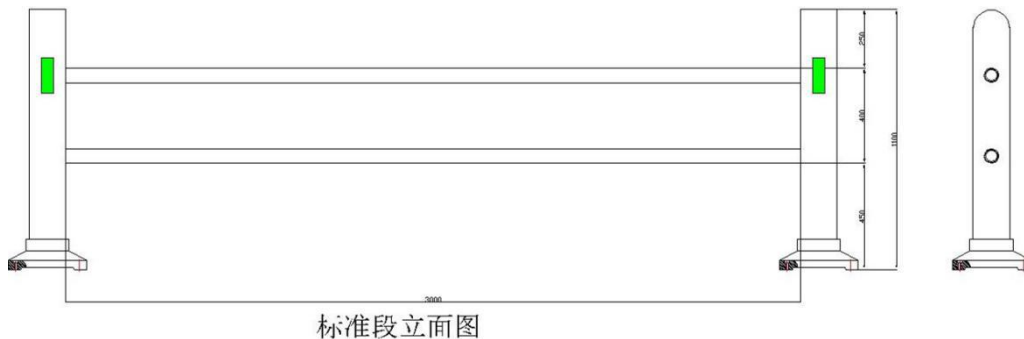

#### 样式二（60~80公分）

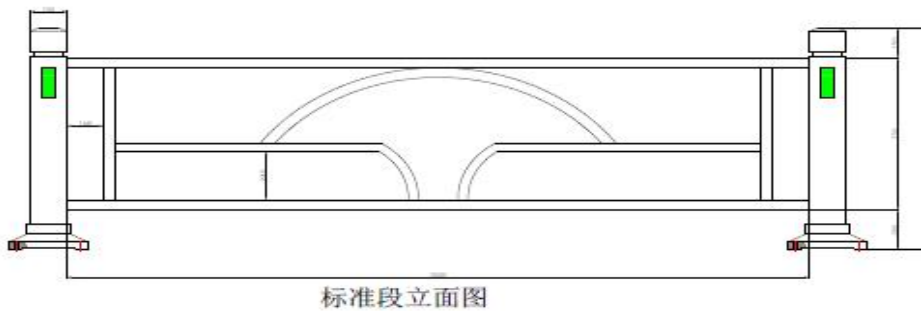

#### 样式三（60~80公分）

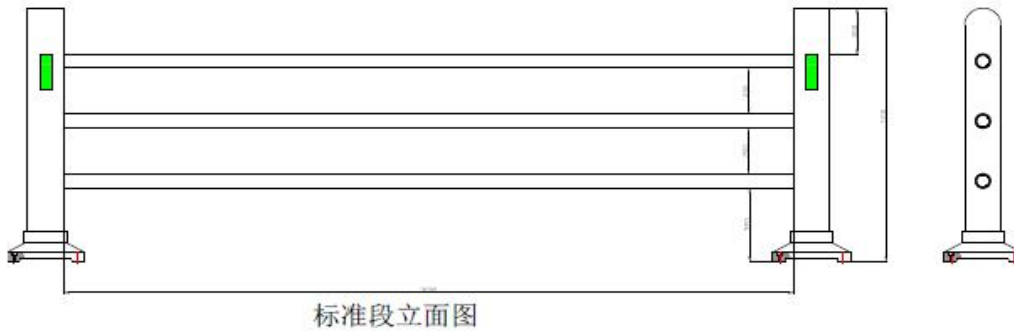

### 10. 波形梁钢护栏（二波板、三波板）

(1) 护栏整体采用先热镀锌，然后纯聚脂彩色粉末喷涂工艺。护栏构件喷塑层应均匀，无疤痕、滴流、剥落、气泡、裂纹、擦伤等表面缺陷；喷塑层应均匀无明显连接痕迹，无熔渣、色泽不一等缺陷。表面应光滑、平整、无凹陷、杂质和其他表面缺陷。型材端部应清洁、无毛刺。护栏的端头、焊接点应平滑无毛刺。

(2) 根据线形间隔安装夜间反光轮廓标，反光标志符合技术要求。

(3) 底座采用现浇基础（基础强度达到防护等级要求）。

(4) 护栏主要构件技术参数，二波板 310x85x3mm，立柱  $\Phi 114 \times 4.5$ mm，长度 1950mm，托架 300x70x4.5mm，打入深度 1400mm，防阻块 196x178x200x4.5mm；三波板 506x85x4mm，立柱 130x130x6mm，长度 2540mm，打入深度 1650mm，防阻块 300x200x290x4.5mm

(5) 护栏主要构件技术参数与区域内原有护栏样式相同，螺栓、螺帽、托架等配件必须与护栏主体进行相同防腐处理。

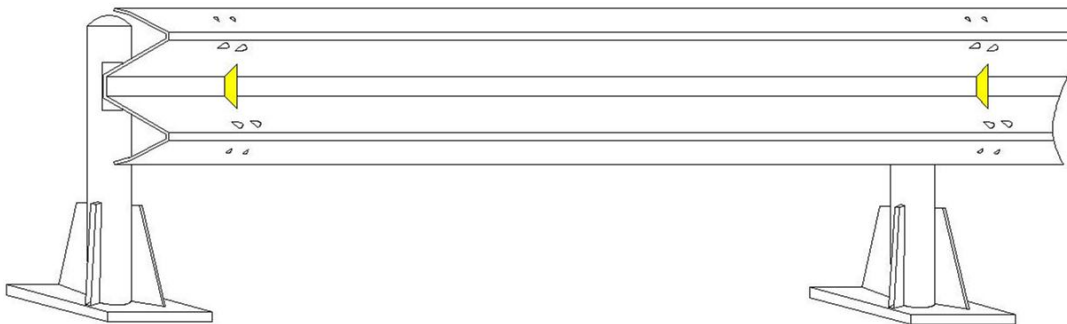

### 11. 港式护栏（白色，深灰色）

(1) 护栏整体防腐处理为先热镀锌，后进行喷塑处理。喷塑层应均匀，无疤痕、滴流、剥落、气泡、裂纹、擦伤、无熔渣、色泽不一等表面缺陷；喷塑层应均匀无明显连接痕迹，表面应光滑、平整、无凹陷、杂质和其他表面缺陷。型材端部应清洁、无毛刺。护栏焊接点应平滑无毛刺。

(2) 立柱采用 80x80x2.5mm 方管，立柱上安装双面反光标，上端采用钢质柱帽封口，立柱之间的距离为 3000mm。

(3) 单片护栏与立柱采用扁铁穿螺栓连接。竖杆采用 20x20x1.5 方管，横杆采用 40x20x2.0mm，竖杆与横杆采用焊接连接，焊点连续，无虚焊，缺焊。

(4) 底座采用镀锌钢板填砂底座（重量  $\geq 25$  公斤）。



(5) 护栏直线段应调直平顺，曲线段保持线形流畅光滑，同节护栏水平高差应在±1mm内，相邻护栏水平高差控制在±3 mm 内。

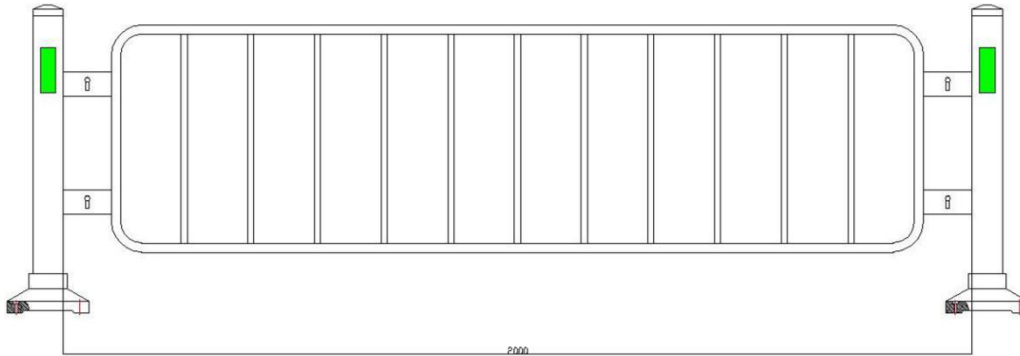

标准段立面图

## 12. 园林绿化护栏

(1) 护栏整体防腐处理为先热镀锌，后进行喷塑处理。喷塑层应均匀，无疤斑、滴流、剥落、气泡、裂纹、擦伤、无熔渣、色泽不一等表面缺陷；喷塑层应均匀无明显连接痕迹，表面应光滑、平整、无凹陷、杂质和其他表面缺陷。型材端部应清洁、无毛刺。护栏焊接点应平滑无毛刺。

(2) 立柱采用 45x45x2.0mm 方管，上端采用钢质柱帽封口，立柱之间的距离为 3000mm。

(3) 横管与与竖管焊接连接，横管与立柱采用插销螺栓连接，焊点连续，无虚焊，缺焊。

(4) 底座采现砼浇筑基础或膨胀螺丝与侧平石连接。

(5) 护栏直线段应调直平顺，曲线段保持线形流畅光滑，同节护栏水平高差应在±1mm内，相邻护栏水平高差控制在±3 mm 内。

(6) 护栏主要构件技术参数与区域内原有护栏样式基本相同。

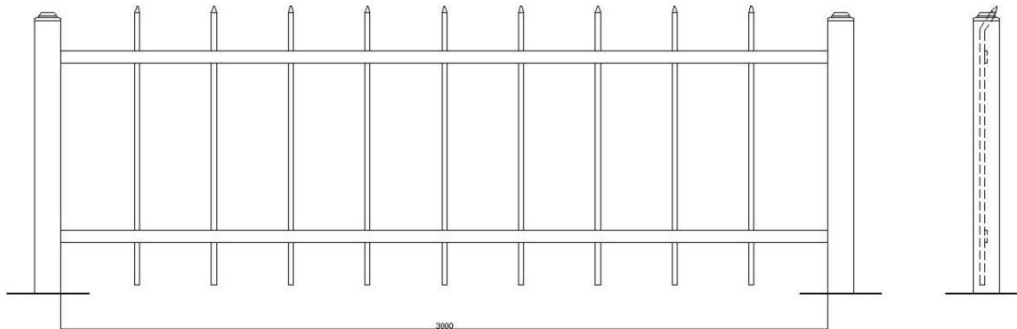

标准段立面图

## 13. 不锈钢人行道隔离护栏

(1) 护栏立柱防腐处理为先热镀锌，后进行喷塑处理。喷塑层应均匀，无疤斑、滴流、剥落、气泡、裂纹、擦伤、无熔渣、色泽不一等表面缺陷；喷塑层应均匀无明显连接痕迹，表面应光滑、平整、无凹陷、杂质和其他表面缺陷。型材端部应清洁、无毛刺。护栏焊接点应平滑无毛刺。

(2) 第一根主横杆采用Φ100x1.0mm 不锈钢，其余横杆采用Φ60x0.8mm，立杆采用Φ30x0.5mm 不锈钢材质，立柱需一次铸造成型，铸件无沙眼，裂缝等明显缺陷，单侧耳板铸造厚度不低于 10mm，两侧耳板之间用铁皮封死，立柱之间的距离为 3000mm。

(3) 立柱与横杆采用承插连接，横管与竖管焊接（气体保护焊）连接，焊点连续，无虚焊，缺焊，焊点需做好防腐措施，保持与主体外观无明显色差。



(4) 护栏主要构件技术参数与安装区域内原有护栏样式相同。

#### 14. 水泥隔离墩

品名：水泥隔离墩

规格 1：200cm×30cm×25cm×50cm，重约 500 公斤

规格 2：80×15×50、85×15×45，重约 180 公斤

材质：钢筋、水泥

产品特点：本产品采用钢筋水泥制作而成，内有钢筋笼，耐热、耐寒、耐冲击、坚固耐用不易老化。

#### 15. PVC 花箱

样式一

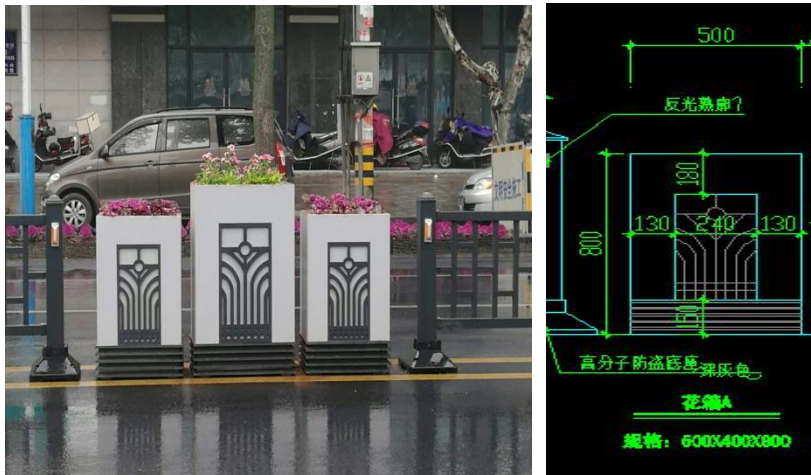

PVC 花箱采用 pvc 泡板，内板采用 12mm 大板，外板采用 12mm\*600 板条。高度 80cm\*40 cm \*60 cm 。

样式二

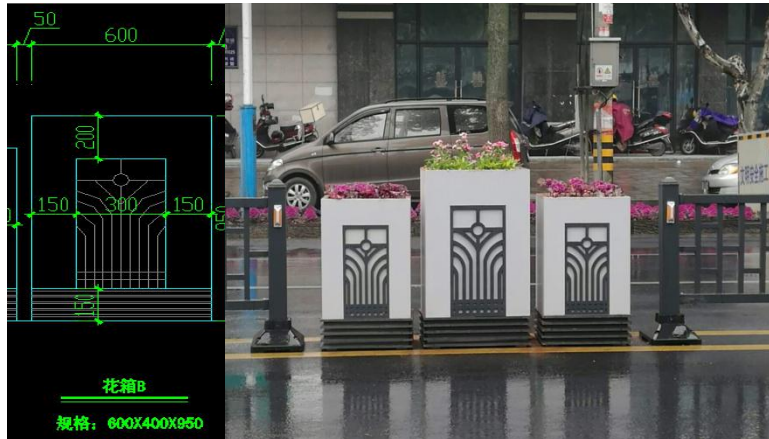

PVC 花箱采用 pvc 泡板，内板采用 12mm 大板，外板采用 12mm\*600 板条，高度 95cm\*40 cm \*60 cm

#### 16. 文化花箱护栏

(1) 总高度 950~1100mm 每片长 5.4 米，采用整体热镀锌型钢，弧形管采用 160\*80\*2.5mm 方管弯制而成。

(2) 圆管均采用 48\*2.0mm 圆管，与弧形管焊接成梯形框架，圆管之间间距为 150mm，下横杆离地面 200mm。

(3) 各单位平整顺直，无毛刺，满焊无夹渣、气孔，构件成形后整体挠度不得大于 8mm。

(4) 花厢采用双层镀锌 2.0mm 钢板焊接，外层钢板预留孔洞，圆管插入孔洞与内层贴



紧密实后在外层施焊固定。花厢规格：上口径外长 1800\*450mm、内长 1720\*410 mm，下口径外长 1300\*450mm、内长 1120\*410，深 450mm（花厢尺寸可适当调整，但不得超过总长的 10%）。

（5）花厢底孔应设置密目式反滤层防止水土流失，同时护栏整体结构具有较高的自稳性和承重能力。



### 17. 绳索柔性护栏

（1）护栏构件表面无漏镀、露铁、擦痕、明显扭转，直柱不得焊接加长。立柱、托架、楔子等所用金属其力学性能化学成分指标应不低于 GB/T700 规定的 Q235 钢的要求。

（2）采用 3\*7 类钢丝绳。即三个圆股，每股外层六根钢丝，中心钢丝外捻制一层钢丝，钢丝等捻距。

（3）托架应冲压成型，不得焊接拼接。托架端面切口应平直、无毛刺。

（4）护栏所有构件均应进行防腐处理，带螺纹的构件采用浸渗锌防腐处理。

（5）3\*7 类直径 18mm 钢丝绳的破断拉力不小于 170KN，制钢丝绳所用钢丝抗拉强度应不小于 1570MPa。

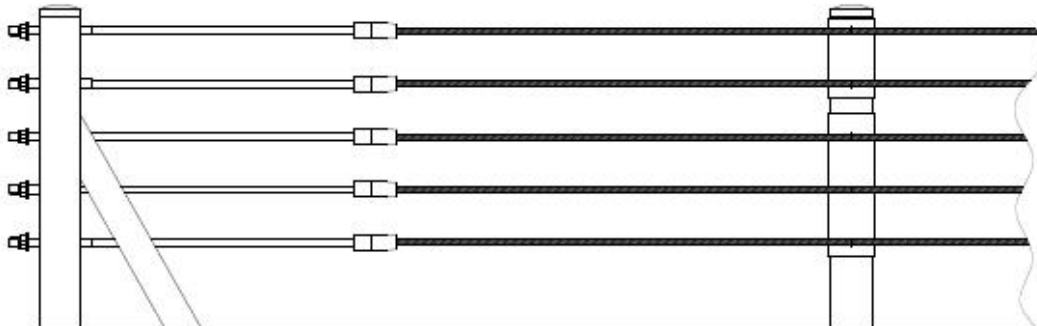

### 18. 钢质铸铁护栏

（1）钢构件防腐处理前不得有气泡、裂纹、结疤、折叠、夹杂和端面分层；轻微凹坑、凸起、压痕、花纹、擦伤和压入的氧化铁皮等缺陷应不大于公称厚度的 10%；经防腐处理后，表面应光滑、平整、色泽均匀、光泽一致，无明显划痕、开裂和异常变形，涂覆层不应脱落、露底。交通分隔栏构件的各部分应无尖刺和锐角。



(2) 第一根主立柱 50\*50-1.2 方管（含装饰球），高度为 92CM，横梁为 30\*3 螺纹扁铁，竖杆为  $\Phi 12$  麻纹钢、高度 86CM。

(3) 立柱、竖杆应采取技术措施，避免车辆碰撞后，立柱、竖杆构件刺穿车辆导致的人身伤害。

(4) 护栏主要构件技术参数与安装区域内原有护栏样式相同。

## 六、验收、供货期限及质保期

### 1. 验收

1.1 按采购人规定及指定的地点组织验收。如需随机抽检，产品合格检测费用由采购人承担，检测不合格相关费用由中标人承担，检测材料由中标人提供。如发现更新维护的隔离栏等材料有质量问题，则采购人有权拒收，由此产生的责任及安装误工费、机械费用由中标人承担。

1.2 更新维护的护栏等材料数量验收以双方清点数量为准，供需双方共同负责监督，并双方签字确认。

1.3 中标人需做好安装维护过程中完工签收前护栏等相关设施的保管义务，未经采购人代表或监理方签字确认完工的单个项目在更新维护过程中产生的损坏和遗失均由中标人负责。年度验收根据单个项目汇总表完整的签认单进行，无签认单的不予验收。

### 2. 供货期限及质保期：

2.1 供货期限：自合同签订之日起 1 年止或合同累计结算金额达到采购预算时止（以先到时间为准）。供货地点为采购人指定地点。

2.2 质保期：项目验收合格后一年。

## 七、付款方式

合同签订后采购单位向中标人支付合同价款的 40%（支付条件：签订合同时中标人明确表示无需预付款或者主动要求降低预付款比例的可不适用前述规定）。

余款在经采购人验收通过后 15 个工作日内一次性付清，同时退还履约保证金（无息）

注：如中标人为中小企业，采购人未按约定支付款项的，应向中标人支付逾期利息，利率为合同订立时 1 年期贷款市场报价利率。

## 八、售后服务要求

1. ★日常及极端恶劣天气应急抢修维护，中标人需提供全年 24 小时服务，接到采购人通知后，必须 30 分钟内到达现场抢修工作，因抢修不及时造成二次事故或造成车辆拥堵的每发现一次罚没项目款 5000 元；中标人必须对采购人指令的应急任务按要求在规定时间内完成。未按要求在规定时间内完成的，每次处 1 万元以上五万元以下罚款。

2. 本项目中标人需在诸暨成立服务中心，配备常驻人员及车辆，服务期间提供每天不少于一次的日常巡逻工作（验收前根据巡逻日志核查并签收工程量），发现问题及时处置和记录现场图像并报备。

3. ★本项目需及时对道路事故损坏护栏进行及时抢修，投标人必须提供在诸暨本市范围单程半小时车程内到达的物资存储场地，仓储场地不得少于 1000 平方米，合同签订前提供场地的产权或租赁凭证原件。

4. ▲维护方应加强对聘用人员的安全作业教育，作业过程一律着统一反光安全服、帽，及时办理车辆保险，平时要做好车辆的保养维修，如作业期间发生工伤事故，均由中标人承担全部责任和由此产生的一切费用。

## 九、最高限价

本次采购采用最高单价限价，详见服务清单。（按实际工程量结算，合同累计结算金额达到采购预算时或自合同签订生效之日起 1 年合同履行完毕，以先到时间为准。）

报价包括一切人工、工具、材料、设备、电费、保险、交通、利润、税金（包含须由投标人承担的各种税费）、其它需投标人承担的费用及潜在满足用户方监管要求可能涉及的一切费用。投标人的报价应包括因承包本次项目所需的一切相关费用，合同执行期间不随市场因素的变化而进行调整，在项目实施过程中不得藉此要求增加任何费用。



以上标“★”为实质性响应条款，不满足将按无效标处理。

**标项三：2022年度城区交通标志标线更新维护采购项目，采购预算367万。**

**一、总体说明**

涉及光缆接入、审批、协调等事务由中标人负责。项目中需要电力接入的必须申请或接入交警大队电表，不能就近接入企业和个人的电表；更新及维护架线必须规范，不宜出现飞线；更新及维护单位新建的设施设备铭牌必须安装在主要杆件且醒目的位置；标线施划时按句漆划同结构同材料的更新及维护日期醒目标识。

包括系统建设过程中涉及的一切费用（包含但不仅限于设备购买，运输，安装，调试，包括电力接入更新及维护费用、质保期内的维护维修费用以及更新维护涉及的道路开挖等所涉及的市政审批、绿化赔补、绿化及道路恢复等费用）由中标人负责，并保证更新及维护过程安全文明规范。

**二、更新维护所涉清单及单价限价**

序号	项目名称	规格单位(毫米)	单位	数量	最高单价限价(元)
1	指路标牌 1	基础：1600*2000*2500C25 砼浇筑预埋件：1000*1200螺杆Φ32*2300*12 根	座	1	7,700.00
2		立柱Φ325*8500*12双横杆Φ180*7000*8（黑色哑光喷塑）	套	1	15,000.00
3		立柱Φ325*8000*12框架式横杆Φ180*9000*8(黑色哑光喷塑)	套	1	20,000.00
4		标志牌 5000*2700*1.85工程级字面、底膜及 图案	块	1	5,500.00
5		标志牌 5000*2700*2.5高强度级字面、底膜及图 案	块	1	8,300.00
6	指路标牌 2	基础：1400*1600*2000, C25 砼浇筑预埋件：800*800, 螺杆Φ32*1800*8 根	座	1	4,400.00
7		立柱Φ273*8000*10双横杆Φ152*7000*6（黑 色哑光喷塑）	套	1	12,000.00
8		立柱Φ273*7500*10框架式横杆Φ152*9000*6(黑色哑光喷塑)	套	1	16,000.00
9		标志牌 4400*2400*1.85工程级字面、底膜及 图案	块	1	4,500.00
10		标志牌 4400*2400*2.5高强度级字面、底膜及图 案	块	1	7,600.00
11	分道标牌	基础：1200*1400*1800C25 砼浇筑预埋件：600*600螺杆Φ24*1500*8 根	座	1	2,500.00
12		立 柱 Φ219*7500*8 双横杆Φ121*5000*4.5(黑色哑光喷塑)	套	1	8,000.00
13		标志牌 1500*3000*1.85工程级字面、底膜及 图案	块	1	1,800.00
14		标志牌 1500*3000*2高强度级字面、底膜及图案	块	1	3,100.00
15		标志牌 1600*3650*2.5高强度级字面、底膜及图 案	块	1	4,000.00



16		标志牌 1600*3650*1.85工程级字面、底膜及 图案	块	1	2,200.00
17		标志牌 1700*4400*2.5高强度字面、底膜及图 案	块	1	5,400.00
18		标志牌 1700*4400*1.85工程级字面、底膜及 图案	块	1	3,000.00
19		标志牌 1800*5400*1.85工程级字面、底膜及 图案	块	1	3,900.00
20		标志牌 1800*5400*2.5高强度字面、底膜及图 案	块	1	7,000.00
21		基础: 1400*1600*2000C25 砼浇筑 预埋件: 800*900螺杆 $\Phi$ 32*1800*8 根	座	1	4,000.00
22	门架式标志牌	主杆: $\Phi$ 273* $\delta$ 10.0*7000mm*2 根横臂: $\Phi$ 152* $\delta$ 6.0*17760mm*2 根称档: $\Phi$ 89* $\delta$ 5.0法 兰: 800*900* $\delta$ 20 (黑色哑光喷塑)	套	1	38,000.00
23		标志牌 1500*1000*2.5高强度字面、底膜及图 案	块	1	1,100.00
24		基础: 1000*1200*1200C25 砼浇筑预埋件: 500*500螺杆 $\Phi$ 20*800*4 根	座	1	2,000.00
25	禁令标志	立柱 $\Phi$ 165*6500*6T 字横杆 $\Phi$ 114*3700*4.0(黑色哑光喷塑)	套	1	5,400.00
26		标志牌 $\Phi$ 1000(或 $\Delta$ 1100)*1.5高强度字面、底 膜及图案	块	1	600.00
27		基础: 450*450*500C25 砼浇筑	座	1	415.00
28		立柱 $\Phi$ 89*3500*4.0 (黑色哑光喷塑)	根	1	600.00
29	警告标志	标志牌 $\Phi$ 800(或 $\Delta$ 900)*1.5高强度字面、底膜 及图案	块	1	600.00
30		标志牌 600*800*1.5高强度字面、底膜及图案	块	1	500.00
31		标志牌 600*1200*1.5高强度字面、底膜及图 案	块	1	700.00
32		标志牌 800*800*1.5高强度字面、底膜及图案	块	1	600.00
33	LED 背光源发光标 志	1000*1000 mm(内部照明标志)	m <sup>2</sup>	1	2,900.00
34	LED 点阵式发光标 志牌	1000*1000	m <sup>2</sup>	1	2,300.00
35	LED 点阵式发光标 志牌	800*1100 mm、900*1000 mm	块	1	2,100.00
36	杆件喷漆	黑色哑光	m <sup>2</sup>	1	150.00
37	园林、市政开挖审批	绿化	m <sup>2</sup>	1	2,000.00
38	费	道板、小方块	m <sup>2</sup>	1	400.00
39	标志牌制作(一)	1000*1000*2.5高强度字面、底膜及图案	m <sup>2</sup>	1	600.00
40	标志牌制作(二)	1000*1000*1.85工程级字面、底膜及图案	m <sup>2</sup>	1	400.00
41	标志牌制作(三)	1000*1000*1.5高强度字面、底膜及图案	m <sup>2</sup>	1	470.00





42	标志牌贴膜	高强度反光膜	m <sup>2</sup>	1	300.00
43	标志牌贴膜	超高级反光膜	m <sup>2</sup>	1	420.00
44	标志牌贴膜	钻石级反光膜	m <sup>2</sup>	1	600.00
45	标志牌贴膜	3D 数码打印超高级反光膜	m <sup>2</sup>	1	620.00
46	标志牌贴膜	3D 数码打印钻石级反光膜	m <sup>2</sup>	1	780.00
47	LED 可变车道	1000*1500	块	1	5,000.00
48	路口事故预防系统	材质: 冷轧钢(外壳)、ABS(灯外形尺寸): 200mm*123mm*330mm 规格: 直径 75mm、壁厚 2.5mm 高度 3.5m 材质: 热镀锌钢管 带宣传板(内容定制)	处	1	2,200.00
49	水马	尺寸: 1360 长*750 高*150 上宽*350下宽 mm	只	1	400.00
50	防撞桶	尺寸: 800 高*600 直径 mm、1050*550mm, 含搬运、注水	只	1	500.00
51	阻车器	尺寸: 600*120*100mm, 含安装	只	1	80.00
52	普通减速带	尺寸: 1000*380*50mm, 含安装	m	1	100.00
53	出口型减速带	尺寸: 470 宽*长 600*高 30mm	块	1	60.00
54	出口型重型减速带	高强度轮胎橡胶与尼龙线制成; 内嵌 3M 预成型雨夜标线带; 尺寸: 50*60*3.2	块	1	90.00
55	行人二次过街安全岛	橡胶岛头: L1000*W700*H300mm 行人停踏板: L1000*W700*H60mm 红白双色警示柱: H:1100mm 直径 80mm 规格及组成: 总长度 6 米、两块黑色的板、两块黄色的板、 两个贴膜的岛头	组	1	4,000.00
56	3M 凸起路标	产品规格: 100*100*18mm 双面反光	个	1	35.00
57	轮廓标	产品规格: 140mm*40mm	个	1	35.00
58	轮廓标PVC立柱	产品规格: 1250mm*125mm*100mm	个	1	45.00
59	示警桩(钢管)	Φ 114*1200	根	1	200.00
60	示警桩(顶端太阳能发光)	常用规格: Φ 89*800/1200 (MM)	根	1	300.00
61	示警桩(通体或局部发光)	常用规格: Φ 114*1000/1400 (MM)	根	1	500.00
62	右侧行驶太阳能端头灯	规格: 300*1200mm	组	1	3,500.00
63	3M 标线贴	规格: 150mm	m	1	40.00
64	3M 直行箭头标线贴	规格: 300mm*6000	个	1	400.00
65	3M 单转箭头标线贴	规格: 300mm*6000	个	1	400.00
66	3M 直行转弯箭头	规格: 300mm*6000	个	1	400.00
67	EVA 橡胶警示桩	450 mm	个	1	35.00
68	EVA 橡胶警示桩	750 mm	个	1	45.00
69	PU 警示桩	450 mm	个	1	60.00
70	PU 警示桩	750 mm	个	1	70.00
71	80PU 警示桩	80CMPU 可拆卸弹性, 预埋件固定80*10*10cm	个	1	100.00



72	道口警示柱	100CMPU 可拆卸弹性, 预埋件固定 100*12*12CM	个	1	180.00
73	弹性分道指示标志	弹性分道指示标志, 3M#荧光钻石级反光膜; 由弹性部件与指示牌组合而成	个	1	380.00
74	TPU 弹性隔离栏	采用弹性 TPU 材质, 抗撞击, 车辆碾压后可快速回弹;950CM 高度底座 23CM 宽度	米	1	350.00
75	3M 反光道钉贴	规格: 150mm*150mm	个	1	25.00
76	便携式减速带	规格: 3000*220*40	卷	1	550.00
77	便携式减速带	规格: 4000*220*40	卷	1	760.00
78	太阳能发光标志牌	太阳能+电瓶: 规格: 900*900 mm800*1000 mm	块	1	2,600.00
79	自发光发光标志牌	规格: 900*900 mm 800*1000 mm	块	1	2,000.00
80	红外感应器	每套由高低各 1 根对射柱组成	套	1	4,000.00
81	检测雷达	测速范围: (2-400) km/h探测距离: 10-200m	个	1	4,600.00
82	雷达感应模块	探测距离: 2-10m	个	1	1,400.00
83	无线组网控制器	500 米内无线组网触发式联动系统	个	1	350.00
84	触发式控制器	行人按键式发光标志连动开关	个	1	1,300.00
85	钢构安全岛	钢构组装式安全岛及整体反光漆局部反光膜 粘贴	组	1	5,500.00
86	水泥预制安全岛	C30 水泥预制安全岛及岛头、岛尾反光膜	套	1	3,600.00
87	挡车杆	100*2mm 钢管镀反光漆	m	1	60.00
88	电线杆防撞墩	60*1200mm	个	1	700.00
89	中心线标识杆	规格: 圆柱体. 直径 89*1200 mm	根	1	240.00
90	发光型中心线标	规格: 圆柱体. 直径 89*1200 mm	根	1	400.00
91	管线顶管	Φ 100	米	1	350.00
92	PVC 软管	Φ45	米	1	15.00
93	电缆线 1	KVV4*1.5	米	1	6.00
94	电缆线 2	KVV22 16*1.0	米	1	20.00
95	电源线	RVV2*4	米	1	8.00
96	接线窨井	500mm*500mm手井, 混砖加盖	只	1	550.00
97	绿化恢复	市政园林维护或支付	m <sup>2</sup>	1	280.00
98	机械台班费	标志或信号灯移位机械定额	h	1	200.00
99	人工台班费	非本项目内工程的其它人工定额支付	日	1	180.00
100	现实增强AR 投影灯	投影系统 质量 12kg 功率 95w 亮度 765lm 尺寸: 281mm*152mm*641mm	组	1	5,200.00
101	临时信号灯	太阳能临时信号灯 (LED302) PLLS304-12-6(包含一年维护费用)	组	1	7,000.00
102	一级热熔标线	1.8mm~2.5 mm	m <sup>2</sup>	1	36.00
103	三级热熔标线	1.8mm~2.5 mm	m <sup>2</sup>	1	65.00



104	彩色热熔标线	1.8mm~2.5 mm	m <sup>2</sup>	1	45.00
105	特种机械水除标线	1.8mm	m <sup>2</sup>	1	50.00
106	磨平原标线	机械铣刨旧标线（不损坏路面）	m <sup>2</sup>	1	15.00
107	冷漆标线	0.2mm	m <sup>2</sup>	1	22.00
108	标线清洁	人工、高压水流标线面层清洗	m <sup>2</sup>	1	8.00
109	震荡标线	5mm	m <sup>2</sup>	1	100.00
110	喷涂型双组份标线	0.8-1.2mm	m <sup>2</sup>	1	75.00
111	刮涂型双组份标线	1.5mm	m <sup>2</sup>	1	140.00
112	结构型双组份标线	1.5mm	m <sup>2</sup>	1	135.00
113	彩色防滑标线	2.5mm	m <sup>2</sup>	1	150.00
114	凸面镜	800mm	套	1	300.00
115	太阳能黄闪灯	LED302	只	1	1,500.00
116	太阳能红蓝爆闪灯	双面 6 组红蓝爆闪灯	只	1	2,200.00
117	太阳能护栏立柱黄闪灯	100*100mm	只	1	35.00
118	铁马	高 1000mm*长 1500mm	只	1	100.00
119	拒马	主杆 φ89, 称档 φ76	米	1	300.00
120	手持充电式停字牌	手持充电式停字牌 长 34cm	个	1	50.00
121	多功能指挥棒	充电式指挥棒 长 29cm	个	1	70.00
122	便携式警示牌	展开: 780*380*1350mm/收拢: 780*380*120mm (长*宽*高) 含吸顶爆闪灯一组	件	1	1,200.00
123	塑料围挡	900*1800*280mm	个	1	110.00
124	警戒带	宽 6cm*长 100m	卷	1	20.00
125	滚塑船型防撞桶	1800*900*900mm (一套三组)	套	1	1,200.00

本标项投标报价按以上最高单价限价报统一折扣（折扣统一按百分比填写，如报九折，则按90.00 填写）。数量按实结算，合同总价不得超过采购预算。

### 三、具体要求

#### （一）相关参数：

##### 1. 符合性检查及相关参照标准：

更新维护设计符合GB 50688-2011《城市道路交通设施设计规范》

JTG F80/1-2017《公路交通安全设施设计规范》

CJJ 152-2010《城市道路交叉口设计规程》

更新及维护符合GB 51038-2015《城市道路交通标志和标线设置规范》

JTG D82-2009《公路交通标志标线设置规范》

GB 5768《交通标志与标线1—8部分》

CNS 1333-2017《道路标线涂料》

GB/T 23827-2009《道路交通标志板及支撑件》

★质量检验时采用JTGF80-1-2017《公路工程质量检验评定标准》及其所指出的应参照的标准和包含的相关行业规范。

（1）标志牌面、其它安全设施中涉及点、线、面逆反射系数反光膜和反光标识的指标均要求达到三级（高强级）及以上

（2）三级标线初始逆反射系数要求达到JTGF80-1-2017《公路工程质量检验评定标准》表11.3.2中三级以上即白色标线逆反射系数大于等于350，使用期15天内达到300，6



个月衰减期内达到160, 12个月内至磨损期末端100以上。其它标线初始逆反射系数大于等于150。

(3) 其中涉及产品需提供设计指标的具体数据回应值取同类别相应的国家标准、行业规范的中上值。

## 2. 反光膜技术要求

★要求反光膜必须取得国家认可的检测中心(如国家交通安全设施质量监督检验中心或交科院检测技术(北京)有限公司)出具的在有效期内的以下二份检测报告(提供原件备查):

(1) 检测依据为GB/T18833-2012《道路交通反光膜》四类反光膜的检测报告, 检测报告上必须体现十一项以上技术指标检测项目为合格。

(2) 检测依据为GB/T18833-2012《道路交通反光膜》五类反光膜的检测报告, 检测报告上必须体现十一项以上技术指标检测项目为合格。

## 3. 性能参数

(1) 采用一般常用热轧无缝钢管, 并符合GB/T8162-2018、GB/T 8163-2018的规定。

(2) 钢制立柱、横梁、法兰盘及各种连接件表面应作热浸镀锌黑色哑光喷塑处理。立柱、横梁、法兰盘的镀锌量为 $550\text{g}/\text{m}^2$ 。紧固件为 $350\text{g}/\text{m}^2$ 。

(3) 标志板、滑动横梁: 采用GB5768-2009标准的铝合金板材, 并符合GB3194-82“铝及铝合金热轧板材的尺寸及允许偏差”, GB3193-82“铝及铝合金热轧板材”的规定

(4) 高强螺栓, 高强连接螺栓(包括相应螺母、垫圈)应采用A级普通连接螺栓M22, 并符合GB1231-76规定。地脚螺栓(包括相应螺母、垫圈)应采用M32。

(5) 标志板采用铝合金板, 铝合金板材的抗拉强度应不小于 $289.3\text{MPa}$ , 屈服点不小于 $241.2\text{MPa}$ , 延伸率最小为 $4\%\sim 4\%$ 。版面底色采用II类(工程级)反光膜、图案和文字均采用IV(超强级)类反光膜。应符合《道路交通反光膜》(GB/T18833-2012)的要求。

### (二) 更新及维护要求及注意事项

#### 标志牌

(1) 交通标志的开头图案、颜色应严格按照GB5768-2009《道路交通标志和标线》标准或设计的规定执行。为了确保指路标准的确认性, 指路标志汉字必须采用等粗线, 字体、阿拉伯数字和英文字应符合GB5768-2009的规定, 不允许采用其他字体。

(2) 标志板与滑动横钢, 卷边加固件连接, 在保证连接强度和标志板面平整, 不影响贴反光膜的前提下, 可采用铆接式点焊。

(3) 标志牌表面无明显皱纹、凹横或弯形, 每平方米的平整度公差小于 $1.0\text{mm}$ 。

(4) 标志牌面无裂纹、无明显划痕、无损伤、无颜色不均和污染现象, 应按规范规定进行热浸镀锌处理, 镀锌量为 $500\text{g}/\text{m}^2$ 。螺栓、螺母、垫圈进行热浸镀锌处理, 必须清理螺纹或作离心处理。

(5) 大型标志使用铝合金板材最大尺寸, 最多不超过2块铝合金板拼接, 以减少接缝, 保持版面的平整度: 大型标志尺寸(1.5米 $\times$ 2.4米)以下不允许存在任何铝合金板接拼, 标志立柱和横梁不允许存在接驳。

### (三) 更新及维护要求及注意事项

#### 标志牌的技术参数

(1) 标志板的形状、尺寸应符合图纸要求。外形尺寸允许偏差为 $\pm 0.5\%$ , 邻边夹角允许偏差为 $\pm 0.5^\circ$ 。

(2) 标志板的裁剪、切割, 应保证边缘光洁、方正, 并按GB5768-2009和图纸所示要求进行加固。标志板正面应经过清洁、脱脂及防腐处理, 表面光滑平整, 背面应进行防锈处理, 喷涂不反光的银灰色油漆。所有加固螺栓、连接螺栓及其配件应进行热浸镀锌处理, 在任何情况下不得破坏标志板正面的图案和文字。标志板采用反光薄膜, 表面不应产生任何隆起或损坏。标志板颜色、图案、文字应符合图纸要求, 并符合附录中的规定, 按标准规定的图案按比例放大制作, 且应用割字机进行切割。



(3) 安装标志牌前准确放样定位并经甲方确认。

#### (四) 1. 标线的材料要求

采用热熔反光型涂料，玻璃微珠；

道路标线涂料按行标GA/T298—2001，要求出具交通部交通工程监理检测中心检测报告。

路面标线用玻璃珠按JT/T 1035.2-2016道路逆反射材料用玻璃珠，GB/T24722-2016路面标线用玻璃珠的要求并出具交通部交通工程监理检测中心检测报告。

(1) 涂料密度，g/cm<sup>3</sup> 1.8~2.3，厚度2mm±0.2mm；

(2) 涂膜外观：涂膜冷凝后应无皱纹、斑点、起泡、裂纹、脱落及表面无发粘现象，涂膜的颜色和外观与标准板差别不大；

(3) 色度性能：使用期内无明显变色；

(4) 抗压强度：MPa≥12；

(5) 耐磨性（200r/1000g后减重）：mg≤50；

(6) 逆反射系数1三级.mcd.1×-1.m -2, 白色≥350, 黄色≥150；一级.mcd.1×-1.m -2, ≥150；

(7) 耐候性：经12个月试验，涂膜的起皱、斑点、裂纹、脱落及变色等都不大于标准样板；

(8) 涂料用底油颜色应无透明或琥珀色流体；固体含量，%30±5；涂布量，g/m<sup>2</sup> 150~200；干燥时间，min≤5；

(9) 玻璃珠的技术条件：密度（在23° C±2° C的二甲苯中）g/cm<sup>3</sup> 2.4~2.6；外观无色透明球状，扩大10~50倍观察时，熔融团、片状、尖状物、有气泡等瑕疵不应超过总量的20%；玻璃珠的折射率（20° C浸渍法≥1.5）；

#### 2. 双组份标线具体技术参数

粘合剂：不含溶剂，安全环保产品，无刺激性的气味或挥发性物质

苯-甲苯，二甲苯参数要符合：GB18583-2001（室内装饰装修材料胶黏剂中有害物质限量）中的指标要求。

苯（单位g/kg） < 0.02

甲苯+二甲苯（单位g/kg） < 0.02

总挥发性有机物（S）（单位g/l） < 600

骨料：

烧制骨料：不褪色骨料，确保铺装色彩效果

颜色：通体一色

耐磨性 [单位 mm<sup>3</sup> ] ≥ 145

莫氏硬度 ≥ 6级

耐化学腐蚀性要达到ULA级

耐污染性：碘酒 ≥ 5级

#### 3. 标线的技术参数

(1) 标线材料的技术要求及更新及维护工序、性能等应符合JT/T280—2004、GB / T16311、GA / T298—2001的规定。

(2) 标线更新及维护前，应熟悉平面设计图、了解气象气候状况、维护车辆机械设备、根据设计要求选定标线材料等前期准备工作。

(3) 如有旧线应采用机械除线，除线完毕后，方可施划标线。

(4) 更新及维护前应设置相应的更新及维护安全设施，彻底清扫标线更新及维护范围内的路面，并按设计或原有的线型要求准确放样。

(5) 各种标线或底漆漆划后，应放置锥型路标等护线物体，加强护线措施，不应有车轮带出涂料、压漆现象。

(6) 涂敷后标线的色泽、厚度、宽度、玻璃珠撒布的质量和数量以及线型等，对不符



合要求的标线进行修整，并将残留物清除干净。

(7) 更新及维护结束后，诸暨市公安局交通警察大队进行质量验收，如更新及维护质量不符合要求，则必须免费重划，并在限定期限内完工交付使用。

### (五) LED类道路交通安全设施

#### LED面板主动发光标志(全透式、半透式)

#### LED点阵式主动发光标志(点阵标志)

适用范围：禁令标志、警告标志、指示标志、指路标志

参照标准：

《主动发光道路交通标志》(GB/T 31446-2015)

《LED道路交通诱导可变信息标志》(GA/T484-2018)

《城市道路主动发光交通标志设置指南》(GA/T1548-2019)

技术参数：

1. 反光膜：符合《道路交通反光膜》(GB/T 18833-2012)的要求。

2. 供电系统：

市电供电(输入电压220V，工作电压24V)

光伏供电(推荐)(工作电压24V)

3. 蓄电池(组)控制器(根据供电方式选配)：具有防止过充电、过放电、短路反接的功能，有利于延长蓄电池的使用寿命。

4. 发光单元：5MM白色/黄色/红色插件LED

LED灯珠符合雷射等级I类标准，抗静电>700V，小角度的PMMA光学透镜，单颗工作电压：3V，白色单颗工作电流5mA，红色黄色单颗工作电流20mA；

5. 调光系统：利用系统预设时间、亮度传感器等外部指令，通过微电脑控制器来编程实现脉宽调制(PWM)改变光通量、调节光照度的LED智能调光系统。(选配)

6. 控制方式：

标准配置：智能光敏控制模块

可选模块：红外感应控制模块、微电脑时控模块、雨雪传感器模块、雾霾传感器模块

7. 箱体结构：采用铝合金板材、铝合金型材、镀锌结构件等制作的超薄框架结构箱体，防水等级IP55，整体厚度≤35MM，标志重量≤22kg/m<sup>2</sup>。使用寿命≥61320h，产品免费维护期2年。

8. 版面规格：

适用于全部类型道路交通标志，支持定制规格。

△700、△900、△1100、△1200、Φ600、Φ800、Φ1000、Φ1200、□A\*B(MM)

9. 功能特点：

(1) 标志整体分为四个部分，分别为反光膜标志板、光源系统、控制系统、供电系统，充分保证标志长期稳定的工作。

(2) 基于反光膜技术、光电技术、智能控制技术、传感器技术，通过点光源勾勒出的标志主要信息，向道路使用者全天候、智能化传递信息的道路交通标志牌，是未来道路交通信息传递的智慧型载体。

(3) LED灯珠采用纯金金线，单颗工作电压3V；单颗工作电流5mA，光衰小、寿命长。

(4) 点阵标志可视距离远、穿透力强，具有优越的远距离信息传递和安全警示作用。

点阵禁令标志



点阵禁告标志



点阵指路标志



### LED 侧入式背光源发光标志(内部照明标志)

适用范围：指示标志、指路标志

参照标准：

《主动发光道路交通标志》（GB/T 31446-2015）

《LED 道路交通诱导可变信息标志》（GA/T484-2018）

《城市道路主动发光交通标志设置指南》（GA/T1548-2019）

技术参数：

1. 反光膜：符合《道路交通反光膜》（GB/T 18833-2012）的要求，发光部分反光膜透光率达到 60%以上。
2. 供电系统：  
市电供电（推荐）（输入电压 220V，工作电压 24V）
3. 发光源：包括 LED 防水贴片灯珠、纳米级合金 PMMA 导光板；动态识别视距 $\geq 210\text{M}$ ；版面标准亮度 $\geq 300\text{cd}/\text{m}^2$ ；
4. 显示面板：版面底板、文字、图案采用反光膜技术；主要文字、图案信息通过智能控制主动发光；
5. 调光系统：利用系统预设时间、亮度传感器等外部指令，通过微控制器来编程实现脉



宽调制 (PWM) 改变光通量、调节光照度的 LED 智能调光系统。(选配)

6. 传感器模块:

标准配置:智能光敏控制模块

可选模块:红外感应控制模块、微电脑时控模块、雨雪传感器模块、雾霾传感器模块

7. 箱体结构:采用铝合金板材、铝合金型材、镀锌结构件等制作的超薄框架结构箱体,防水等级 IP65,整体厚度≤35MM,标志重量≤22kg/m<sup>2</sup>。

8. 版面规格:

适用于道路交通指示/指路类标志,支持定制规格。

□A\*B、Φ600、Φ800、Φ1000、Φ1200 (MM)

9. 功能特点:

(1) 标志整体分为四个部分,分别为反光膜标志板、光源系统、控制系统、供电系统。充分保证标志长期稳定的工作。

(2) 发光源采用纳米级合金 PMMA 导光板技术,整体发光部分亮度均匀;

(3) 发光源采用侧光源技术,光电转化效率高,功耗低,半透标志功耗≤5w/m<sup>2</sup>;

(2) 基于反光膜技术、光电技术、智能控制技术、传感器技术,通过标志主要信息面光源发光方式,向道路使用者全天候、智能化传递信息的道路交通标志牌,是未来道路交通信息传递的智慧型载体。

(3) 半透标志可视距离远、光线柔和,具有清晰、准确的信息传递功能,同时匹配城市美化、亮化。

半透指路标志

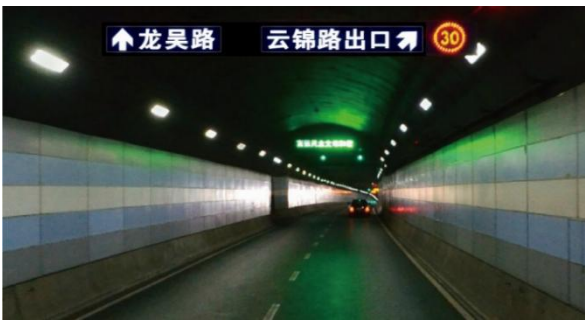





### 半透指路、指示标志

### 全透式内部照明标志(全透标志)

适用范围:禁令标志、警告标志、小型指示(<2 m<sup>2</sup>)、小型指路(<2 m<sup>2</sup>)

参照标准:

《主动发光道路交通标志》(GB/T 31446-2015)

《LED 道路交通诱导可变信息标志》(GA/T484-2018)

《城市道路主动发光交通标志设置指南》(GA/T1548-2019)

技术参数:

反光膜:符合《道路交通反光膜》(GB/T 18833-2012)的要求。

供电系统:市电供电(推荐)、光伏供电

蓄电池(组)控制器(根据供电方式选配):有防止过充电、过放电、短路反接的保护电路,有利于延长蓄电池的使用寿命。

发光源:包括 LED 防水贴片灯珠、纳米级合金 PMMA 导光板;动态识别视距≥150M;版面标准亮度≥400cd/m<sup>2</sup>;

显示面板:版面底板、文字、图案采用反光膜技术;且底板、文字、图案信息通过智能控制技术主动发光;

调光系统:利用系统预设时间、亮度传感器等外部指令,通过微控制器来编程实现脉宽调制(PWM)改变光通量、调节光照度的 LED 智能调光系统(选配)。可选传感器模块:标准配置智能光敏控制模块可选模块:红外感应控制模块、微电脑定时控制、雨雪传感器模块、雾霾传感器模块;

箱体结构:采用铝合金板材、铝合金型材、镀锌结构件等制作的超薄框架结构箱体,防水等级 IP65,整体厚度≤10MM,标志重量≤22kg/m<sup>2</sup>。

版面规格:

适用于小型道路交通指示/指路类标志,支持定制规格。

△700、△900、△1100、△1200、Φ600、Φ800、Φ1000、Φ1200、□A\*B(MM)

功能特点:

(1)标志整体分为四个部分,分别为反光膜标志板、光源系统、控制系统、供电系统。充分保证标志长期稳定的工作。

(2)基于反光膜技术、光电技术、智能控制技术、传感器技术,通过面光源同时显示标志面板、标志信息,向道路使用者全天候、智能化传递信息的道路交通标志牌,是未来道路交通信息传递的智慧型载体。

(3)全透标志能够完整显示标志面板、标志信息,具有外形美观,光线柔和的优点。



### 全透式小型标志

安全防护类发光设施

发光道口标

常用规格:400\*400+200\*1400(MM)

参照标准:

《道路交叉口发光警示柱》(GB/T 1246-2015)

《主动发光道路交通标志》(GB/T 31446-2015)



《LED 道路交通诱导可变信息标志》(GA/T484—2018)

《城市道路主动发光交通标志设置指南》(GA/T1548—2019)

1. 反光膜:采用不低于 I 类微棱镜反光膜,符合《道路交通反光膜》(GB/T 18833-2012)的要求。

2. 供电系统:

光伏供电:由太阳能板组件、太阳能控制器、蓄电池(组)组成;

蓄电池(组)控制器(根据供电方式选配):有防止过充电、过放电、短路反接的保护电路,有利于延长蓄电池的使用寿命。

发光单元:点阵式 LED 灯珠或全透式面光源

功能特点:设置于隔离带端头(护栏、绿化带),同时具有主动发光、被动反光的视觉引导、警示提醒作用,充分保障行车安全;



发光警示柱

常用规格:  $\phi 89*800/1200$  (MM)、 $\phi 114*800/1200$  (MM)

参照标准:

《道路交叉口发光警示柱》(GB/T 1246-2015)

《主动发光道路交通标志》(GB/T 31446-2015)

《LED 道路交通诱导可变信息标志》(GA/T484—2018)

《城市道路主动发光交通标志设置指南》(GA/T1548—2019)

技术参数:

1. 反光膜:采用不低于 I 类微棱镜反光膜,符合《道路交通反光膜》(GB/T 18833-2012)的要求;

2. 供电系统:

光伏供电:由太阳能板组件、太阳能控制器、蓄电池(组)组成;

蓄电池(组)控制器:有防止过充电、过放电、短路反接的保护电路,有利于延长蓄电池的使用寿命;

发光单元:防水型 LED 冷光源;

控制模块:光敏控制模块、无线同步控制模块(选配);

功能特点:组合设置于隔离带端头、道路边缘、机动车隔离带等位置,形成主动发光、被动反光线形引导,具有良好的视觉诱导、警示提醒的作用;

80PU 警示桩:80CMPU 可拆卸弹性交通柱,3M#3340 反光膜;高弹性 PU 材料制成;耐寒-25 度;型号:BS-EPFP-80N-C1,预埋件固定

道口警示柱:100CMPU 可拆卸弹性,预埋件固定 100\*12\*12CM

弹性分道指示标志:弹性分道指示标志,3M#荧光钻石级反光膜;由弹性部件与指示牌组合而成



出口型中

型减速带:高强度轮胎橡胶与尼龙线制成;内嵌 3M 预成型雨夜标线带;尺寸:50\*60\*3.2



弹性隔离栏：1. 采用弹性 TPU 材质，抗撞击，车辆碾压后可快速回弹；2. 底座含 6 颗玻璃反光珠；3. 柱体与栏杆均贴有柔性反光膜；4. 反光膜符合 GB/T 18833 Type IV 类以上指标；5. 使用温度范围-25 - +60℃



可变车道标志

设置的目的是解决潮汐现象比较严重的路口的车辆流向。通俗一点说，就是一个路口早高峰的时直行的流量比较大，而到了晚高峰时左转的流量比较大，这种早晚高峰差异化的情况就是潮汐现象。

交通中的“潮汐现象”，是指每天早晨进城方向交通流量大，反向流量小；而晚上则是出城方向的流量大，更是加重了拥堵现象。针对该情况，在交通导流改造中采取可变车道的方式进行了交通组织，即：早高峰进城车辆多时，增加进城方向车道数，减少出城方向车道数，晚高峰出城车辆多时，增加出城方向车道数，减少进城方向车道数。





### 城市干道可变车道标志



### 交叉口可变车道标志

参照标准:

《主动发光道路交通标志》(GB/T 31446-2015)

《LED 道路交通诱导可变信息标志》(GA/T484-2018)

《城市道路主动发光交通标志设置指南》(GA/T1548-2019)

技术参数:

1. 反光膜:符合《道路交通反光膜》(GB/T 18833-2012)的要求。

2. 供电系统:

市电供电(推荐)、光伏供电

3. 蓄电池(组)控制器(根据供电方式选配):有防止过充电、过放电、短路反接的保护电路,有利于延长蓄电池的使用寿命。

3. 发光单元:5MM 白色/黄色/红色 LED

4. 调光系统:利用系统预设时间、亮度传感器等外部指令,通过微电脑控制器来编程实现脉宽调制(PWM)改变光通量、调节光照度的 LED 智能调光系统。(选配)

5. 控制方式:

可选模块:无线遥控模块、微电脑时控模块、联网控制模块、雨雪传感器模块、雾霾传感器模块

6. 箱体结构:采用铝合金板材、铝合金型材、镀锌结构件等制作的超薄框架结构箱体。

7. 版面规格:

常用规格 1500MM\*1000 (MM), 支持定制尺寸。

8. 功能特点:

(1) 标志整体分为四个部分,分别为反光膜标志板、光源系统、控制系统、供电系统,充分保证标志长期稳定的工作。

(2) 基于反光膜技术、光电技术、智能控制技术、传感器技术,通过面阵式点光源显示出的标志主要信息,向道路使用者全天候、智能化传递信息的道路交通标志牌,是未来道路交通信息传递的智慧型载体。

(3) 可变标志既符合《道路交通标志和标线》关于指示标志的技术要求,又能根据路况为交通参与者提供可变图文信息。

### 部分采购品大样

品名:吹塑三孔水马

尺寸:1360 长\*750 高\*150 上宽\*350 下宽 mm

重量:5KG

体积:0.3m<sup>3</sup>

颜色:红/黄

聚乙烯中空吹塑,灌水 30%,凸点粘贴 10%三级及以上反光条。



品名：吹塑防撞桶

尺寸：800 高\*600 直径 mm

重量：2.5KG

注水量：注水 30%

聚乙烯中空吹塑，腰身 70%粘贴三级及以上反光膜，底部 L 型钢脚固定。

品名：钢铝合金组合式行人二次过街安全岛

尺寸：3000~5000mm 长\*1500~3000mm 宽\*150mm 高



品名：C35 水泥预制安全岛

半圆形岛头 1500~3000mm 宽\*1350\*路外侧高点 35mm 内侧 15\*2 个



品名：阻车器

尺寸：600\*120\*100mm

重量：2KG

材质：工业级橡胶复合材料

安装方式：膨胀螺丝

技术性能：高抗冲，侧向刚性

颜色：黑/黄





外观：外凸加强筋  
级别：工业级  
产品性能：防撞防压



品名：减速带（一）  
尺寸：1000\*380\*50mm  
材质：复合材料  
安装方式：膨胀螺丝  
技术性能：高抗冲，侧向刚性  
颜色：黑/黄  
外观：外凸加强筋  
级别：工业级

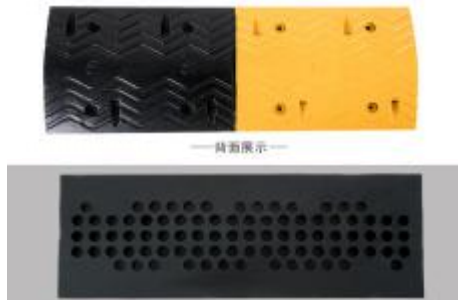

品名：减速带（二）  
尺寸：470宽\*长600\*高30mm  
材质：复合材料  
安装方式：膨胀螺丝  
技术性能：高抗冲，侧向半刚性  
颜色：黑/黄/白  
外观：外凸加三级及以上反光条  
级别：高强级



产品名称：双面塑料反光道钉  
产品规格：100\*100\*18mm 双面反光



产品材质：ABS

反光片颜色：白色 黄色

产品用途：主要用于公路 高速公路以及出口处标线 在光线不佳或夜晚给驾驶者起提醒与警示的作用



产品名称：轮廓标

产品材质：优质塑料和亚克力反光片

产品规格：180\*40mm

产品特点：以塑料为支架，采用日本技术制作棱镜式的反光片

产品租用：主要用于公路、高速公路、隧道等光线不佳或夜晚给驾车者起警示和提醒作用。



规格：300\*1200mm

参照标准：

《主动发光道路交通标志》（GB/T 31446-2015）

《太阳能道路交通标志》（GA580-2005）

1. 反光膜：采用不低于 III 类反光膜，符合《道路交通反光膜》（GB/T 18833-2012）的要求。

2. 供电系统：

光伏供电：由太阳能板组件、太阳能控制器、蓄电池（组）组成；

3. 蓄电池（组）控制器（根据供电方式选配）：有防止过充电、过放电、短路反接的保护电路，有利于延长蓄电池的使用寿命。

4. 发光单元：点阵式 LED 灯珠或全透式面光源

5. 功能特点：设置于隔离带端头（护栏、绿化带），同时具有主动发光、被动反光的视觉引导、警示提醒作用，充分保障行车安全；



立体图

### 路口事故预防系统

**语音提示器：**材质：冷轧钢（外壳）、ABS（灯罩、喇叭）

音量：≤120 分贝

电压：DC12V、DC24V、AC220V（3 选 1）

外形尺寸：200mm\*123mm\*330mm

环境温度：-20~50℃

红外感应距离：≤8 米（扇形 120° 视角）

音频格式 MP3，码率：16Kbps~320Kbps

红外遥控：≤5 米

★报警器外观形如警钟，具有外观专利证书。

**超级储能器：**★容量：3000 法拉

★标称能量：8000J

★标称内阻：0.5mΩ（含极片内阻）

★1 倍率充放电电流：2.25A

★重量：（580±5）g

★尺寸：Φ（60±1）mm X（140±2）mm

原部件：含超级电容器、超容盒、均压板、超容固定板、连接片、模组辅材，替核心部件、代传统电池

使用寿命：≥50 年

电量存储：阴雨天可充电，确保全天候正常使用

标准电压：2.7V

比能量：100wh/kg

循环寿命：2 万~3 万次

充电速度：5~10min

充电效率：≥92%

放电能力：Max=450A

老化：老化较磷酸铁锂电池低

使用温度：-30~57℃

**太阳能供电：**多晶太阳能板 18W

充电采用 MPPT 最大功率点跟踪算法，保证光伏板一直输出最大功率，以充分利用太阳能。保证阴雨天正常工作。

**杆体：**规格：直径 75mm、壁厚 2.5mm、高度 3.5m

材质：热镀锌钢管

带宣传板（内容定制）

**基础更新及维护：**含挖坑、水泥、人工等



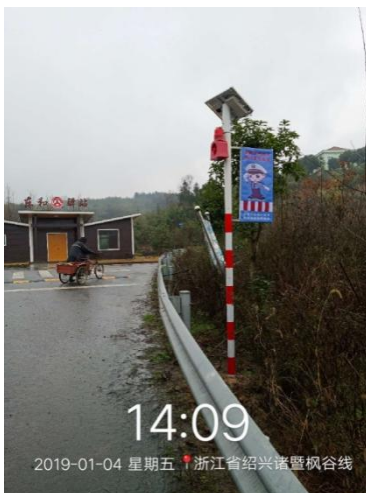

#### 四、供货期限、验收

##### 1. 供货期限及地点

1.1 供货期限为自合同签订生效之日起1年或合同累计结算金额达到采购预算时止，以先到时间为准。。

1.2 供货地点为采购人指定地点。

2. 验收：项目设备安装、调试、试运行结束后，由采购人5个工作日内组织相关部门组成验收小组，按照招标文件、图纸、投标文件承诺等进行验收。中标人须配合验收小组的验收工作。

3. 质保期：自验收合格后3年。

4. 采购人按《诸暨市公安局交通警察大队交通设施建设项目管理办法》（附件一）要求对中标人进行考核。中标人按要求提供相关台帐和资料，作为在招投标过程中、签定合同前后、项目实施过程的主要管理依据。相关内容将列入合同条款，监督各方合法规范的履行本项目。

#### 五、付款方式

1. 合同签订后采购单位向中标人支付合同价款的40%（支付条件：签订合同时中标人明确表示无需预付款或者主动要求降低预付款比例的可不适用前述规定）。



2. 余款在经采购人验收通过后15个工作日内一次性付清，同时退还履约保证金（无息）

注：如中标人为中小企业，采购人未按约定支付款项的，应向中标人支付逾期利息，利率为合同订立时1年期贷款市场报价利率。

#### 六、售后服务要求

1. 中标人需提供全年24小时待岗在线，特定情况下接到采购人（采购人主要管理人员二人同时指令）通知后，必须2小时内到达标的点现场并开展工作，第一次不按时到达为罚款伍仟元整，第二次罚款壹万元整，第三次（含）以上每次罚款叁万元（罚款先从履约保证金中扣除），每次通知间隔不小于24小时。

2. 中标人需在诸暨成立站点中心，配备常驻人员及车辆，履约期间提供每天不少于一次的日常巡逻工作，发现问题及时处置并向相关人员报备。

3. 项目验收时，出具采购人与中标人双方均认可的第三方对项目质量进行检测并出具报告作为实际验收的重要依据。

4. ▲中标人应加强对聘用人员的安全作业教育，作业过程一律着统一反光安全服、帽，及时办理车辆保险，平时要做好车辆的保养维修，如作业期间发生工伤事故，均由乙方承担全部责任和由此产生的一切费用。

#### 七、最高限价

本次采购采用最高单价限价，详见服务清单。（按实际服务量结算，合同累计结算金额达到采购预算时或自合同签订生效之日起1年或合同累计结算金额达到采购预算时止，以先到时间为准。止合同履行完毕，以先到时间为准。）

报价包括一切人工、工具、材料、设备、电费、保险、交通、利润、税金（包含须由投标人承担的各种税费）、其它需投标人承担的费用及潜在满足用户方监管要求可能涉及的一切费用。投标人的报价应包括因承包本次项目所需的一切相关费用，合同执行期间不随市场因素的变化而进行调整，在项目实施过程中不得藉此要求增加任何费用。

注：标‘★’为实质性响应条款，不满足将按无效投标处理。

附件一：

### 《诸暨市公安局交通警察大队交通设施建设项目管理办法》

#### 一、合同的签订

1、乙方（中标人、更新及维护单位或供应商下同）应在签订合同前将车辆、人员和办公场地落实到位，甲方（采购人或建设单位下同）将按相关要求予以验收。验收的内容包括乙方在投标文件所提供更新及维护组织设计相符的项目负责人、技术负责人、资料员、更新及维护员、驾驶员、劳务人员等详细清单及联系方式，对要求应提供的场地、车辆和主要更新及维护机械的就绪情况进行核查。中标通知书发出后乙方须在7个工作日内上门与甲方签订合同。

2、验收不合格的，如人员、车辆、场地、机械设备等数量或人员名单与中标人投标时的名单不相符的，甲方有权取消其中标资格，并依照《中华人民共和国招标投标法实施条例》第五十五条等规定，甲方可以按评标委员会提出的中标候选人名单排序依次确定其他中标候选人为中标人，也可以重新招标。

#### 二、过程管理

1. 自合同签订日起，由甲方在一周内组织开工签收会，布置工作计划，乙方应在工作计划周期内完整提供相关产品材料进场（产品合格证、技术规格书、出厂检测报告）三证，经甲方代表或监理工程师核查合格并签收进场报验单，甲方有权对乙方提供的产品材料进行见证取样并封存核验，未经甲方代表或监理工程师签收的产品材料一律不得进场使用。在本项目实施过程中，甲方或监理人发现乙方使用的产品材料与进场报验单和封存样品不符的，发现一起扣除壹万元整（扣款先从履约保证金中扣除），发现二起扣除贰万元整，发现三起扣除叁万元整，以此类推。若履约保证金全部扣完，则从所涉相关项目的款项中



扣除。后续进场材料报验单按批签收，不得漏签少签，签收单由乙方负责印刷，各方签字保存并作为项目验收的重要条件。

2. 根据前期对区域的自然环境、地质水文等综合调查分析，自甲方代表或监理工程师签发开工报告日起，甲乙双方或监理方通过参照《符合性检查及相关检验标准》和相关规范汲取各方合理的建议，制定合理的更新及维护方案、技术评价指标，制定合理有效的管理细则和检验表格。

在项目实施过程中甲方代表或监理人发现更新及维护单位的更新及维护方式方法、安全措施或项目质量不符合相关要求时，根据建设项目法律法规、条例等相关规定有权要求乙方返工、停工和整改直至达到相关要求。乙方不服从、不配合要求返工、停工和整改指令的，首次不服从、不配合的罚款伍万元整，再次发生的甲方有权向建设主管部门递交处罚申请并同时撤消本项目的采购合同。实际数量按扣除罚款后通过检验的部分结算，由此产生人工、材料、机械设备等一切损失由乙方自负。甲方保留自合同撤消日起3年内追诉因乙方违约而产生的持续影响和损失，保留3年内排除乙方进入所辖区域交通安全设施采购建设项目投标资格。该条款应排除甲乙双方个人或监理人故意或违反法律法规及不符合项目实际操作规程的。

### 三、进度管理

1. 根据本项目的总进度计划，由乙方负责编制各分部分项实物量进度计划书（基础及隐蔽工程、地下管线顶管及预埋、标志牌标志杆件制作及表面处置、标线施划清除清洗、安全设施采购安装、护栏安装及维修、电子警察安装和相关电子控制系统接入工程等）经甲方主要管理人员或监理人认可并签收。该计划书应符合甲乙双方的约定和参照《符合性检查及相关检验标准》及相关工程法律法规的要求，该计划书应作为工程实施过程中各分部分项工程开工到完工工期校检依据。该计划书必须说明更新及维护重点难点及需要解决的问题和所采取的措施等，做到周密细致合理，具有针对性和可操作性，工程计划要求精准到日且准确率保证不低于95%。甲方根据进度计划书对乙方进行管理考核。乙方未按期完成周计划的每项罚扣现金伍仟元整。未按期完成月计划的每项罚扣现金壹万元整，未按期完成季度计划的每项罚扣现金贰万元整。单项项目未完成周、月计划如能在下周或下月度采取措施赶上进度且不影响后续更新及维护的可免除当次处罚，但累计3次及以上未按时完成不同单项项目周、月、季计划的，甲方有权撤消本项目合同并处罚款。工程量应扣除罚款后按通过检验的部分结清，由此产生人工、材料、机械设备等一切损失由乙方自负。该条款应排除国家规定的不可抗力因素（自然灾害、社会异常、政府命令）及因甲方主要管理人特定情况下的要求而推迟或延迟工期的。

2. 甲方已在采购要求中明确提出30分钟、2小时、24小应急到达及开展工作的，甲方可以通过电话录音、微信文字信息、定时定位水印照片进行考核，乙方在规定时间内未应答或未到达标的点的分别罚没合同上规定的金额。要求开展每日巡逻的乙方应建立巡查日志，注明车辆人员和巡逻路线，记录巡逻的情况，甲方负责对行驶轨迹进行检查，记录内容不实或未开展正常巡查的每发现一次扣除相关项目款项5000元。

3. 因城市道路环境的特殊性（社会干扰、安保需求、其它特殊情况），在特定情况下甲方有权要求乙方停止其它一切工作，根据甲方的需求积极调集人力物力资源，集中力量推进某个特定的建设项目，在特定的时效期内乙方应无条件服从。由于执行不到位发生不良社会反应及行政问责的，乙方负连带责任。

### 四、特别责任

1. 新安装的同一种类电子产品3个月内连续出现故障3次及以上的或单次故障24小时以内无法修复的，该种电子产品不得再次维修使用，乙方更新及维护单位应无偿替换同类产品（除不可抗力和外部因素外）。

2. 新安装的同一种类自发光类标志和其它等发光产品3个月内连续出现故障的3次以上或单次故障24小时以内无法修复的，该种发光类产品不得再次维修使用，乙方更新及维护单位应无偿替换同类产品（除不可抗力和外部因素外）。



3. 6个月内单一产品在不同项目出现同类质量问题累计3次及以上的，不得再次使用和安装。乙方应提供优于该同类型同规格的替代产品，同时甲方有权要求乙方对已安装不合格产品进行替换，因此增加的一切费用均由乙方承担。

#### 五、其他

1. 本办法为合同签订前和签定过程中及合同签订后的管理办法，投标人自递交投标书时即视为认可并应遵守本办法。

2. 本办法如需完善，乙方应无条件服从甲方。管理办法细则未尽事宜，由诸暨市公安局交通警察大队交通警察大队负责解释。



## 第四章 评标办法及评分标准

### 一、评标办法：综合评分法

(1) 满分为 100 分。总得分=技术得分+商务得分；

(2) 商务技术得分=商务技术评分，商务技术评分=各评委的有效评分的算术平均数。

(3) 报价得分=(评标基准价/投标报价)\*价格权值\*100，评标基准价=有效投标人的最低投标报价，价格权值=30%

(4) 商务技术分评分细则（70 分）

#### 标的一：商务技术分评分细则

评分项	评分标准	分值
企业资质	投标人具有公路交通工程（公路机电工程）专业承包二级或二级以上资质得 2 分，贰级以下得 1 分，没有不得分。 (须证书扫描件加盖投标人公章，否则不得分)	2 分
项目经验	投标人 2019 年以来具有同类项目业绩的，每提供一个得 1 分，最高得 3 分。 (提供业绩合同扫描件和招投标网（官网）截图证明材料并加盖 CA 公章，不提供不得分。)	3 分
施工队伍专业化能力	1. 项目负责人具有公路工程壹级注册建造师或一级建造师注册证书（机电工程）的得 2 分，具有公路工程贰级注册建造师或贰级建造师注册证书（机电工程）得 1 分；项目负责人具有以上证书的同时具有安全生产考核合格证书（B 证）及工程师职称的另得 2 分。 2. 项目组成员（项目负责人除外）具有工程师及以上职称的，每人每证得 0.5 分，最高得 5 分。（注：同一人员拥有不同证书的，只按一个证书计分，不得累加计分。） 3. 项目组成员同时具有特种作业操作证（高处作业）、特种作业操作证（低压电工）的，每人得 1 分，最高得 8 分。 (注：上述人员配备应全部为拟派驻本项目运维团队成员，投标时提供人员清单及相关证明：①证书扫描件（加盖投标人公章，置于投标文件中）；②投标人为相关人员缴纳的近 6 个月社保证明（加盖投标人公章，置于投标文件中），未按上述要求提供的不得分。)	17 分
技术参数	评委根据投标产品的相关性能、配置、具体技术参数稳定性、可靠性，根据技术参数的匹配情况，全部匹配得满分 14 分。▲为关键性参数条款，每一条产生负偏离，扣 1 分。其他每一条产生负偏离，扣 0.5 分，扣完为止。	14 分
施工实力	投标人应对本项目区域的信号灯现状及新增信号灯路口现状综合性进行安全评估分析设计，投标人提供有针对性的对本项目区域范围现有每个路口信号灯规划设计方案的，评委在以下分值范围内打分： 方案设计详细合理、有详细可行的建设性意见[6, 9]； 方案设计相对合理、建设性意见一般的[3, 6]； 内容相对欠缺较多、层次模糊、建设性较差的[0, 3]。	9 分
组织设计	投标人应对本项目区域的道路现状、地质、水文等综合性进行分析，编写有针对性的项目施工组织设计； 评委根据施工组织设计的优劣程度如对工程的质量、进度、安全管理的可靠性、实用性、经济性进行综合打分[0, 5]。	5 分
应急响应设备配备	1. 投标人需具备登高作业工程车辆（考虑到事故处理能力及运维后备能力：投标时提供安装好升降设备后的车辆照片，每辆得 0.5 分，最高得 8 分。 (车辆设备自有的，须提供车辆行驶证及设备发票扫描件加盖 CA 公章，车辆行驶证及发票名称与投标人名称一致。（车辆租赁的须提供正规的租赁	10 分



	<p>合同及发票名称与设备出租方名称一致的发票扫描件加盖 CA 公章），否则不得分。</p> <p>2. 投标人需具备摇臂升降作业工程车辆（考虑到事故处理能力及运维后备能力：投标时应提供安装好机械摇臂设备后的车辆照片，每辆得 1 分，最高得 2 分。<u>（车辆设备自有的，须提供车辆行驶证及设备发票扫描件加盖 CA 公章，车辆行驶证及发票名称与投标人名称一致。（车辆租赁的须提供正规的租赁合同及发票名称与设备出租方名称一致的发票扫描件加盖 CA 公章），否则不得分。</u></p>	
维护方案及应急服务方案	根据维护方案的科学性、合理性、可操作性，以及对安全、文明、环保维护的具体措施以及售后服务方案的完善性、保障能力、故障修复承诺时间等进行综合打分，最高 5 分。	5 分
	根据应急方案的合理性、可行性、完整性等进行综合评分，最高 5 分。	5 分

**标项二：商务技术分评分细则**

序号	评分细则	分值
1	投标人通过质量管理体系认证、环境体系认证、职工健康安全管理体系认证的，每个证书得 3 分，最高得 9 分；（证书须在有效期内，同时提供中国国家认证认可监督管理委员会网站查询截图证明材料，不提供的不得分）	9 分
2	<p>①投标人针对本次更新维护服务项目拟投入的产品，投标人能提供产品清单并出具产品的检测报告的，每提供一个清单得 0.5 分，最多得 3 分。（须提供具有经国家认可的检测中心（如国家交通安全设施质量监督检测中心或交通运输部科学研究院交通工程检测中心等）出具的交通隔离护栏相关检测报告扫描件加盖加盖原厂商公章，不提供不得分。）</p> <p>② 针对本次更新维护服务项目拟采用的反光膜具有三级及以上检测报告的得 3 分。（须提供国家认可的检测中心（如国家交通安全设施质量监督检验中心或交通运输部科学研究院交通工程检测中心等）出具的检测报告扫描件加盖原厂商公章，不提供不得分。）</p> <p>③投标人具有交通护栏维护新方案、新工艺、新技术应用成果的每 1 类得 1 分，最高得 2 分。（须提供实际应用案例的详细情况）</p>	8 分
3	投标人自 2019 年来具有类似业绩的，每个得得 1 分，最高得 3 分。（须提供招投标网站（官网）公告截图、中标通知书及合同扫描件加盖 CA 公章，不提供或提供不全不得分。）	3 分
4	针对本服务项目拟投投入的产品相关性能、配置、具体技术参数稳定性、可靠性等匹配情况，全部匹配的得 14 分。每一条负偏离扣 1 分，直至扣完为止。	14 分
5	<p>①提供为本项目具体实施服务人员，提供 10 人（含）以上的，得满分 5 分，每减少 1 人扣 1 分，扣完为止；</p> <p>②提供服务于本项目具有道路工程类工程师及以上专业人员的每人得 2 分，最高 4 分。</p> <p>（以上①②各项需提供服务队伍人员名单、证书扫描件和投标人为相关人员缴纳的近 6 个月内的社保证明，不提供或提供不齐的不得分）</p> <p>③提供为本项目服务的专用设备（货运车辆+安装抢修专用设备各 1 套为 1 组），每提供一组得 1 分，最高得 5 分；<u>（车辆设备自有的，须提供车辆行驶证及设备发票扫描件加盖 CA 公章，车辆行驶证及发票名称与投标人名称一致（租赁的须提供正规的租赁合同及发票名称与设备出租方名称一致的发票扫描件加盖 CA 公章），否则不得分。</u></p>	14 分
6	<p><b>维护组织设计、应急方案以及维护方案：</b></p> <p>①维护组织设计：根据维护组织对项目质量、进度、安全管理的可靠性、实用性、</p>	15 分



	<p>经济性综合评分，最高 5 分。</p> <p>②根据应急方案的合理性、可行性、完整性等进行综合评分，最高 5 分。</p> <p>③根据维护方案的科学性、合理性、可操作性，以及对安全、文明、环保维护的具体措施以及售后服务方案的完善性、保障能力、故障修复承诺时间等进行综合打分，最高 5 分。</p>	
7	<p>本项目需要良好的售后服务能力，根据投标人的服务能力、服务水平、极端天气应急抢修响应时间以及项目所在地售后服务机构设置的合理性、可靠性、真实性等情况在以下分值范围内打分：能提供真实可靠且应急服务能力非常优越的售后服务机构，材料真实，售后服务保障能力非常好的（4, 7]；售后服务机构的证明材料可靠、真实性一般，售后服务保障能力一般的（1, 4]；售后服务机构设置较差，售后服务保障能力较差的[0, 1]。</p>	7 分

**标的三：商务技术分评分细则**

序号	评分细则	分值
1	<p>投标人通过质量管理体系认证、环境体系认证、职工健康安全管理体系认证的，每个证书得 2 分，最高得 6 分。（以上证书须在有效期内，提供证书扫描件以及中国国家认证认可监督管理委员会网站查询截图证明材料，不提供不得分）</p>	6 分
2	<p>投标人为县市级及以上科技型中小企业得 3 分。 （投标时须提供相关证书等证明材料扫描件加盖 CA 签章，不提供的不得分）</p>	3 分
3	<p>针对本次更新维护项目：</p> <p>1) 投标人拟投入的白色和黄色热熔反光型涂料具有国家级检测报告及人工加速耐候性实验报告的得 2 分。</p> <p>2) 投标人拟投入的白色和黄色双组份反光型涂料具有国家级检测报告及省级部门出具的 VOC 含量检测报告的得 2 分。</p> <p>3) 投标人拟投入的产品具有路面标线涂料工厂检验合格证书的得 2 分。</p> <p>4) 投标人拟投入的产品具有交通标志牌检测报告得 1 分。</p> <p>5) 投标人拟投入的背光源发光标志牌或点阵式主动发光标志牌具有国家级产品检测报告的每类别得 0.5 分，最高 1 分。</p> <p>以上须提供经国家认可的检测中心（如国家交通安全设施监督中心或交通运输部科学研究院交通工程检测中心等）出具的检测报告扫描件加盖原厂商公章，不提供不得分）</p>	8
4	<p>投标人 2019 年以来具有同类型项目业绩，每提供一个得 1 分，最高得 3 分。（须提供招投标网站（官网）公告截图、中标通知书及合同扫描件加盖 CA 公章，不提供或提供不全不得分。）</p>	3 分
5	<p>提供为本项目具体实施人员，每提供一人得 1 分，本项最高得 8 分； （须提供人员名单以及投标人为其缴纳的近 6 个月社保证明，不提供或提供不齐的不得分。）</p>	8 分
6	<p>针对本服务项目拟投入产品的相关性能、配置、具体技术参数稳定性、可靠性，根据技术参数匹配情况，全部匹配的得满分 10 分，▲为关键性参数条款，每一条产生负偏离，扣 1 分。其他每一条产生负偏离，扣 0.5 分，扣完为止。</p>	10 分
7	<p>1) 根据投标人对本项目区域的道路现状、地质等情况的综合分析进行打分，最高 6 分；</p> <p>2) 根据投标人针对本项目出具的维护组织设计方案情况进行综合打分，最高 6 分；</p> <p>3) 投标人具有标志标线维护创新的方案方法、维护新技术的应用成果每 1 类得 1 分，最高得 2 分。（提供实际应用案例的详细资料）</p>	14 分
8	<p>1) 投标人提供标线专业漆划设备（双缸热熔釜+热熔标线机+车辆为 1 套），每提供 1 套得 1 分，最高 2 分；投标人提供标志安装专业设备（车辆+登高机械为 1 套），</p>	18 分



<p>每提供1套得1分，最高3分。          （设备自有的，须提供设备发票扫描件加盖公章，设备发票名称与投标人名称一致（设备租赁则须提供正规的租赁合同扫描件，设备发票名称与出租人名称一致）。否则不得分）。</p> <p>2) 投标人具有双组份标线均匀分布型维护设备的得2分，投标人具有双组份标线用涂型维护设备的得2分（投标时提供设备发票扫描件加盖CA签章，不提供不得分）</p> <p>3) 本项目质保期要求为一年，质保期间投标人承诺对标线免费清洗一次加1分，最高2分。</p> <p>4) 本项目需要良好的售后服务能力，根据投标人的服务能力、服务水平、极端天气应急抢修响应时间以及项目所在地售后服务机构设置的合理性、可靠性、真实性等情况在以下分值范围内打分：能提供真实可靠且应急服务能力非常优越的售后服务机构，材料真实，售后服务保障能力非常好的（3,7]；售后服务机构的证明材料可靠、真实性一般，售后服务保障能力一般的（1,3]；售后服务机构设置较差，售后服务保障能力较差的[0,1]。</p>	
--	--

(5) 本项目按标项一到标项二、标项三的顺序依次进行开评标，通过资格审查和符合性评审的投标人全部入围进行报价评审。

(6) 特别说明：本项目共3个标项，投标人可以选择单个或多个标项投标，一个投标人可同时中多个标项。

## 二、评标程序

**2.1符合性审查。**评标委员会应当对符合资格的投标人的投标文件进行符合性审查，以确定其是否满足招标文件的实质性要求。不满足招标文件的实质性要求的，投标无效。

**2.2比较与评价。**评标委员会应当按照招标文件中规定的评标方法和标准，对符合性审查合格的投标文件进行商务和技术评估，综合比较与评价。

**2.3汇总商务技术得分。**评标委员会各成员应当独立对每个投标人的商务和技术文件进行评价，并汇总商务技术得分情况。

### 2.4报价评审。

2.4.1投标文件报价出现前后不一致的，按照下列规定修正：

2.4.1.1投标文件中开标一览表(报价表)内容与投标文件中相应内容不一致的，以开标一览表(报价表)为准；

2.4.1.2大写金额和小写金额不一致的，以大写金额为准；

2.4.1.3单价金额小数点或者百分比有明显错位的，以开标一览表的总价为准，并修改单价；

2.4.1.4总价金额与按单价汇总金额不一致的，以单价金额计算结果为准。

2.4.1.5同时出现两种以上不一致的，按照3.4.1规定的顺序修正。修正后的报价按照《政府采购货物和服务招标投标管理办法》（财政部令第87号）第五十一条第二款的规定经投标人确认后产生约束力。

2.4.2投标文件出现不是唯一的、有选择性投标报价的，投标无效。

2.4.3投标报价超过招标文件中规定的预算金额或者最高限价的，投标无效。

2.4.4评标委员会认为投标人的报价明显低于其他通过符合性审查投标人的报价，有可能影响产品质量或者不能诚信履约的，应当要求其在合理的时间内提供书面说明，必要时





提交相关证明材料；投标人不能证明其报价合理性的，评标委员会应当将其作为无效投标处理。

2.4.5对于未预留份额专门面向中小企业的政府采购货物或服务项目，以及预留份额政府采购货物或服务项目中的非预留部分标项，对小型和微型企业的投标报价给予10%的扣除，用扣除后的价格参与评审。接受大中型企业与小微企业组成联合体或者允许大中型企业向一家或者多家小微企业分包的政府采购货物或服务项目，对于联合协议或者分包意向协议约定小微企业的合同份额占到合同总金额30%以上的，对联合体或者大中型企业的报价给予6%的扣除，用扣除后的价格参加评审。组成联合体或者接受分包的小微企业与联合体内其他企业、分包企业之间存在直接控股、管理关系的，不享受价格扣除优惠政策。

**2.5排序与推荐。**采用综合评分法的，评标结果按评审后得分由高到低顺序排列。得分相同的，按投标报价由低到高顺序排列。得分且投标报价相同的并列。投标文件满足招标文件全部实质性要求，且按照评审因素的量化指标评审得分最高的投标人为中标候选人。本项目只推荐评审综合得分最高的投标人为中标候选人。

多家投标人提供相同品牌产品（单一产品采购项目中的该产品或者非单一产品采购项目的核心产品）且通过资格审查、符合性审查的不同投标人参加同一合同项下投标的，按一家投标人计算，评审后得分最高的同品牌投标人获得中标人推荐资格；评审得分相同的，采取随机抽取方式确定，其他同品牌投标人不作为中标候选人。

**2.6编写评标报告。**评标委员会根据全体评标成员签字的原始评标记录和评标结果编写评标报告。评标委员会成员对需要共同认定的事项存在争议的，应当按照少数服从多数的原则作出结论。持不同意见的评标委员会成员应当在评标报告上签署不同意见及理由，否则视为同意评标报告。

### 三、评标中的其他事项

**3.1投标人澄清、说明或者补正。**对于投标文件中含义不明确、同类问题表述不一致或者有明显文字和计算错误的内容需要投标人作出必要的澄清、说明或者补正的，评标委员会和投标人通过电子交易平台交换数据电文，投标人提交使用电子签名的相关数据电文或通过平台上传加盖公章的扫描件。给予投标人提交澄清、说明或补正的时间不得少于半小时，投标人已经明确表示澄清说明或补正完毕的除外。投标人的澄清、说明或者补正不得超出投标文件的范围或者改变投标文件的实质性内容。

**3.2投标无效。**有下列情况之一的，投标无效：

3.2.1投标人不具备招标文件中规定的资格要求的（投标人未提供有效的资格文件的，视为投标人不具备招标文件中规定的资格要求）；

3.2.2投标文件未按照招标文件要求签署、盖章的；

3.2.3采购人拟采购的产品属于政府强制采购的节能产品品目清单范围的，投标人未按招标文件要求提供国家确定的认证机构出具的、处于有效期之内的节能产品认证证书的；

3.2.4投标文件含有采购人不能接受的附加条件的；

3.2.5投标文件中承诺的投标有效期少于招标文件中载明的投标有效期的；



- 3.2.6投标文件出现不是唯一的、有选择性投标报价的；
- 3.2.7投标报价超过招标文件中规定的预算金额或者最高限价的；
- 3.2.8报价明显低于其他通过符合性审查投标人的报价，有可能影响产品质量或者不能诚信履约的，未能按要求提供书面说明或者提交相关证明材料，不能证明其报价合理性的；
- 3.2.9投标人对根据修正原则修正后的报价不确认的；
- 3.2.10投标人提供虚假材料投标的；
- 3.2.11投标人有恶意串通、妨碍其他投标人的竞争行为、损害采购人或者其他投标人的合法权益情形的；
- 3.2.12投标人仅提交备份投标文件，没有在电子交易平台传输递交投标文件的，投标无效；
- 3.2.13 投标文件不满足招标文件的其它实质性要求的；
- 3.2.14法律、法规、规章（适用本市的）及省级以上规范性文件（适用本市的）规定的其他无效情形。

### 3.3. 废标。

根据《中华人民共和国政府采购法》第三十六条之规定，在采购中，出现下列情形之一的，应予废标：

- 3.3.1符合专业条件的供应商或者对招标文件作实质响应的供应商不足3家的；
- 3.3.2出现影响采购公正的违法、违规行为的；
- 3.3.3投标人的报价均超过了采购预算，采购人不能支付的；
- 3.3.4因重大变故，采购任务取消的。

废标后，采购代理机构应当将废标理由通知所有投标人。

3.4. 修改招标文件，重新组织采购活动。评标委员会发现招标文件存在歧义、重大缺陷导致评标工作无法进行，或者招标文件内容违反国家有关强制性规定的，将停止评标工作，并与采购人、采购代理机构沟通并作书面记录。采购人、采购代理机构确认后，将修改招标文件，重新组织采购活动。

3.5. 重新开展采购。有政府采购法第七十一条、第七十二条规定的违法行为之一，影响或者可能影响中标、成交结果的，依照下列规定处理：

- 3.5.1未确定中标或者中标人的，终止本次政府采购活动，重新开展政府采购活动。
- 3.5.2已确定中标或者中标人但尚未签订政府采购合同的，中标或者成交结果无效，从合格的中标或者成交候选人中另行确定中标或者中标人；没有合格的中标或者成交候选人的，重新开展政府采购活动。
- 3.5.3政府采购合同已签订但尚未履行的，撤销合同，从合格的中标或者成交候选人中另行确定中标或者中标人；没有合格的中标或者成交候选人的，重新开展政府采购活动。
- 3.5.4政府采购合同已经履行，给采购人、供应商造成损失的，由责任人承担赔偿责任。
- 3.5.5政府采购当事人有其他违反政府采购法或者政府采购法实施条例等法律法规规



定的行为，经改正后仍然影响或者可能影响中标、成交结果或者依法被认定为中标、成交无效的，依照3.5.1-3.5.4规定处理。



## 第五章 政府采购合同（参考范本）

合同编号：

### 政府采购合同参考范本 （货物类）

#### 第一部分 合同书

项目名称：

甲方：

乙方：

签订地：

签订日期：年月日

年月日，\_\_\_\_（采购人）以\_\_\_\_（政府采购方式）对\_\_\_\_（同前页项目名称）项目进行了采购。经\_\_\_\_（相关评定主体名称）评定，\_\_\_\_（中标供应商名称）为该项目中标供应商。现于中标通知书发出之日起三十日内，按照采购文件确定的事项签订本合同。

根据《中华人民共和国民法典》、《中华人民共和国政府采购法》等相关法律法规之规定，按照平等、自愿、公平、诚实信用和绿色的原则，经\_\_\_\_（采购人）（以下简称：甲方）和\_\_\_\_（中标供应商名称）（以下简称：乙方）协商一致，约定以下合同条款，以兹共同遵守、全面履行。

### 1.1 合同组成部分

下列文件为本合同的组成部分，并构成一个整体，需综合解释、相互补充。如果下列文件内容出现不一致的情形，那么在保证按照采购文件确定的事项的前提下，组成本合同的多个文件的优先适用顺序如下：

- 1.1.1 本合同及其补充合同、变更协议；
- 1.1.2 中标通知书；
- 1.1.3 投标文件（含澄清或者说明文件）；
- 1.1.4 招标文件（含澄清或者修改文件）；
- 1.1.5 其他相关采购文件。

### 1.2 服务

- 1.2.1 项目名称：；
- 1.2.2 供货期限和内容：；
- 1.2.3 供货提供地点及方式：\_\_\_\_\_。

### 1.3 价款

本合同总价为：¥元（大写：元人民币）。

分项价格：

序号	分项名称	分项价格
总价		

### 1.4 付款方式、时间和条件

1.4.1 甲方应严格履行合同，及时组织验收，验收合格后及时将合同款支付完毕。对于满足合同约定支付条件的，甲方自收到发票后 15 个工作日内将资金支付到合同约定的乙方账户，有条件的甲方可以即时支付。甲方不得以机构变动、人员更替、政策调整、单位放假等为由延迟付款。

1.4.2 付款方式按《浙江省财政厅关于坚决打赢疫情防控阻击战进一步做好政府采购资金支持企业发展工作的通知》（浙财采监〔2020〕3号）和《浙江省财政厅关于进一步发挥政府采购政策功能全力推动经济稳进提质的通知》（浙财采监〔2022〕3号）文件要求执行，具体付款方式由双方协商后在合同中明确。（采购单位应当在政府采购合同中约定预



付款，中小企业合同预付款比例为合同金额的40%；项目分年安排预算的，每年预付款比例为项目年度计划支付资金额的40%；采购项目实施以人工投入为主的，预付款比例为合同金额的20%；对供应商为大型企业的项目或者以人工投入为主且实行按月定期结算支付款项的项目，预付款可低于上述比例或者不约定预付款。在签订合同时，乙方明确表示无需预付款或者主动要求降低预付款比例的，甲方可不适用前述规定。甲方根据项目特点、供应商诚信等因素，可以要求乙方提交银行、保险公司等金融机构出具的预付款保函或其他担保措施。）

1.4.3甲方未按约定支付乙方产品（或服务）资金货款，应向乙方支付逾期利息，利率为合同签订时1年期贷款市场报价利率，每逾期一天按逾期金额的万分之五向乙方支付违约金。。

1.4.4资金支付的方式、时间和条件详见合同专用条款。

### 1.5违约责任

1.5.1 除不可抗力外，如果乙方没有按照本合同约定的期限、地点和方式提供服务，那么甲方要求乙方支付违约金，违约金按每迟延履行一日的应提供而未提供服务价格的0.05%计算，最高限额为本合同总价的20%；未按要求提供服务的违约金计算数额达到前述最高限额之日起，甲方有权在要求乙方支付违约金的同时，书面通知乙方解除本合同；

1.5.2 除不可抗力外，如果甲方没有按照本合同约定的付款方式付款，那么乙方要求甲方支付违约金，违约金按每迟延付款一日的应付而未付款的0.05%计算，最高限额为本合同总价的20%；迟延付款的违约金计算数额达到前述最高限额之日起，乙方有权在要求甲方支付违约金的同时，书面通知甲方解除本合同；

1.5.3 除不可抗力外，任何一方未能履行本合同约定的其他主要义务，经催告后在合理期限内仍未履行的，或者任何一方有其他违约行为致使不能实现合同目的的，或者任何一方有腐败行为（即：提供或给予或接受或索取任何财物或其他好处或者采取其他不正当手段影响对方当事人在合同签订、履行过程中的行为）或者欺诈行为（即：以谎报事实或者隐瞒真相的方法来影响对方当事人在合同签订、履行过程中的行为）的，对方当事人可以书面通知违约方解除本合同；

1.5.4 任何一方按照前述约定要求违约方支付违约金的同时，仍有权要求违约方继续履行合同、采取补救措施，并有权按照己方实际损失情况要求违约方赔偿损失；任何一方按照前述约定要求解除本合同的同时，仍有权要求违约方支付违约金和按照己方实际损失情况要求违约方赔偿损失；且守约方行使的任何权利救济方式均不视为其放弃了其他法定或者约定的权利救济方式；

1.5.5 除前述约定外，除不可抗力外，任何一方未能履行本合同约定的义务，对方当事人都均有权要求继续履行、采取补救措施或者赔偿损失等，且对方当事人行使的任何权利救济方式均不视为其放弃了其他法定或者约定的权利救济方式；

1.5.6 如果出现政府采购监督管理部门在处理投诉事项期间，书面通知甲方暂停采购活动的情形，或者询问或质疑事项可能影响中标结果的，导致甲方中止履行合同的情形，均不视为甲方违约。



1.5.7违约责任合同专用条款另有约定的，从其约定。

### 1.6 合同争议的解决

本合同履行过程中发生的任何争议，双方当事人均可通过和解或者调解解决；不愿和解、调解或者和解、调解不成的，可以选择以下第合同专用条款条款规定的方式解决：

1.6.1 将争议提交合同专用条款仲裁委员会依申请仲裁时其现行有效的仲裁规则裁决；

1.6.2 向合同专用条款人民法院起诉。

### 1.7 合同生效

本合同自双方当事人盖章或者签字时生效。

甲方：

统一社会信用代码：

住所：

法定代表人或

授权代表（签字）：

联系人：

约定送达地址：

邮政编码：

电话：

传真：

电子邮箱：

开户银行：

开户名称：

开户账号：

乙方：

统一社会信用代码或身份证号码：

住所：

法定代表人

或授权代表（签字）：

联系人：

约定送达地址：

邮政编码：

电话：

传真：

电子邮箱：

开户银行：

开户名称：

开户账号：

## 第二部分 合同一般条款

### 2.1 定义

本合同中的下列词语应按以下内容进行解释：

2.1.1 “合同”系指采购人和中标供应商签订的载明双方当事人所达成的协议，并包括所有的附件、附录和构成合同的其他文件。

2.1.2 “合同价”系指根据合同约定，中标供应商在完全履行合同义务后，采购人应支付给中标供应商的价格。

2.1.3 “货物”系指中标供应商根据合同约定应向采购人提供的货物。

2.1.4 “甲方”系指与中标供应商签署合同的采购人。

2.1.5 “乙方”系指根据合同约定提供货物的中标供应商；两个以上的自然人、法人或者其他组织组成一个联合体，以一个供应商的身份共同参加政府采购的，联合体各方均应为乙方或者与乙方相同地位的合同当事人，并就合同约定的事项对甲方承担连带责任。

2.1.6 “现场”系指合同约定货物提供地点。

### 2.2 技术规范

货物所应遵守的相关要求应与采购文件规定的相关要求及其偏差表(如果被甲方接受的话)相一致；如果采购文件中没有相应说明，那么应以国家有关部门最新颁布的相应标准和规范为准。

### 2.3 知识产权

2.3.1 乙方应保证甲方在使用该货物或其任何一部分时不受任何第三方提出的侵犯其著作权、商标权、专利权等知识产权方面的起诉；如果任何第三方提出侵权指控，那么乙方须与该第三方交涉并承担由此发生的一切责任、费用和赔偿；

2.3.2 具有知识产权的计算机软件等开发货物的知识产权归属，详见合同专用条款。

### 2.4 包装和装运

2.4.1 乙方提供的货物过程中如涉及产品及相关快递货物的具体包装要求应符合《商品包装政府采购需求标准（试行）》《快递包装政府采购需求标准（试行）》，并作为履约验收的内容，必要时甲方可以要求乙方在履约验收环节出具检测报告。

2.4.2 涉及货物的要求和通知，详见合同专用条款。

### 2.5 履约检查和问题反馈

2.5.1 甲方有权在其认为必要时，对乙方是否能够按照合同约定提供货物进行履约检查，以确保乙方所提供的货物能够依约满足甲方之项目需求，但不得因履约检查妨碍乙方的正常工作，乙方应予积极配合；

2.5.2 合同履行期间，甲方有权将履行过程中出现的问题反馈给乙方，双方当事人应以书面形式约定需要完善和改进的内容。

### 2.6 技术资料 and 保密义务

2.6.1 乙方有权依据合同约定和项目需要，向甲方了解有关情况，调阅有关资料等，甲方应予积极配合；

2.6.2 乙方有义务妥善保管和保护由甲方提供的前款信息和资料等；



2.6.3 除非依照法律规定或者对方当事人的书面同意，任何一方均应保证不向任何第三方提供或披露有关合同的或者履行合同过程中知悉的对方当事人任何未公开的信息和资料，包括但不限于技术情报、技术资料、商业秘密和商业信息等，并采取一切合理和必要措施和方式防止任何第三方接触到对方当事人的上述保密信息和资料。

## 2.7 质量保证

2.7.1 乙方应建立和完善履行合同的内部质量保证体系，并提供相关内部规章制度给甲方，以便甲方进行监督检查；

2.7.2 乙方应保证履行合同的人员数量和素质、软件和硬件设备的配置、场地、环境和设施等满足全面履行合同的要求，并应接受甲方的监督检查。

## 2.8 延迟履行

在合同履行过程中，如果乙方遇到不能按时提供货物的情况，应及时以书面形式将不能按时提供货物的理由、预期延误时间通知甲方；甲方收到乙方通知后，认为其理由正当的，可以书面形式酌情同意乙方可以延长履行的具体时间。

## 2.9 合同变更

合同继续履行将损害国家利益和社会公共利益的，双方当事人应当以书面形式变更合同。有过错的一方应当承担赔偿责任，双方当事人都有过错的，各自承担相应的责任。

## 2.10 合同转让和分包（如有）

合同的权利义务依法不得转让，但经甲方同意，乙方可以依法采取分包方式履行合同，即：依法可以将合同项下的部分非主体、非关键性工作分包给他人完成，接受分包的人应当具备相应的资格条件，并不得再次分包，且乙方应就分包项目向甲方负责，并与分包供应商就分包项目向甲方承担连带责任。

## 2.11 不可抗力

2.11.1 如果任何一方遭遇法律规定的不可抗力，致使合同履行受阻时，履行合同的期限应予延长，延长的期限应相当于不可抗力所影响的时间；

2.11.2 因不可抗力致使不能实现合同目的的，当事人可以解除合同；

2.11.3 因不可抗力致使合同有变更必要的，双方当事人应在合同专用条款约定时间内以书面形式变更合同；

2.11.4 受不可抗力影响的一方在不可抗力发生后，应在合同专用条款约定时间内以书面形式通知对方当事人，并在合同专用条款约定时间内，将有关部门出具的证明文件送达对方当事人。

## 2.12 税费

与合同有关的一切税费，均按照中华人民共和国法律的相关规定缴纳。

## 2.13 乙方破产

如果乙方破产导致合同无法履行时，甲方可以书面形式通知乙方终止合同且不给予乙方任何补偿和赔偿，但合同的终止不损害或不影响甲方已经采取或将要采取的任何要求乙方支付违约金、赔偿损失等的行动或补救措施的权利。

## 2.14 合同中止、终止

2.14.1 双方当事人不得擅自中止或者终止合同；

2.14.2 合同继续履行将损害国家利益和社会公共利益的，双方当事人应当中止或者终止合同。有过错的一方应当承担赔偿责任，双方当事人都有过错的，各自承担相应的责任。

## 2.15 检验和验收

2.15.1 货物交付前，乙方应对货物的质量、数量等方面进行详细、全面的检验，并向甲方出具证明货物符合合同约定的文件；货物交付时，乙方在合同专用条款约定时间内组织验收，并可依法邀请相关方参加，验收应出具验收书。

2.15.2 合同期满或者履行完毕后，甲方有权组织（包括依法邀请国家认可的质量检测机构参加）对乙方履约的验收，即：按照合同约定的技术、货物、安全标准，组织对每一项技术、货物、安全标准的履约情况的验收，并出具验收书。

2.15.3 检验和验收标准、程序等具体内容以及前述验收书的效力详见 **合同专用条款**。

## 2.16 通知和送达

2.16.1 任何一方因履行合同而以合同第一部分尾部所列明的传真或电子邮件 发出的所有通知、文件、材料，均视为已向对方当事人送达；任何一方变更上述送达方式或者地址的，应于\_\_\_个工作日内书面通知对方当事人，在对方当事人收到有关变更通知之前，变更前的约定送达方式或者地址仍视为有效。

2.16.2 以当面交付方式送达的，交付之时视为送达；以电子邮件方式送达的，发出电子邮件之时视为送达；以传真方式送达的，发出传真之时视为送达；以邮寄方式送达的，邮件挂号寄出或者交邮之日之次日视为送达。

## 2.17 计量单位

除技术规范中另有规定外，合同的计量单位均使用国家法定计量单位。

## 2.18 合同使用的文字和适用的法律

2.18.1 合同使用汉语书就、变更和解释；

2.18.2 合同适用中华人民共和国法律。

## 2.19 履约保证金

2.19.1 采购文件要求乙方提交履约保证金的，乙方应按 **合同专用条款** 约定的方式，以支票、汇票、本票或者金融机构、担保机构出具的保函等非现金形式，提交不超过合同金额1%的履约保证金；鼓励和支持乙方以银行、保险公司出具的保函形式提供履约保证。

2.19.2 履约保证金在 **合同专用条款** 约定期间内不予退还。乙方在前述约定期间届满前能履行完合同约定义务事项的，甲方在前述约定期间届满之日起个工作日内，按 **合同专用条款** 约定的方式将履约保证金退还乙方，逾期退还的，乙方可要求甲方支付违约金，违约金按每迟延退还一日的应退还而未退还金额的 0.05 % 计算，最高限额为本合同履约保证金的 20 %；

2.19.3 如果乙方不履行合同，履约保证金不予退还；如果乙方未能按合同约定全面履行义务，那么甲方有权从履约保证金中取得补偿或赔偿，同时不影响甲方要求乙方承担合同约定的超过履约保证金的违约责任的权力。

2.19.4甲方在乙方履行完合同约定义务事项后及时退还，延迟退还的，应当按照合同约定和法律规定承担相应的赔偿责任。

2.20对于因甲方原因导致变更、中止或者终止政府采购合同的，甲方应当依照合同约定对供应商受到的损失予以赔偿或者补偿。

#### 2.21合同份数

合同份数按合同专用条款规定，每份均具有同等法律效力。

### 第三部分 合同专用条款

本部分是对前两部分的补充和修改，如果前两部分和本部分的约定不一致，应以本部分的约定为准。本部分的条款号应与前两部分的条款号保持对应；与前两部分无对应关系的内容可另行编制条款号。

条款号	约定内容
1.4.4	
1.5.7	
1.6	
1.6.1	
1.6.2	
2.3.2	
2.4.2	
2.11.3	
2.11.4	
2.15.3	
2.19.1	
2.19.2	
2.21	

注：

- 1、如本合同条款与招标文件中实质性内容不相符，以招标文件规定为准，在签订前进行调整。
- 2、在正式签订前，应根据招标文件要求、投标文件承诺及项目实际情况拟定更为详尽的合同书。

## 第六章 应提交的有关格式范例

### 资格文件部分

- (1) 符合参加政府采购活动应当具备的一般条件的承诺函
- (2) 具有独立承担民事责任的能力证明材料
- (3) 落实政府采购政策需满足的资格要求
- (4) 本项目的特定资格要求（如需）

## 一、符合参加政府采购活动应当具备的一般条件的承诺函

（采购人）、（采购代理机构）：

我方参与（项目名称）【招标编号：（采购编号）】政府采购活动，郑重承诺：

（一）具备《中华人民共和国政府采购法》第二十二条规定的以下条件：

- 1、具有独立承担民事责任的能力；
- 2、具有良好的商业信誉和健全的财务会计制度；
- 3、具有履行合同所必需的设备和专业技术能力；
- 4、有依法缴纳税收和社会保障资金的良好记录；
- 5、参加政府采购活动前三年内，在经营活动中没有重大违法记录；
- 6、法律、行政法规规定的其他条件。

（二）未被信用中国（[www.creditchina.gov.cn](http://www.creditchina.gov.cn)）、中国政府采购网（[www.ccgp.gov.cn](http://www.ccgp.gov.cn)）列入失信被执行人、重大税收违法案件当事人名单、政府采购严重违法失信行为记录名单。

（三）不存在以下情况：

1、单位负责人为同一人或者存在直接控股、管理关系的不同供应商参加同一合同项下的政府采购活动的；

2、为采购项目提供整体设计、规范编制或者项目管理、监理、检测等货物后再参加该采购项目的其他采购活动的。

投标人名称(电子签章)：

日期：年月日

## 二、具有独立承担民事责任的能力证明材料

A. 如投标人是企业（包括合伙企业），提供在工商部门注册的有效“营业执照”；

- B. 如投标人是事业单位，提供有效的“事业单位法人证书”；
- C. 如投标人是非企业专业货物机构的，提供执业许可证等证明文件；
- D. 如投标人是个体工商户，提供有效的“个体工商户营业执照”；
- E. 如投标人是自然人，提供有效的自然人身份证明。

### 三、落实政府采购政策需满足的资格要求

（根据招标公告落实政府采购政策需满足的资格要求选择提供相应的材料；未要求的，无需提供）

A. 专门面向中小企业，货物全部由符合政策要求的中小企业（或小微企业）制造或者货物全部由符合政策要求的中小企业（或小微企业）承接的，提供相应的中小企业声明函（附件4）。

### 联合体协议

（联合体所有成员名称）自愿组成一个联合体，以一个投标人的身份参加（项目名称）【招标编号：（采购编号）】投标。

一、各方一致决定，（某联合体成员名称）为联合体牵头人，代表所有联合体成员负责投标和合同实施阶段的主办、协调工作。

二、所有联合体成员各方签署授权书，授权书载明的授权代表根据招标文件规定及投标内容而对采购人、采购代理机构所作的任何合法承诺，包括书面澄清及相应等均对联合投标各方产生约束力。

三、本次联合投标中，分工如下：（联合体其中一方成员名称）承担的工作和义务为：；（联合体其中一方成员名称）承担的工作和义务为：；……。

四、中小企业合同金额达到 %，小微企业合同金额达到 %。

五、如果中标，联合体各成员方共同与采购人签订合同，并就采购合同约定的事项对采购人承担连带责任。

六、有关本次联合投标的其他事宜：

1、联合体各方不再单独参加或者与其他供应商另外组成联合体参加同一合同项下的政府采购活动。

2、联合体中有同类资质的各方按照联合体分工承担相同工作的，按照资质等级较低的供应商确定资质等级。

3、本协议提交采购人、采购代理机构后，联合体各方不得以任何形式对上述内容进行修改或撤销。

联合体成员名称(电子签名/公章):

联合体成员名称(电子签名/公章):

.....

日期：年月日

C、要求合同分包的，提供分包意向协议和中小企业声明函（附件4），分包意向协议中中小企业合同金额应当达到招标公告载明的比例；如果供应商本身提供所有标的均由中小企业制造或承接，视同符合了资格条件，无需再向中小企业分包，无需提供分包意向协议。

## 分包意向协议

（中标后以分包方式履行合同的，提供分包意向协议；采购人不同意分包或者投标人中标后不以分包方式履行合同的，则不需要提供。）

（投标人名称）若成为（项目名称）【招标编号：（采购编号）】的中标供应商，将依法采取分包方式履行合同。（投标人名称）与（所有分包供应商名称）达成分包意向协议。

### 一、分包标的及数量

（投标人名称）将 XX 工作内容分包给（某分包供应商名称），（某分包供应商名称），具备承担XX工作内容相应资质条件且不得再次分包；

.....

### 二、分包工作履行期限、地点、方式

### 三、质量

### 四、价款或者报酬

### 五、违约责任

### 六、争议解决的办法



## 七、其他

中小企业合同金额达到%，小微企业合同金额达到%。

投标人名称(电子签名):

分包供应商名称:

日期: 年月日

## 四、本项目的特定资格要求

(根据招标公告本项目的特定资格要求提供相应的材料；未要求的，无需提供)

## 商务技术文件部分

- (1) 投标函
- (2) 授权委托书或法定代表人（单位负责人、自然人本人）身份证明
- (3) 联合协议（如需）
- (4) 分包意向协议（如需）
- (5) 符合性审查资料
- (6) 评标标准相应的商务技术资料（如需）
- (7) 商务技术偏离表
- (8) 政府采购供应商廉洁自律承诺书

## 一、投标函

（采购人）、（采购代理机构）：

我方参加你方组织的（项目名称）【招标编号：（采购编号）】招标的有关活动，并对此项目进行投标。为此：

1. 我方承诺投标有效期从提交投标文件的截止之日起天（不少于90天），本投标文件在投标有效期满之前均具有约束力。

2. 我方的投标文件包括以下内容：

2.1 资格文件：

2.1.1 承诺函；

2.1.2 具有独立承担民事责任的能力证明材料；

2.1.3 落实政府采购政策需满足的资格要求（如果有）；

2.1.4 本项目的特定资格要求（如果有）。

2.2 商务技术文件：

2.2.1 投标函；

2.2.2 授权委托书或法定代表人（单位负责人）身份证明；

2.2.3 联合协议（如果有）；

2.2.4 分包意向协议（如果有）；

2.2.5 符合性审查资料；

2.2.6 评标标准相应的商务技术资料；

2.2.7 商务技术偏离表；

2.2.8 政府采购供应商廉洁自律承诺书；

2.3 报价文件

2.3.1 开标一览表（报价表）；

2.3.2 中小企业声明函（如果有）。

3. 我方承诺除商务技术偏离表列出的偏离外，我方响应招标文件的全部要求。

4. 如我方中标，我方承诺：

4.1 在收到中标通知书后，在中标通知书规定的期限内与你方签订合同；

4.2 在签订合同时不向你方提出附加条件；

4.3 按照招标文件要求提交履约保证金；

4.4 在合同约定的期限内完成合同规定的全部义务。

5. 其他补充说明： 。

投标人名称（电子签名）：

日期：年月日

## 二、授权委托书或法定代表人（单位负责人、自然人本人）身份证明

### 授权委托书（适用于非联合体投标）

（采购人）、（采购代理机构）：

现委托（姓名）为我方代理人（身份证号码：，手机：），以我方名义处理（项目名称）【招标编号：（采购编号）】政府采购投标的一切事项，其法律后果由我方承担。

委托期限：自年月日起至年月日止。

特此告知。

投标人名称(电子签名)：

签发日期：年月日

### 授权委托书（适用于联合体投标）

（采购人）、（采购代理机构）：

现委托（姓名）为我方代理人（身份证号码：，手机：），以我方名义处理（项目名称）【招标编号：（采购编号）】政府采购投标的一切事项，其法律后果由我方承担。

委托期限：自年月日起至年月日止。

特此告知。

联合体成员名称(电子签名/公章)：

联合体成员名称(电子签名/公章)：

日期：年月日

**法定代表人、单位负责人或自然人本人的身份证明（适用于法定代表人、单位负责人或者自然人本人代表投标人参加投标）**

身份证件扫描件：

正面：反面：

投标人名称(电子签名)：

日期：年月日

**三、联合体协议**

（以联合体形式投标的，提供联合协议；本项目不接受联合体投标或者投标人不以联合体形式投标的，则不需要提供）

（联合体所有成员名称）自愿组成一个联合体，以一个投标人的身份参加（项目名称）【招标编号：（采购编号）】投标。

一、各方一致决定，（某联合体成员名称）为联合体牵头人，代表所有联合体成员负责投标和合同实施阶段的主办、协调工作。

二、所有联合体成员各方签署授权书，授权书载明的授权代表根据招标文件规定及投标内容而对采购人、采购代理机构所作的任何合法承诺，包括书面澄清及相应等均对联合投标各方产生约束力。

三、本次联合投标中，分工如下：（联合体其中一方成员名称）承担的工作和义务为：；……。

四、（联合体其中一方成员名称）提供的全部货物由小微企业制造，其合同份额占到合同总金额%以上；……。 （未预留份额专门面向中小企业采购的采购项目，以及预留份额中的非预留部分采购包，接受联合体投标的，联合体其中一方提供的货物全部由小微企业制造，且其合同份额占到合同总金额 30%以上，对联合体报价给予6%的扣除）

五、如果中标，联合体各成员方共同与采购人签订合同，并就采购合同约定的事项对采购人承担连带责任。

六、有关本次联合投标的其他事宜：

1、联合体各方不再单独参加或者与其他供应商另外组成联合体参加同一合同项下的政府采购活动。

2、联合体中有同类资质的各方按照联合体分工承担相同工作的，按照资质等级较低的供应商确定资质等级。

3、本协议提交采购人、采购代理机构后，联合体各方不得以任何形式对上述内容进行修改或撤销。

联合体成员名称(电子签名/公章)：

日期：年月日

## 四、分包意向协议

（中标后以分包方式履行合同的，提供分包意向协议；采购人不同意分包或者投标人中标后不以分包方式履行合同的，则不需要提供。）

（投标人名称）若成为（项目名称）【招标编号：（采购编号）】的中标供应商，将依法采取分包方式履行合同。（投标人名称）与（所有分包供应商名称）达成分包意向协议。

### 一、分包标的及数量

（投标人名称）将 XX 工作内容分包给（某分包供应商名称），（某分包供应商名称），具备承担 XX 工作内容相应资质条件且不得再次分包；

.....

### 二、分包工作履行期限、地点、方式

### 三、质量

### 四、价款或者报酬

### 五、违约责任

### 六、争议解决的办法

### 七、其他

（分包供应商名称）提供的货物全部由小微企业制造，其合同份额占到合同总金额%以上。（未预留份额专门面向中小企业采购的采购项目，以及预留份额中的非预留部分采购包，允许分包的，分包供应商提供的货物全部由小微企业制造，且其合同份额占到合同总金额 30%以上的，对大中型企业的报价给予6%的扣除）

投标人名称(电子签名)：

分包供应商名称：

日期：年月日

## 五、符合性审查资料



序号	实质性要求	需要提供的符合性审查资料
1	投标文件按照招标文件要求签署、盖章。	需要使用电子签名或者签字盖章的投标文件的组成部分
2	采购人拟采购的产品属于政府强制采购的节能产品品目清单范围的，投标人按招标文件要求提供国家确定的认证机构出具的、处于有效期之内的节能产品认证证书。	节能产品认证证书(本项目拟采购的产品不属于政府强制采购的节能产品品目清单范围的，无需提供)
3	投标文件中承诺的投标有效期不少于招标文件中载明的投标有效期。	投标函
4	投标文件满足招标文件的其它实质性要求。	招标文件其它实质性要求相应的材料(“★”系指实质性要求条款，招标文件无其它实质性要求的，无需提供)

## 六、评标标准相应的商务技术资料

（按招标文件第三章评标办法前附表中“投标文件中评标标准相应的商务技术资料目录”提供资料）

## 七、商务技术偏离表

序号	招标文件章节及具体内容	投标文件章节（页码）及具体内容	偏离说明
1			
2			
.....			

注：

- 1、此表须与招标文件“采购需求”相应标项内的所有技术规格、商务条款（含技术、功能、配置、附加必备条件、售后服务、安装、验收、付款方式等）相比较且一一对应真实逐条填列，并在“偏离情况”栏注明“正偏离”、“负偏离”或“无偏离”。
- 2、投标人递交的技术规格书中必须真实逐条列明，否则由投标人自行承担相关风险。
- 3、此表在不改变格式的情况下可自行制作。
- 4、此表置于商务技术文件中。

**投标人保证：除商务技术偏离表列出的偏离外，投标人响应招标文件的全部要求。**

## 八、政府采购供应商廉洁自律承诺书

（采购人）、（采购代理机构）：

我单位响应你单位项目招标要求参加投标。在这次投标过程中和中标后，我们将严格遵守国家法律法规要求，并郑重承诺：

一、不向项目有关人员及部门赠送礼金礼物、有价证券、回扣以及中介费、介绍费、咨询费等好处费；

二、不为项目有关人员及部门报销应由你方单位或个人支付的费用；

三、不向项目有关人员及部门提供有可能影响公正的宴请和健身娱乐等活动；

四、不为项目有关人员及部门出国（境）、旅游等提供方便；

五、不为项目有关人员个人装修住房、婚丧嫁娶、配偶子女工作安排等提供好处；

六、严格遵守《中华人民共和国政府采购法》《中华人民共和国招标投标法》《中华人民共和国民法典》等法律法规，诚实守信，合法经营，坚决抵制各种违法违纪行为。

如违反上述承诺，你单位有权立即取消我单位投标、中标或在建项目的建设资格，有权拒绝我单位在一定时期内进入你单位进行项目建设或其他经营活动，并通报市财政局。由此引起的相应损失均由我单位承担。

投标人名称（电子签名）：

日期：年月日

## 报价文件部分

- (1) 开标一览表（报价表）
- (2) 中小企业声明函（如需）

## 一、开标一览表（格式）

项目名称：诸暨市公安局2022年度城区道路交通设施完善及维护采购项目

项目编号：JY2022- -

标项	标的名称	统一单价折扣（%）	
		小写	大写
*	*****		

投标人： \_\_\_\_\_（盖章）

日期： 年 月 日



## 二、中小企业有关政策

### 1、中小企业声明函（货物）

本公司（联合体）郑重声明，根据《政府采购促进中小企业发展管理办法》（财库〔2020〕46号）的规定，本公司（联合体）参加（单位名称）的钱江校区校园视频监控中心改造采购活动，提供的货物全部由符合政策要求的中小企业制造。相关企业（含联合体中的中小企业、签订分包意向协议的中小企业）的具体情况如下：

1. （标的名称），属于（采购文件中明确的所属行业）行业；**制造商为**（企业名称），从业人员人，营业收入为万元，资产总额为万元，属于（中型企业、小型企业、微型企业）；

2. （标的名称），属于（采购文件中明确的所属行业）行业；**制造商为**（企业名称），从业人员人，营业收入为万元，资产总额为万元，属于（中型企业、小型企业、微型企业）；

.....

以上企业，不属于大企业的分支机构，不存在控股股东为大企业的情形，也不存在与大企业的负责人为同一人的情形。

本企业对上述声明内容的真实性负责。如有虚假，将依法承担相应责任。

投标人名称(电子签名)：

日期： 年 月 日

从业人员、营业收入、资产总额填报上一年度数据，无上一年度数据的新成立企业可不填报。

注：1、填写要求：①“标的名称”、“采购文件中明确的所属行业”依据招标文件第二部分投标人须知前附表中“采购标的对应的中小企业划分标准所属行业”填写，不得缺漏；②从业人员、营业收入、资产总额填报上一年度数据，无上一年度数据的新成立企业可不填报；③中型企业、小型企业、微型企业等3种企业类型，结合以上数据，依据《中小企业划型标准规定》（工信部联企业〔2011〕300号）确定；④投标人提供的《中小企业声明函》与实际情况不符的或者未按以上要求填写的，中小企业声明函无效，不享受中小企业扶持政策。声明内容不实的，属于提供虚假材料谋取中标、成交的，依法承担法律责任。

2、符合《关于促进残疾人就业政府采购政策的通知》（财库〔2017〕141号）规定的条件并提供《残疾人福利性单位声明函》的残疾人福利性单位视同小型、微型企业；根据《关于政府采购支持监狱企业发展有关问题的通知》（财库〔2014〕68号）的规定，投标人提供由省级以上监狱管理局、戒毒管理局（含新疆生产建设兵团）出具的属于监狱企业证明文件的，视同为小型和微型企业。



## 2、残疾人福利性单位声明函

本单位郑重声明，根据《财政部 民政部 中国残疾人联合会关于促进残疾人就业政府采购政策的通知》（财库〔2017〕141号）的规定，本单位为符合条件的残疾人福利性单位，且本单位参加\_\_\_\_\_（采购单位）的\_\_\_\_\_项目采购活动提供本单位制造的货物（由本单位承担工程/提供服务），或者提供其他残疾人福利性单位制造的货物（不包括使用非残疾人福利性单位注册商标的货物）。

本单位对上述声明的真实性负责。如有虚假，将依法承担相应责任。

企业名称（盖章）：

日期： 年 月 日

注：

- 1、残疾人福利性单位视同小型、微型企业，享受价格扣除。
- 2、残疾人福利性单位属于小型、微型企业的，不重复享受政策。
- 3、如中标人声明为残疾人福利性单位，本声明函将随中标结果同时公告，接受社会监督。
- 4、享受政府采购支持政策的残疾人福利性单位应当同时满足以下条件：
  - （1）安置的残疾人占本单位在职职工人数的比例不低于25%（含25%），并且安置的残疾人人数不少于10人（含10人）；
  - （2）依法与安置的每位残疾人签订了一年以上（含一年）的劳动合同或服务协议；
  - （3）为安置的每位残疾人按月足额缴纳了基本养老保险、基本医疗保险、失业保险、工伤保险和生育保险等社会保险费；
  - （4）通过银行等金融机构向安置的每位残疾人，按月支付了不低于单位所在区县适用的经省级人民政府批准的月最低工资标准的工资；
  - （5）提供本单位制造的货物、承担的工程或者服务（以下简称产品），或者提供其他残疾人福利性单位制造的货物（不包括使用非残疾人福利性单位注册商标的货物）。