

青海省政府采购项目

公开招标文件

(包二至包二十四)

采购项目编号：青海铭驰公招（货物）2024-027

项目名称：青海省重点区域生态保护和修复专项泽库县2024年阿
尼玛卿山脉水源涵养与草原生态保护修复项目

采购人：泽库县自然资源和林业草原局

采购代理机构：青海铭驰工程项目管理有限公司

2024年11月

目 录

第一部分 投标邀请	- 4 -
第二部分 投标人须知	13
一、说明	13
1. 适用范围	13
2. 采购方式、合格的投标人	13
3. 投标费用	13
二、招标文件说明	13
4. 招标文件的构成	13
5. 招标文件、采购活动和中标结果的质疑	13
6. 招标文件的澄清或修改	14
三、投标文件的编制	14
7. 投标文件的语言及度量衡单位	14
8. 投标报价及币种	15
9. 投标保证金	15
10. 投标有效期	16
11. 投标文件构成	16
12. 投标文件的编制要求	17
四、投标文件的提交	18
13. 提交投标文件的时间、地点、方式	18
14. 投标文件的补充、修改或者撤回	18
五、开标	18
15. 开标	18
16. 资格审查	19
七、评审程序及方法	20
17. 评标委员会	20

18. 评审工作程序	22
19. 评审办法	25
八、中标	31
20. 推荐并确定中标人	31
21. 中标通知	32
九、授予合同	32
22. 签订合同	32
十、其他	33
23. 串通投标的情形	33
24. 废标	34
25. 中标服务费	34
第三部分 青海省政府采购项目合同书范本	35
第四部分 投标文件格式	49
目录（上册）	50
(1) 投标函	51
(2) 法定代表人证明书	52
(3) 法定代表人授权书	53
(4) 投标人承诺函	54
(5) 投标人诚信承诺书	55
(6) 资格证明材料	56
(7) 财务状况报告，依法缴纳税收和社会保障资金的相关材料	57
(8) 具备履行合同所必需的设备和专业技术能力的证明材料	58
(9) 无重大违法记录声明	59
(10) 投标保证金证明	60
目录（下册）	62
(11) 评分对照表	63

(12) 开标一览表 (报价表)	64
(13) 分项报价表	65
(14) 技术规格响应表	66
(16) 投标人的类似业绩证明材料	68
(17.2) 监狱企业证明资料	70
监狱企业证明资料	70
(18) 残疾人福利性单位声明函	71
(19) 投标人认为在其他方面有必要说明的事项	72
第五部分 采购项目要求及技术参数	73
(一) 投标要求	73
1. 投标说明	73
2. 重要指标	73
3. 商务要求	73
3.4. 免费质保期: 1 年。	74
(二) 项目概况及技术参数	75

第一部分 投标邀请

青海省重点区域生态保护和修复专项泽库县 2024 年阿尼玛卿山脉水源涵养与草原生态保护修复项目公开招标公告

项目概况

青海省重点区域生态保护和修复专项泽库县 2024 年阿尼玛卿山脉水源涵养与草原生态保护修复项目招标项目的潜在投标人应在线上获取通过政采云平台 (www.zcygov.cn) 获取招标文件，并于 2024 年 12 月 11 日 10:00 (北京时间) 前递交投标文件。

一、项目基本情况

项目编号：青海铭驰公招（货物）2024-027

项目名称：青海省重点区域生态保护和修复专项泽库县 2024 年阿尼玛卿山脉水源涵养与草原生态保护修复项目

预算金额：57380800.00 元

最高限价：57380800.00 元(其中包一：916300 元；包二：1609800 元；包三：2338568.42 元；包四：739830.57 元；包五：1935245.74 元；包六：1021405.99 元；包七：3306833.58 元；包八：2092606.15 元；包九：2901296.7 元；包十：3329499.57 元；包十一：1691058.21 元；包十二：2160502.69 元；包十三：4661468.42 元；包十四：2090527.17 元；包十五：3519092.66 元；包十六：2365983.95 元；包十七：3858473.95 元；包十八：3158955.36 元；包十九：1616130.32 元；包二十：2344484.23 元；包二十一：4558888.36 元；包二十二：1016047.96 元；包二十三：1418300 元；包二十四：450000 元；包二十五：1325500 元；包二十六：954000 元)

采购需求：

标项一

标项名称：青海省重点区域生态保护和修复专项泽库县 2024 年阿尼玛卿山脉水源涵养与草原生态保护修复项目（包一）

数量：30000

预算金额（元）：916300

单位：亩

简要规格描述：草原改良施工。

备注：/

标项二

标项名称：青海省重点区域生态保护和修复专项泽库县 2024 年阿尼玛卿山脉水源涵养与草原生态保护修复项目（包二）

数量：870000

预算金额（元）：1609800

单位：kg

简要规格描述：草原改良，供应牧草专用肥 390000kg，颗粒有机肥 480000kg

备注：/

标项三

标项名称：青海省重点区域生态保护和修复专项泽库县 2024 年阿尼玛卿山脉水源涵养与草原生态保护修复项目（包三）

数量：138358

预算金额（元）：2338568.42

单位：m

简要规格描述：围栏封育，供应围栏+安装+运费。

备注：/

标项四

标项名称：青海省重点区域生态保护和修复专项泽库县 2024 年阿尼玛卿山脉水源涵养与草原生态保护修复项目（包四）

数量：43771

预算金额（元）：739830.57

单位：m

简要规格描述：围栏封育，供应围栏+安装+运费。

备注：/

标项五

标项名称：青海省重点区域生态保护和修复专项泽库县 2024 年阿尼玛卿山脉水源涵养与草原生态保护修复项目（包五）

数量：114496

预算金额（元）：1935245.74

单位：m

简要规格描述：围栏封育，供应围栏+安装+运费。

备注：/

标项六

标项名称：青海省重点区域生态保护和修复专项泽库县 2024 年阿尼玛卿山脉水源涵养与草原生态保护修复项目（包六）

数量：60430

预算金额（元）：1021405.99

单位：m

简要规格描述：围栏封育，供应围栏+安装+运费。

备注：/

标项七

标项名称：青海省重点区域生态保护和修复专项泽库县 2024 年阿尼玛卿山脉水源涵养与草原生态保护修复项目（包七）

数量：195644

预算金额（元）：3306833.58

单位：m

简要规格描述：围栏封育，供应围栏+安装+运费。

备注：/

标项八

标项名称：青海省重点区域生态保护和修复专项泽库县 2024 年阿尼玛卿山脉水源涵养与草原生态保护修复项目（包八）

数量：123806

预算金额（元）：2092606.15

单位：m

简要规格描述：围栏封育，供应围栏+安装+运费。

备注：/

标项九

标项名称：青海省重点区域生态保护和修复专项泽库县 2024 年阿尼玛卿山脉水源涵养与草原生态保护修复项目（包九）

数量：171651

预算金额（元）：2901296.7

单位：m

简要规格描述：围栏封育，供应围栏+安装+运费。

备注：/

标项十

标项名称：青海省重点区域生态保护和修复专项泽库县 2024 年阿尼玛卿山脉水源涵养与草原生态保护修复项目（包十）

数量：196985

预算金额（元）：3329499.57

单位：m

简要规格描述：围栏封育，供应围栏+安装+运费。

备注：/

标项十一

标项名称：青海省重点区域生态保护和修复专项泽库县 2024 年阿尼玛卿山脉水源涵养与草原生态保护修复项目（包十一）

数量：100049

预算金额（元）：1691058.21

单位：m

简要规格描述：围栏封育，供应围栏+安装+运费。

备注：/

标项十二

标项名称：青海省重点区域生态保护和修复专项泽库县 2024 年阿尼玛卿山脉水源涵养与草原生态保护修复项目（包十二）

数量：127823

预算金额（元）：2160502.69

单位：m

简要规格描述：围栏封育，供应围栏+安装+运费。

备注：/

标项十三

标项名称：青海省重点区域生态保护和修复专项泽库县 2024 年阿尼玛卿山脉水源涵养与草原生态保护修复项目（包十三）

数量：275789

预算金额（元）：4661468.42

单位：m

简要规格描述：围栏封育，供应围栏+安装+运费。

备注：/

标项十四

标项名称：青海省重点区域生态保护和修复专项泽库县 2024 年阿尼玛卿山脉水源涵养与草原生态保护修复项目（包十四）

数量：123683

预算金额（元）：2090527.17

单位：m

简要规格描述：围栏封育，供应围栏+安装+运费。

备注：/

标项十五

标项名称：青海省重点区域生态保护和修复专项泽库县 2024 年阿尼玛卿山脉水源涵养与草原生态保护修复项目（包十五）

数量：208202

预算金额（元）：3519092.66

单位：m

简要规格描述：围栏封育，供应围栏+安装+运费。

备注：/

标项十六

标项名称：青海省重点区域生态保护和修复专项泽库县 2024 年阿尼玛卿山脉水源涵养与草原生态保护修复项目（包十六）

数量：139980

预算金额（元）：2365983.95

单位：m

简要规格描述：围栏封育，供应围栏+安装+运费。

备注：/

标项十七

标项名称：青海省重点区域生态保护和修复专项泽库县 2024 年阿尼玛卿山脉水源涵养与草原生态保护修复项目（包十七）

数量：228281

预算金额（元）：3858473.95

单位：m

简要规格描述：围栏封育，供应围栏+安装+运费。

备注：/

标项十八

标项名称：青海省重点区域生态保护和修复专项泽库县 2024 年阿尼玛卿山脉水源涵养与草原生态保护修复项目（包十八）

数量：186895

预算金额（元）：3158955.36

单位：m

简要规格描述：围栏封育，供应围栏+安装+运费。

备注：/

标项十九

标项名称：青海省重点区域生态保护和修复专项泽库县 2024 年阿尼玛卿山脉水源涵养与草原生态保护修复项目（包十九）

数量：95616

预算金额（元）：1616130.32

单位：m

简要规格描述：围栏封育，供应围栏+安装+运费。

备注：/

标项二十

标项名称：青海省重点区域生态保护和修复专项泽库县 2024 年阿尼玛卿山脉水源涵养与草原生态保护修复项目（包二十）

数量：138708

预算金额（元）：2344484.23

单位：m

简要规格描述：围栏封育，供应围栏+安装+运费。

备注：/

标项二十一

标项名称：青海省重点区域生态保护和修复专项泽库县 2024 年阿尼玛卿山脉水源涵养与草原生态保护修复项目（包二十一）

数量：269720

预算金额（元）：4558888.36

单位：m

简要规格描述：围栏封育，供应围栏+安装+运费。

备注：/

标项二十二

标项名称：青海省重点区域生态保护和修复专项泽库县 2024 年阿尼玛卿山脉水源涵养与草原生态保护修复项目（包二十二）

数量：60113

预算金额（元）：1016047.96

单位：m

简要规格描述：围栏封育，供应围栏+安装+运费。

备注：/

标项二十三

标项名称：青海省重点区域生态保护和修复专项泽库县 2024 年阿尼玛卿山脉水源涵养与草原生态保护修复项目（包二十三）

数量：78727

预算金额（元）：1418300

单位：m

简要规格描述：封山育林，供应围栏+安装+运费。

备注：/

标项二十四

标项名称：青海省重点区域生态保护和修复专项泽库县 2024 年阿尼玛卿山脉水源涵养与草原生态保护修复项目（包二十四）

数量：10

预算金额（元）：450000

单位：台

简要规格描述：封山育林，宣传牌+视频监控语音宣传杆各 5 台。

备注：/

标项二十五

标项名称：青海省重点区域生态保护和修复专项泽库县 2024 年阿尼玛卿山脉水源涵养与草原生态保护修复项目（包二十五）

数量：1

预算金额（元）：1325500

单位：项

简要规格描述：本项目全过程监理服务；

备注：/

标项二十六

标项名称：青海省重点区域生态保护和修复专项泽库县 2024 年阿尼玛卿山脉水源涵养与草原生态保护修复项目（包二十六）

数量：1

预算金额（元）：954000

单位：项

简要规格描述：本项目全过程项目管理服务；

备注：/

合同履行期限：120 日历天（具体按合同约定执行）

本项目不接受联合体投标。

二、申请人的资格要求：

1. 满足《中华人民共和国政府采购法》第二十二条规定；
2. 落实政府采购政策需满足的资格要求：详见招标文件

3. 本项目的特定资格要求:

1、符合《政府采购法》第 22 条条件, 并提供下列材料:

- (1) 投标人的营业执照等证明文件, 自然人的身份证明。
- (2) 财务状况报告, 依法缴纳税收和社会保障资金的相关材料。
- (3) 具备履行合同所必需的设备和专业技术能力的证明材料。
- (4) 参加政府采购活动前 3 年内在经营活动中没有重大违法记录的书面声明。
- (5) 具备法律、行政法规规定的其他条件的证明材料。

2、经信用中国 (www.creditchina.gov.cn)、中国政府采购网 (www.ccgp.gov.cn) 等渠道查询后, 列入失信被执行人、重大税收违法案件当事人名单、政府采购严重违法失信行为记录名单的, 取消投标资格。(提供“信用中国”网站的查询截图, 时间为投标截止时间前 20 天内);

3、单位负责人为同一人或者存在直接控股、管理关系的不同投标人, 不得参加同一合同项下的政府采购活动。否则, 皆取消投标资格;

4、为本采购项目提供整体设计、规范编制或者项目管理、监理、检测等服务的投标人, 不得再参加该采购项目的其他采购活动;

5、本项目不接受投标人以联合体方式进行投标;

6、其他资质条件: 包二投标人须提供《肥料正式登记证》、《全国工业产品生产许可证》或牧草专用肥农业农村部备案截图(若为代理商须提供生产商有效的《肥料正式登记证》、《全国工业产品生产许可证》或牧草专用肥农业农村部备案截图); 包二十五投标人须具有农林工程监理乙级及以上资质; 包二十六投标人须具备工程监理乙级或工程设计乙级或工程咨询单位资信证书乙级及以上资质。

备注: 各供应商均可就本项目的 26 个包任意进行投标, 但只允许中 1 个包。本项目按包 1 至包 26 顺序开评标, 按顺序若在当前包中标则自动放弃后续包的中标资格。

三、获取招标文件

时间: 2024 年 11 月 20 日至 2024 年 11 月 27 日, 每天上午 00:00 至 12:00, 下午 12:00 至 23:59 (北京时间, 法定节假日除外)

获取地址: 政采云平台 (www.zcygov.cn) 线上获取

获取采购文件方式: 投标人登录政采云平台 <https://www.zcygov.cn/> 在线申请获取招标文件(进入“项目采购”应用, 在获取招标文件菜单中选择项目, 申请获取招标文件)

售价: 0 元/套(投标资格不能转让)

四、提交投标文件截止时间、开标时间和地点

提交投标文件截止时间: 2024 年 12 月 11 日 10:00 (北京时间);

投标地点(网址): 请登录政采云投标客户端投标;

开标时间：2024年12月11日10:00（北京时间）；

开标地点：黄南州公共资源交易中心三楼开标室，政采云（<https://www.zcygov.cn/>）；

五、公告期限

自本公告发布之日起5个工作日。

六、其他补充事宜

1、本公告在《青海政府采购网》《青海省电子招标投标公共服务平台》上发布，公告期限：公告内容以《青海政府采购网》发布的为准。

2、若对政采云（<https://www.zcygov.cn/>）系统操作有疑问，可登录政采云（<https://www.zcygov.cn/>），点击右侧咨询小采，获取采小蜜智能服务管家帮助，或拨打政采云服务热线95763获取热线服务帮助。CA问题联系电话（人工）；天谷CA 400-087-8198。

七、对本次招标提出询问，请按以下方式联系。

1. 采购人信息

名称：泽库县自然资源和林业草原局

地址：黄南藏族自治州泽库县小区路

项目联系人（询问）：旦正才让

项目联系方式（询问）：0973-8752687

2. 采购代理机构信息

名称：青海铭驰工程项目管理有限公司

地址：西宁市城西区万达中心1号楼25楼12509室

3. 项目联系方式

项目联系人：靳先生

电话：0971-6124339

2024年11月20日

第二部分 投标人须知

一、说明

1. 适用范围

本次招标依据采购人的采购计划，仅适用于本招标文件中所叙述的项目。

2. 采购方式、合格的投标人

2.1 本次招标采取公开招标方式。

2.2 合格的投标人：详见第一部分“各包投标人资格要求”。

3. 投标费用

投标人应自愿承担与参加本次投标有关的费用。采购代理机构对投标人发生的费用不承担任何责任。

二、招标文件说明

4. 招标文件的构成

4.1 招标文件包括：

- (1) 投标邀请
- (2) 投标人须知
- (3) 青海省政府采购项目合同书范本
- (4) 投标文件格式
- (5) 采购项目要求及技术参数
- (6) 采购过程中发生的澄清、变更和补充文件

4.2 投标人应当按照招标文件的要求编制投标文件。投标文件应当对招标文件提出的要求和条件作出明确响应。

5. 招标文件、采购活动和中标结果的质疑

投标人认为招标文件、采购过程和中标结果使自己的权益受到损害的，可以在知道或者应知其权益受到损害之日起7个工作日内以书面形式（如信件、传真等）向采购人或者采购代理机构提出质疑，不接受匿名质疑。潜在投标人已依法获取其可质疑的采购文件的，可以对该文件提出质疑，对采购文件提出质

疑的，应当在获取采购文件或者采购文件公告期限届满之日起7个工作日内提出。投标人须在法定质疑期内一次性提出针对同一采购程序环节的质疑。采购人或采购代理机构在收到书面质疑函后7个工作日内作出答复。

参与采购活动的投标人对评审过程或者结果提出质疑的，采购人、采购代理机构可以组织原评审委员会协助答复质疑。质疑事项处理完成后，采购人或采购代理机构应按照规定填写《青海省政府采购投标人质疑处理情况表》，并在15日内报同级政府采购监督管理部门备案。

投标人应知其权益受到损害之日，是指：

（一）对可以质疑的招标文件提出质疑的，为收到招标文件之日或者招标文件公告期限届满之日；

（二）对采购过程提出质疑的，为各采购程序环节结束之日；

（三）对中标结果提出质疑的，为中标结果公告期限届满之日。

6. 招标文件的澄清或修改

6.1 采购人或者采购代理机构可以对已发出的招标文件进行必要的澄清或者修改，但不得改变采购标的和资格条件。澄清或者修改应当在原公告发布媒体上发布澄清公告。澄清或者修改的内容为招标文件的组成部分。

6.2 澄清或者修改的内容可能影响投标文件编制的，采购人或者采购代理机构应当在投标截止时间至少15日前，以书面形式通知所有获取招标文件的潜在投标人，并在发布本次招标公告的网站上发布变更公告；不足15日的，采购人或者采购代理机构应当顺延提交投标文件的截止时间。

三、投标文件的编制

7. 投标文件的语言及度量衡单位

7.1 投标人提交的投标文件以及投标人与采购人或者采购代理机构就此投标发生的所有来往函电均应使用简体中文。除签名、盖章、专用名称等特殊情形外，以中文汉语以外的文字表述的投标文件视同未提供。

7.2 除招标文件中另有规定外，投标文件所使用的度量衡单位，均须采用国家法定计量单位。

7.3 附有外文资料的须翻译成中文，并加盖投标人公章，如果翻译的中文资料与外文资料出现差异与矛盾时，以中文为准，其准确性由投标人负责。

8. 投标报价及币种

8.1 投标报价为投标总价。投标报价必须包括：产品费、服务费、验收费、手续费、保险费、人员工资、培训费、售前、售中、售后服务费、税金及不可预见费等全部费用。（说明：具体内容应根据项目特点实事求是的填写）

8.2 投标报价有效期与投标有效期一致。

8.3 投标报价为闭口价，即中标后在合同有效期内价格不变。

8.4 投标币种是人民币。

9. 投标保证金

9.1 投标人须在投标截止期前按以下要求交纳投标保证金（说明：收取的投标保证金不得超过采购项目预算金额的2%）：

投标保证金：

包号	保证金金额	包号	保证金金额
包一	小写：15000.00元 大写：壹万伍仟元整	包二	小写：25000.00元 大写：贰万伍仟元整
包三	小写：40000.00元 大写：肆万元整	包四	小写：10000.00元 大写：壹万元整
包五	小写：30000.00元 大写：叁万元整	包六	小写：15000.00元 大写：壹万伍仟元整
包七	小写：60000.00元 大写：陆万元整	包八	小写：35000.00元 大写：叁万伍仟元整
包九	小写：50000.00元 大写：伍万元整	包十	小写：60000.00元 大写：陆万元整
包十一	小写：30000.00元 大写：叁万元整	包十二	小写：40000.00元 大写：肆万元整
包十三	小写：90000.00元 大写：玖万元整	包十四	小写：35000.00元 大写：叁万伍仟元整
包十五	小写：65000.00元 大写：陆万伍仟元整	包十六	小写：40000.00元 大写：肆万元整
包十七	小写：70000.00元 大写：柒万元整	包十八	小写：60000.00元 大写：陆万元整
包十九	小写：30000.00元 大写：叁万元整	包二十	小写：40000.00元 大写：肆万元整

包二十一	小写：85000.00元 大写：捌万伍仟元整	包二十二	小写：15000.00元 大写：壹万伍仟元整
包二十三	小写：20000.00元 大写：贰万元整	包二十四	小写：5000.00元 大写：伍仟元整
包二十五	小写：20000.00元 大写：贰万元整	包二十六	小写：10000.00元 大写：壹万元整

收款单位：青海铭驰工程项目管理有限公司

开户行：招商银行西宁海湖新区支行

银行账号：9729 0166 0910 601

缴费时间：投标截止前（2024年12月11日10点00以前），以银行到账时间为准。（注：备注项目名称）

如采购项目变更开标时间，则保证金交纳时间相应顺延。

9.2 缴费方式：投标保证金应当以支票、汇票、本票或者金融机构、担保机构出具的保函等非现金形式提交。

9.3 投标保证金退还：投标人在投标截止时间前撤回已提交的投标文件的，采购代理机构应当自收到投标人书面撤回通知之日起5个工作日内，退还已收取的投标保证金，但因投标人自身原因导致无法及时退还的除外。

采购代理机构应当自中标通知书发出之日起5个工作日内退还未中标人的投标保证金，自采购合同签订之日起5个工作日内退还中标人的投标保证金。

采购代理机构逾期退还投标保证金的，除应当退还投标保证金本金外，还应当按中国人民银行同期贷款基准利率上浮20%后的利率支付超期资金占用费，但因投标人自身原因导致无法及时退还的除外。

9.4 投标有效期内投标人撤销投标文件的，采购人或者采购代理机构可以不退还投标保证金。

10. 投标有效期

从提交投标文件的截止之日起60日历日（说明：一般为60天）。投标文件中承诺的投标有效期应当不少于招标文件中载明的投标有效期。

11. 投标文件构成

投标人应提交相关证明材料，作为其参加投标和中标后有能力履行合同的

证明。编写的投标文件须包括以下内容（格式见招标文件第四部分）：

11.1、投标文件（上册）（资格审查）

- （1）投标函
- （2）法定代表人证明书
- （3）法定代表人授权书
- （4）投标人承诺函
- （5）投标人诚信承诺书
- （6）资格证明材料
- （7）财务状况报告，依法缴纳税收和社会保障资金的相关材料
- （8）具备履行合同所必需的设备和专业技术能力的证明材料
- （9）无重大违法记录声明
- （10）投标保证金证明

11.2 投标文件（下册）

- （11）评分对照表
- （12）开标一览表（报价表）
- （13）分项报价表
- （14）技术规格响应表
- （15）投标产品相关资料
- （16）投标人的类似业绩证明材料
- （17.1）中小企业声明函
- （17.2）监狱企业证明资料
- （18）残疾人福利性单位声明函
- （19）投标人认为在其他方面有必要说明的事项

注：投标人须按上述内容、顺序和格式编制投标文件，并按要求编制目录、页码，并保证所提供的全部资料真实可信，自愿承担相应责任。

12. 投标文件的编制要求

12.1 投标文件编制格式为word系统签章保存后转换为pdf格式上传，格式须按招标文件“投标文件格式”要求制作，且目录索引定位到内容。

12.2 投标文件中的扫描或复印件内容应清晰可辨，且要求正向放置。

12.3 招标文件要求签字、盖章的地方必须由投标人的法定代表人或委托代理人按要求签字、盖章。

12.4 上传的投标文件不得超过100M。

12.5 投标人应在投标截止期前上传投标文件。因目录格式不准确、不能索引定位到内容、文件过大、未提交全部文件或文件内容错误、上传效果差等原因导致无法评审的，有可能判定为无效投标。

12.6 按照投标人须知11.1项规定的投标文件构成及格式，投标文件按以下要求分两部分编制。分别为：

12.7 资格审查部分，包括11.1（1）至（10）的内容；

12.8 符合性审查及技术、商务部分，包括 11.2（11）至（19）的内容；

四、投标文件的提交

13. 提交投标文件的时间、地点、方式

13.1 投标人应在政采云平台上报价并上传电子投标文件。

13.2 投标人应按所投包报价，填写供货（服务）期。

13.3 开标时的“开标记录表”由各投标人在政采云平台系统中提交的报价生成。

14. 投标文件的补充、修改或者撤回

14.1 投标人在投标截止时间前，可以对所递交的投标文件进行补充、修改或者撤回，在投标文件递交截止时间前，修改补充后上传至政采云（<https://www.zcygov.cn/>）。

五、开标

15. 开标

15.1 采购人、采购代理机构在政采云平台上组织开标、评标活动，时间和地点以本招标文件中确定的为准。

15.2 投标截止时间投标人不足三家的，不得开标。

15.3 开标时，潜在投标人未在政采云平台上报价的，视同未参与投标。

15.4 开标后，投标人在政采云平台上报价与投标文件内容不一致的，以开标时系统中生成的“开标记录表”中的报价为准。若拒绝接受，其投标无效。若出现投标文件中“投标报价一览表”内容与“分项报价表”内容不一致的，以“投标报价一览表”为准；投标文件中大写金额与小写金额不一致的，以大写金额为准；单价金额小数点或百分比有明显错位的，以“投标报价一览表”的总价为准，并修改单价；总价金额与按单价汇总金额不一致的，以单价金额计算结果为准；对不同文字文本投标文件的解释发生异议的，以中文文本为准。同时出现两种以上不一致的，按照前款规定的顺序修正。修正后的报价经投标人确认后产生约束力。投标人不确认的，其投标无效。

15.5 开标工作由采购代理机构组织，采购人、采购管理、纪检监察等有关方面代表可根据采购项目的具体情况列席，并对开标过程签字确认。评标委员会成员不得参加开标活动。

15.6 开标后，投标人可登录政采云平台同步查看“开标记录表”及开标情况。

15.7 开标后投标人必须在规定的时间内解密文件，因投标人输入密码错误（10次输入机会）、未能按时完成解密、其投标文件编制填写、盖章不规范等原因导致系统无法解析、或上传的投标文件损坏无法正常打开的，将会被视为放弃投标。

六、资格审查程序

16. 资格审查

16.1 开标结束后，采购人或者采购代理机构应当依法对投标人的资格性审查文件进行审查。

16.2 合格投标人不足3家的，不得评标。

16.3 资格审查时，投标人存在下列情况之一的，按无效投标处理：

- (1) 不具备第2.2款“合格的投标人”规定的资格要求的；
- (2) 未按第11.1要求提供相关资料的；
- (3) 资格性审查文件未按招标文件规定和要求签字、盖章的；
- (4) 投标有效期不能满足招标文件要求的。

七、评审程序及方法

17. 评标委员会

17.1 采购代理机构负责组织评标工作，并履行下列职责：

(1) 核对评审专家身份和采购人代表授权函，对评审专家在政府采购活动中的职责履行情况予以记录，并及时将有关违法违规行为向财政部门报告；

(2) 宣布评标纪律；

(3) 公布投标人名单，告知评审专家应当回避的情形；

(4) 组织评标委员会推选评标组长，采购人代表不得担任组长；

(5) 在评标期间采取必要的通讯管理措施，保证评标活动不受外界干扰；

(6) 根据评标委员会的要求介绍政府采购相关政策法规、招标文件；

(7) 维护评标秩序，监督评标委员会依照招标文件规定的评标程序、方法和标准进行独立评审，及时制止和纠正采购人代表、评审专家的倾向性言论或者违法违规行为；

(8) 核对评标结果，有19.4规定情形的，要求评标委员会复核或者书面说明理由，评标委员会拒绝的，应予记录并向本级财政部门报告；

(9) 评审工作完成后，按照规定由采购人向评审专家支付劳务报酬和异地评审差旅费，不得向评审专家以外的其他人员支付评审劳务报酬；

(10) 处理与评标有关的其他事项。

采购人可以在评标前说明项目背景和采购需求，说明内容不得含有歧视性、倾向性意见，不得超出招标文件所述范围。说明应当提交书面材料，并随招标文件一并存档。

17.2 评标委员会负责具体评标事务，并独立履行下列职责：

(1) 严格遵守评审工作纪律，按照客观、公正、审慎的原则，根据招标文件规定的评审程序、评审方法和评审标准进行独立评审；

(2) 现招标文件内容违反国家有关强制性规定或者招标文件存在歧义、重大缺陷导致评审工作无法进行时，应当停止评审并向采购人或者采购代理机构书面说明情况；

(3) 审查、评价投标文件是否符合招标文件的商务、技术等实质性要求；

- (4) 要求投标人对投标文件有关事项作出澄清或者说明；
- (5) 对投标文件进行比较和评价；
- (6) 确定中标候选人名单，以及根据采购人委托直接确定中标人；
- (7) 配合答复投标人的询问、质疑和投诉等事项，不得泄露评审文件、评审情况和在评审过程中获悉的商业秘密；
- (8) 向采购人、采购代理机构或者有关部门报告评标中发现的违法行为。

17.3 评标委员会由采购人代表和评审专家组成，成员人数应当为5人以上单数，其中评审专家不得少于成员总数的三分之二。

采购项目符合下列情形之一的，评标委员会成员人数应当为7人以上单数：

- (1) 采购预算金额在1000万元以上；
- (2) 技术复杂；
- (3) 社会影响较大。

评审专家对本单位的采购项目只能作为采购人代表参与评标。采购代理机构工作人员不得参加由本机构代理的政府采购项目的评标。

评标委员会成员名单在评标结果公告前应当保密。

17.4 采购代理机构应当从省级以上财政部门设立的政府采购评审专家库中，通过随机方式抽取评审专家。对技术复杂、专业性强的采购项目，通过随机方式难以确定合适评审专家的，经主管预算单位同意，采购人可以自行选定相应专业领域的评审专家。自行选定评审专家的，应当优先选择本单位以外的评审专家。

17.5 评标中因评标委员会成员缺席、回避或者健康等特殊原因导致评标委员会组成不符合规定的，采购人或者采购代理机构应当依法补足后继续评标。被更换的评标委员会成员所作出的评标意见无效。无法及时补足评标委员会成员的，采购代理机构应当停止评标活动，封存所有投标文件和开标、评标资料，依法重新组建评标委员会进行评标。原评标委员会所作出的评标意见无效。

采购代理机构应当将变更、重新组建评标委员会的情况予以记录，并随招标文件一并存档。

17.6 采购人、采购代理机构应当采取必要措施，保证评标在严格保密的情

况下进行。除采购人代表、评标现场组织人员外，采购人的其他工作人员以及与评标工作无关的人员不得进入评标现场。

有关人员对标情况以及在评标过程中获悉的国家秘密、商业秘密负有保密责任。

18. 评审工作程序

18.1 评标委员会应当对符合资格的投标人的符合性文件进行审查，以确定其是否满足招标文件的实质性要求。

18.1.1 投标文件中含义不明确、同类问题表述不一致或者有明显文字和计算错误的内容，评标委员会应当以书面形式要求投标人作出必要的澄清、说明或者补正。

投标人的澄清、说明或者补正应当采用书面形式，并加盖公章，或者由法定代表人或其授权的代表签字。投标人的澄清、说明或者补正不得超出投标文件的范围或者改变投标文件的实质性内容。

评标委员会根据投标情况确定答疑时间，答疑或澄清在政采云平台上进行，投标人可在政采云平台上的“我的澄清”界面了解答疑时间等信息。投标人须提供准确的联系方式（手机和固定电话），在项目开标、评标时须在线了解开标信息，掌握答疑时间，需由法定代表人或委托代理人对评标委员会提出的质疑做出应答。如在规定的时间内联系无果，无法在政采云平台上答疑者，视同放弃答疑。

18.1.2 投标人存在下列情况之一的，投标无效：

- (1) 符合性审查文件未按招标文件要求签署、盖章的；
- (2) 未按第11.2款（11）-（15）要求提供相关资料的；
- (3) 投标文件含有采购人不能接受的附加条件的；
- (4) 交货服务时间不能满足招标文件要求的；
- (5) 投标总报价超过招标文件规定的最高限价的；
- (6) 存在串通投标行为；
- (7) 投标报价出现前后不一致，又不按18.1.1进行确认的；
- (8) 评标委员会认为应按无效投标处理的其他情况；

(9) 法律、法规和招标文件规定的其他无效情形。

对投标无效的投标人,采购人或采购代理机构应当告知其投标无效的原因。

18.1.3 投标文件报价出现前后不一致的,按照下列规定修正:

(1) 投标文件中开标一览表(报价表)内容与投标文件中相应内容不一致的,以开标一览表(报价表)为准;

(2) 大写金额和小写金额不一致的,以大写金额为准;

(3) 单价金额小数点或者百分比有明显错位的,以开标一览表的总价为准,并修改单价;

(4) 总价金额与按单价汇总金额不一致的,以单价金额计算结果为准。

同时出现两种以上不一致的,按照前款规定的顺序修正。修正后的报价按19.1.1第二款的规定经投标人确认后产生约束力,投标人不确认的,其投标无效。

18.2 落实政府采购政策

18.2.1 节能环保

评审过程中,在同等条件下,优先采购具有环境标志、节能、自主创新的产品。

18.2.2 中小企业

(1) 根据《政府采购促进中小企业发展管理办法》(财库〔2020〕46号)中小企业,是指在中华人民共和国境内依法设立,依据国务院批准的中小企业划分标准确定的中型企业、小型企业和微型企业,但与大企业的负责人为同一人,或者与大企业存在直接控股、管理关系的除外。

符合中小企业划分标准的个体工商户,在政府采购活动中视同中小企业。

根据《关于促进残疾人就业政府采购政策的通知》(财库〔2017〕141号)的相关规定,在政府采购活动中,残疾人福利性单位视同小型、微型企业,享受预留份额、评审中价格扣除等促进中小企业发展的政府采购政策。向残疾人福利性单位采购的金额,计入面向中小企业采购的统计数据。残疾人福利性单位属于小型、微型企业的,不重复享受政策。

根据《关于政府采购支持监狱企业发展有关问题的通知》(财库〔2014〕68

号)的相关规定,在政府采购活动中,监狱企业视同小型、微型企业,享受预留份额、评审中价格扣除等政府采购促进中小企业发展的政府采购政策。向监狱企业采购的金额,计入面向中小企业采购的统计数据。

注:关于中小微型企业划分标准详见《关于印发中小企业划型标准规定的通知》(工信部联企业〔2011〕300号)的相关规定。

(2) 适用范围

在政府采购活动中,供应商提供的货物、工程或者服务符合下列情形的,享受《政府采购促进中小企业发展管理办法》的中小企业扶持政策:

a. 在货物采购项目中,货物由中小企业制造,即货物由中小企业生产且使用该中小企业商号或者注册商标;

b. 在工程采购项目中,工程由中小企业承建,即工程施工单位为中小企业;

c. 在服务采购项目中,服务由中小企业承接,即提供服务的人员为中小企业依照《中华人民共和国劳动合同法》订立劳动合同的从业人员。

在货物采购项目中,供应商提供的货物既有中小企业制造货物,也有大型企业制造货物的,不享受本办法规定的中小企业扶持政策。

以联合体形式参加政府采购活动,联合体各方均为中小企业的,联合体视同中小企业。其中,联合体各方均为小微企业的,联合体视同小微企业。

(3) 需提供资料

根据《政府采购促进中小企业发展管理办法》(财库〔2020〕46号),属中小企业的,投标人须提供《中小企业声明函》,否则不得享受相关中小企业扶持政策,提供声明函内容不实的,属于提供虚假材料谋取中标、成交,依照《中华人民共和国政府采购法》等国家有关规定追究相应责任。

根据财政部、民政部、中国残疾人联合会出台的《关于促进残疾人就业政府采购政策的通知》(财库〔2017〕141号),属残疾人福利性单位的,投标人须提供《残疾人福利性单位声明函》,并对声明的真实性负责,提供的《残疾人福利性单位声明函》与事实不符的,依照《中华人民共和国政府采购法》第七十七条第一款的规定追究法律责任。

根据财政部司法部出台的《关于政府采购支持监狱企业发展有关问题的通

知》（财库〔2014〕68号），属监狱企业的，投标人须提供由省级以上监狱管理局、戒毒管理局（含新疆生产建设兵团）出具的属于监狱企业的证明文件。

18.3 在评审过程中，评标委员会成员对需要共同认定的事项存在争议的，应当按照少数服从多数的原则作出结论。持不同意见的评标委员会成员应当在评标报告上签署不同意见及理由，否则视为同意评标报告。

18.4 评标委员会应当按照招标文件中规定的评标方法和标准，对符合性审查合格的投标文件进行商务和技术评估，综合比较与评价。

18.5 评标委员会认为投标人的报价明显低于其他通过符合性审查投标人的报价，有可能影响产品质量或者不能诚信履约的，应当要求其在评标现场合理的时间内提供书面说明，必要时提交相关证明材料；投标人不能证明其报价合理性的，评标委员会应当将其作为无效投标处理。

18.6 提供相同品牌产品且通过资格审查、符合性审查的不同投标人参加同一合同项下投标的，按一家投标人计算，评审后得分最高的同品牌投标人获得中标人推荐资格；评审得分相同的，由采购人或者采购人委托评标委员会按照招标文件规定的方式确定一个投标人获得中标人推荐资格，招标文件未规定的采取随机抽取或推荐方式确定，其他同品牌投标人不作为中标候选人。非单一产品采购项目，采购人应当根据采购项目技术构成、产品价格比重等合理确定核心产品，并在招标文件中载明。多家投标人提供的核心产品品牌相同的，按前两款规定处理。

19. 评审办法

19.1 依照《中华人民共和国政府采购法》《中华人民共和国政府采购法实施条例》《政府采购货物和服务招标投标管理办法》等法律法规的规定，结合该项目的特点制定本评审办法。

19.2 本次评审方法采用综合评分法。

综合评分法，是指投标文件满足招标文件全部实质性要求，且按照评审因素的量化指标评审得分最高的投标人为中标候选人的评标方法。评审因素的设定应当与投标人所提供货物服务的质量相关，包括投标报价、项目作业服务方案、

特殊情况的应急措施方案、安全文明措施方案、企业业绩。资格条件不得作为评审因素。

评审因素应当细化和量化，且与相应的商务条件和采购需求对应。商务条件和采购需求指标有区间规定的，评审因素应当量化到相应区间，并设置各区间对应的不同分值。

评标办法（包二）

序号	评审因素	评审标准
1	投标报价 (30分)	<p>(1) 货物项目的价格分值占总分值的比重不得低于 30%</p> <p>(2) 价格分应当采用低价优先法计算，即满足招标文件要求且投标价格最低的投标报价为评标基准价，其价格分为满分。其他投标人的价格分统一按照下列公式计算：投标报价得分=(评标基准价 / 投标报价) × 100 × 30%</p> <p>(3) 因落实政府采购政策进行价格调整的，以调整后的价格计算评标基准价和投标报价。残疾人福利性单位属于小型、微型企业的，不重复享受政策。</p> <p>(4) 执行国家统一定价标准和采用固定价格采购的项目，其价格不列为评审因素。</p> <p>注：根据《政府采购促进中小企业发展管理办法》（财库〔2020〕46号）和《财政部关于进一步加大政府采购支持中小企业力度的通知》（财库〔2022〕19号）的规定，对于经主管预算单位统筹后未预留份额专门面向中小企业采购的采购项目，以及预留份额项目中的非预留部分采购包，对符合规定的小微企业报价给予 10% 的扣除，用扣除后的价格参加评审。</p>
2	技术水平 (53)	<p>(1) 技术参数（24分）：投标产品技术参数和配置完全满足或高于招标文件要求的，得 24 分；每有一项负偏离扣 3 分，扣完该项得分扣完为止。（以提供的检测报告为准）</p> <p>(2) 节能和环保（2分）：所投产品为节能产品，每提供 1 份得 0.5 分，满分 1 分；所投产品为环保产品，每提供 1 份得 0.5 分，满分 1 分。该项得分的认定以《国家节能产品认证证书》、《中国环境标志产品认证证书》和政府部门公布的《节能产品政府采购清单》、《环境标志产品政府采购清单》网页截屏为准。</p>

		<p>(3) 实施方案 (27分) :</p> <p>①供货方案 (9分) : 针对本项目提供切实可行的供货方案, 包含不限于详细供货方案、人员设备配备、供货进度计划及保障措施等相关内容; 方案完整、科学合理、措施得当、完全满足项目实施要求的得9分; 内容较完整、科学合理、措施较得当、能保证项目顺利实施的得6分; 内容有部分缺项, 但有实质性内容的得3分; 内容简单粗略、计划措施不得当的得1分。</p> <p>②质量保证措施 (9分) : 质量控制及保障措施内容详尽、明确、周密, 能从产品的来源、质量标准、流程管理等多方面把控产品质量, 要点明确, 措施得当, 能有效保障质量的得9分; 措施内容相对完整、措施得当、有针对性的得6分; 内容有部分缺项, 但有实质性内容的得3分; 内容简单粗略、措施不得当的得1分。</p> <p>③供货数量保证措施 (9分) : 为保证本次项目的供货数量, 就货物检验、包装、贮藏等方面投标人制定相应的供货保证措施及实施方案, 方案内容详尽、明确的得9分; 措施内容相对完整、措施得当、有针对性的得6分; 内容有部分缺项, 但有实质性内容的得3分; 内容简单粗略、措施不得当的得1分。</p>
3	履约能力 (9分)	<p>类似业绩情况 (9分) : 提供近3年(2021年11月1日至投标截止日)的投标人类似业绩证明材料。每提供1项得<u>3</u>分, 满分<u>9</u>分; 不提供不得分。业绩证明材料为: 中标通知书和合同协议书。</p>
4	售后服务 (8分)	<p>售后服务计划、措施及服务承诺 (8分) : 针对本项目有售后服务计划、措施、相关承诺; 能及时提供售后服务、服务响应时间快、服务质量优秀, 有质保期服务等承诺; 内容齐全、措施得当、可行性强、服务及时有保障的得8分; 内容齐全、有措施能实施的得6分; 内容部分不完整, 有一定可行性和保障性的得4分; 内容简单粗略、无实质性内容的得1分。</p>
<p>说明: (1) 评标过程中, 不得去掉报价中的最高报价和最低报价。</p> <p>(2) 该评分办法可根据项目特点进行细化, 但原则上不能改变评分标准中的类别, 确需改变的, 须报同级财政部门同意。</p> <p>(3) 提供样品的可加入样品评分标准, 分值<u>XX分</u>。采购人、采购代理机构一般不得要求投标人提供样品, 仅凭书面方式不能准确描述采购需求或者需要对样品进行主观判断以确认是否满足采购需求等特殊情形除外。要求投标人提供样品的, 应当在招标文件中明确规定样品</p>		

制作的标准和要求、是否需要随样品提交相关检测报告、样品的评审方法以及评审标准。需要随样品提交检测报告的，还应当规定检测机构的要求、检测内容等。采购活动结束后，对于未中标人提供的样品，应当及时退还或者经未中标人同意后自行处理；对于中标人提供的样品，应当按照招标文件的规定进行保管、封存，并作为履约验收的参考。

包三至包二十四评标办法

序号	评审因素	评审标准
1	投标报价 (30分)	<p>(1) 货物项目的价格分值占总分值的比重不得低于 30%</p> <p>(2) 价格分应当采用低价优先法计算，即满足招标文件要求且投标价格最低的投标报价为评标基准价，其价格分为满分。其他投标人的价格分统一按照下列公式计算：投标报价得分=(评标基准价 / 投标报价) × 100 × 30%</p> <p>(3) 因落实政府采购政策进行价格调整的，以调整后的价格计算评标基准价和投标报价。残疾人福利性单位属于小型、微型企业的，不重复享受政策。</p> <p>(4) 执行国家统一定价标准和采用固定价格采购的项目，其价格不列为评审因素。</p> <p>注：根据《政府采购促进中小企业发展管理办法》（财库〔2020〕46号）和《财政部关于进一步加大政府采购支持中小企业力度的通知》（财库〔2022〕19号）的规定，对于经主管预算单位统筹后未预留份额专门面向中小企业采购的采购项目，以及预留份额项目中的非预留部分采购包，对符合规定的小微企业报价给予 10% 的扣除，用扣除后的价格参加评审。</p>
2	技术水平 (56)	<p>(1) 技术参数 (20分)：投标产品技术参数和配置完全满足招标文件要求的，得 20分；每有一项负偏离扣 2分，扣完该项得分为止。（以提供的检测报告为准）</p> <p>(2) 节能和环保 (2分)：所投产品为节能产品，每提供 1 份得 0.5 分，满分 1 分；所投产品为环保产品，每提供 1 份得 0.5 分，满分 1 分；未提供不得分。该项得分的认定以《国家节能产品认证证书》、《中国环境标志产品认证证书》和政府部门公布的《节能产品政府采购清单》、《环境标志产品政府采购清单》网页截屏为准。</p> <p>(3) 技术方案 (24分)：</p> <p>①供货方案 (9分)：根据招标文件要求，提供针对本项目切实可行的供货方案。供货方案进度计划完整，安排合理、切合实际，具有明确的时间节点，保障供货顺利完成，描述详尽，能根据本项目实际情况制定的得 9 分；供货进度计划完整，有时间节点，能保障供货顺利完成的得 6 分；有供货进度计划，但内容不完整的得 3 分，提到供货方案但没有具体、实际内容的得 1 分；未提供的不得分。</p>

		<p>②质量保证措施（9分）：质量控制及保证措施内容详细，措施明确、周密，能从产品的来源、质量标准等多方面把控产品质量，有效确保货物质量的得9分；有质量控制及保证措施方案，保证货物质量得6分；有质量保证措施但内容描述不完整，不能有效确保供货质量的得3分，提到质量保证措施但没有具体、实际内容的得1分；未提供的不得分。</p> <p>③施工方案（6分）：施工方案中的工作流程、方法、措施符合实施要求，能保证施工连续、均衡地进行，能有效保证工期计划顺利完成的得6分；施工方案中的工作流程、方法、措施描述完整，能保证工期计划的得4分；有施工方案描述简单粗略的得2分，文件中只提到施工方案但没有具体、实际内容的得1分；未提供的不得分。</p> <p>（4）雇佣当地劳动力（3分）：与项目所在地进行劳务合作，承诺使用项目所在地劳务人员$\geq 80\%$得3分，$50\% \leq$劳务人员$< 80\%$的得1分；劳务人员$< 50\%$或未提供或其他情况不得分。</p> <p>（5）环境保护措施（3分）：针对项目区施工期间环境保护措施，能根据项目所在地实际情况制定，能有效起到环境保护的得3分；有环境保护措施，描述完整的得2分，有环境保护措施，描述粗略的得1分，不提供的不得分。</p> <p>（6）应急措施及劳动争议处理（4分）：有应急措施及劳动争议预防处理方案，内容完善、措施得当、可操作性强，能有效规避风险，降低争议产生的得4分；有应急措施及劳动争议处理方案，内容完善、有措施能实施的得3分；有部分实质性内容，但不具体的得2分；内容简单粗略、无实质性内容的得1分，不提供的不得分。</p>
3	履约能力 (6分)	<p>类似业绩情况（6分）：提供2021年11月01日至投标截止日的投标人类似业绩证明材料。每提供1项得2分，满分6分；不提供不得分。业绩证明材料为：中标通知书和合同协议书。</p>
4	售后服务 (8分)	<p>售后服务计划、措施及服务承诺（8分）：针对本项目有售后服务计划、措施、相关承诺；能及时提供售后服务、响应时间快、能保证服务质量，有质保期、维护期服务、积极配合履约验收等承诺；内容齐全、措施得当、符合项目实际需求、服务及时有保障的得8分；售后服务内容齐全，有相关方案和承诺，能保证后续履约验收和维护工程质量的得6分；方案内容不完整，有履约验收和后续整改补修保证承诺的得4分；内容简单粗略、无实质性内容的得1分。</p>

说明：（1）评标过程中，不得去掉报价中的最高报价和最低报价。

（2）该评分办法可根据项目特点进行细化，但原则上不能改变评分标准中的类别，确需改变的，须报同级财政部门同意。

（3）提供样品的可加入样品评分标准，分值 XX分。采购人、采购代理机构一般不得要求投标人提供样品，仅凭书面方式不能准确描述采购需求或者需要对样品进行主观判断以确认是否满足采购需求等特殊情况除外。要求投标人提供样品的，应当在招标文件中明确规定样品制作的标准和要求、是否需要随样品提交相关检测报告、样品的评审方法以及评审标准。需要随样品提交检测报告的，还应当规定检测机构的要求、检测内容等。采购活动结束后，对于未中标人提供的样品，应当及时退还或者经未中标人同意后自行处理；对于中标人提供的样品，应当按照招标文件的规定进行保管、封存，并作为履约验收的参考。

19.3 评标结果按评审后得分由高到低顺序排列。得分相同的，按投标报价由低到高顺序排列。得分且投标报价相同的并列。投标文件满足招标文件全部实质性要求，且按照评审因素的量化指标评审得分最高的投标人为排名第一的中标候选人。

19.4 评标结果汇总完成后，除下列情形外，任何人不得修改评标结果：

- （1）分值汇总计算错误的；
- （2）分项评分超出评分标准范围的；
- （3）评标委员会成员对客观评审因素评分不一致的；
- （4）经评标委员会认定评分畸高、畸低的。

评标报告签署前，经复核发现存在以上情形之一的，评标委员会应当当场修改评标结果，并在评标报告中记载；评标报告签署后，采购人或者采购代理机构发现存在以上情形之一的，应当组织原评标委员会进行重新评审，重新评审改变评标结果的，书面报告本级财政部门。

投标人对以上情形提出质疑的，采购人或者采购代理机构可以组织原评标委员会进行重新评审，重新评审改变评标结果的，应当书面报告本级财政部门。

八、中标

20. 推荐并确定中标人

20.1 采购代理机构应当在评标结束后2个工作日内将评标报告送采购人。采购人应当自收到评标报告之日起5个工作日内，在评标报告确定的中标候选

人名单中按顺序确定中标人。中标候选人并列的，由采购人或者采购人委托评标委员会按照招标文件规定的方式确定中标人；招标文件未规定的，采取随机抽取的方式确定。

20.2 采购人自行组织招标的，应当在评标结束后5个工作日内确定中标人。

20.3 采购人在收到评标报告5个工作日内未按评标报告推荐的中标候选人顺序确定中标人，又不能说明合法理由的，视同按评标报告推荐的顺序确定排名第一的中标候选人为中标人。

21. 中标通知

21.1 采购人或者采购代理机构应当自中标人确定之日起2个工作日内，在省级以上财政部门指定的媒体上公告中标结果，招标文件应当随中标结果同时公告。

21.2 中标结果公告内容应当包括采购人及其委托的采购代理机构的名称、地址、联系方式，项目名称和项目编号，中标人名称、地址和中标金额，主要中标标的的名称、规格型号、数量、单价、服务要求，中标公告期限以及评审专家名单。

21.3 中标公告期限为1个工作日。

21.4 在公告中标结果的同时，采购代理机构应当向中标人发出中标通知书；采用综合评分法评审的，还应当告知未中标人本人的评审得分与排序。

21.5 中标通知书发出后，采购人不得违法改变中标结果，中标人无正当理由不得放弃中标。

九、授予合同

22. 签订合同

22.1 采购人应当自中标通知书发出之日起30日内，按照招标文件和中标人投标文件的规定，与中标人签订书面合同。所签订的合同不得对招标文件确定的事项和中标人投标文件作实质性修改。

采购人不得向中标人提出任何不合理的要求作为签订合同的条件。

22.2 签订合同时，中标人应以转账的形式向采购人交纳履约保证金，本项

目履约保证金由甲乙双方在签订合同时协商约定(不得超出合同总金额的10%)。

22.3 中标人拒绝与采购人签订合同的,采购人可以按照评标报告推荐的中标候选人名单排序,确定下一候选人为中标人,也可重新开展政府采购活动。

22.4 招标文件、中标人的投标文件、《中标通知书》及其澄清、说明文件、承诺等,均为签订采购合同的依据,作为采购合同的组成部分。

22.5 采购合同签订之日起2个工作日内,由采购人将采购合同在青海政府采购网上公告,但采购合同中涉及国家秘密、商业秘密的内容除外。

22.6 采购人与中标人应当根据合同的约定依法履行合同义务。政府采购合同的履行、违约责任和解决争议的方法等适用《中华人民共和国民法典》。

22.7 采购人应当及时对采购项目进行验收。采购人可以邀请参加本项目的其他投标人或者第三方机构参与验收。参与验收的投标人或者第三方机构的意见作为验收书的参考资料一并存档。

22.8 采购人应当加强对中标人的履约管理,并按照采购合同约定,及时向中标人支付采购资金。对于中标人违反采购合同约定的行为,采购人应当及时处理,依法追究其违约责任。

22.9 采购人、采购代理机构应当建立真实完整的招标采购档案,妥善保存每项采购活动的招标文件。

十、其他

23. 串通投标的情形

23.1 投标人应当遵循公平竞争的原则,不得恶意串通,不得妨碍其他投标人的竞争行为,不得损害采购人或者其他投标人的合法权益。在评标过程中发现投标人有上述情形的,评标委员会应当认定其投标无效,并书面报告本级财政部门。

23.2 有下列情形之一的,视为投标人串通投标,其投标无效:

- (1) 不同投标人的投标文件由同一单位或者个人编制;
- (2) 不同投标人委托同一单位或者个人办理投标事宜;
- (3) 不同投标人的投标文件载明的项目管理成员或者联系人员为同一人;
- (4) 不同投标人的投标文件异常一致或者投标报价呈规律性差异;

- (5) 不同投标人的投标文件相互混装；
- (6) 不同投标人的投标保证金从同一单位或者个人的账户转出。

24. 废标

24.1 在招标采购中，出现下列情形之一的，应予废标：

(1)符合专业条件的投标人或者对招标文件作实质性响应的投标人不足三家的。

(2) 出现影响采购公正的违法、违规行为的。

(3) 投标人的报价均超出采购预算，采购人不能支付的。

(4) 因重大变故，采购任务取消的。

废标后，由采购人或者采购代理机构发布废标公告。

24.2 公开招标数额标准以上的采购项目，投标截止后投标人不足3家或者通过资格审查或符合性审查的投标人不足3家的，除采购任务取消情形外，按照以下方式处理：

(1) 招标文件存在不合理条款或者招标程序不符合规定的，采购人、采购代理机构改正后依法重新招标；

(2) 招标文件没有不合理条款、招标程序符合规定，需要采用其他采购方式采购的，采购人应当依法报财政部门批准。

25. 中标服务费

25.1 收取对象：采购人。

25.2 收费金额：按照合同约定执行

说明：根据《关于进一步放开建设项目专业服务价格的通知》（发改价格[2015]299号）规定，实行市场调节价，应严格遵守《价格法》、《关于商品和服务实行明码标价的规定》等法律法规的规定，由采购人和采购代理机构共同确定合理的收费金额。

其他未尽事宜，按照《中华人民共和国政府采购法》、《中华人民共和国政府采购法实施条例》、《中华人民共和国民法典》等法律法规的有关条款执行。

第三部分 青海省政府采购项目合同书范本
(货物类)

青海省政府采购项目合同书

采购项目编号：_____

采购项目名称：_____

采购项目包号：_____

采购合同编号：政采云系统生成编号

合同金额（人民币）：_____

采购人（甲方）：_____（盖章）

供应商（乙方）：_____（盖章）

采购日期：_____

采 购 人（以下简称甲方）：

中 标 人（以下简称乙方）：

甲、乙双方根据 XXXX 年 XX 月 XX 日（采购项目名称）采购项目（采购项目编号）的招标文件要求和采购人采购代理机构出具的《中标通知书》，并经双方协商一致，签订本合同协议书。

一、签订本政府采购合同的依据

本政府采购合同所附下列文件是构成本政府采购合同不可分割的部分：

1. 招标文件；
2. 招标文件的澄清、变更公告；
3. 中标人提交的投标文件；
4. 招标文件中规定的政府采购合同通用条款；
5. 中标通知书；
6. 履约保证金缴费证明。

二、合同标的及金额

单位：元

包号	标的名称	规格型号	数量	单价	总价	备注

根据上述政府采购合同文件要求，本政府采购合同的总金额为人民币_____（大写）_____元。

本合同以人民币进行结算，合同总价包括：产品费、验收费、手续费、包装费、运输费、保险费、安装费、调试费、培训费、售前、售中、售后服务费、招标代理费、税金及不可预见费等全部费用。

三、交付时间、地点和要求

1. 交货服务时间：_____；交货地点：_____。
2. 乙方提供不符合招投标文件和本合同规定的产品，甲方有权拒绝接受。
3. 乙方应将提供产品的装箱清单、用户手册、原厂保修卡、随机资料、工具和备品、备件等交付给甲方，如有缺失应及时补齐，否则视为逾期交货。
4. 甲方应当在到货（安装、调试完）后5个工作日内进行验收，逾期不

验收的，乙方可视为验收合格。验收合格后，由甲乙双方签署产品验收单并加盖采购人公章，甲乙双方各执一份。

5. 甲方应提供该项目验收报告交同级财政监管部门，由财政部门按规定程序抽验后办理资金拨付。

6. 甲方在验收过程中发现乙方有违约问题，可按招、投标文件的规定要求乙方及时予以解决。

7. 乙方向甲方提供产品相关完税销售发票。

四、付款方式

甲方向乙方在合同签订后支付合同总价款的30%作为预付款，工程量完成100%后支付40%，项目通过县级验收合格后支付合同总价款的25%，剩余5%为质保金，通过省州联合验收后按规定退还，不退还利息。（具体以实际签订合同时约定为准）

五、合同的变更、终止与转让

1. 除《中华人民共和国政府采购法》第50条规定的情形外，本合同一经签订，甲乙双方不得擅自变更、中止或终止。

2. 乙方不得擅自转让其应履行的合同义务。

六、违约责任

1. 乙方所提供的产品规格、技术标准、材料等质量不合格的，应及时更换；更换不及时，按逾期交货处罚；因质量问题甲方不同意接收的，质保金全额扣除，并由乙方赔偿由此引起的甲方的一切经济损失。

2. 乙方提供的货物如侵犯了第三方权益而引发纠纷或诉讼的，均由乙方负责交涉并承担全部责任。

3. 因包装、运输引起的货物损坏，按质量不合格处罚。

4. 甲方无故延期接受货物和乙方逾期交货的，每天应向对方偿付未交货物的货款3%的违约金，但违约金累计不得超过违约货款的5%，超过30天对方有权解除合同，违约方承担因此给对方造成的经济损失。

5. 乙方未按本合同和投标文件中规定的服务承诺提供售后服务的，乙方应按本合同合计金额的5%向甲方支付违约金。

6. 乙方提供的货物在质量保证期内，因设计、工艺或材料的缺陷和其它质量原因造成的问题，由乙方负责，费用从履约保证金中扣除，不足另补。

7. 其它违约行为按违约货款额5%收取违约金并赔偿经济损失。

七、不可抗力

不可抗力使合同的某些内容有变更必要的，双方应通过协商在30天内达成进一步履行合同的协议，因不可抗力致使合同不能履行的，合同终止。

八、知识产权：详见合同通用条款

九、其他约定：

十、合同争议解决

1. 因产品质量问题发生争议的，应邀请国家认可的质量检测机构进行鉴定。产品符合标准的，鉴定费由甲方承担；产品不符合标准的，鉴定费由乙方承担。

2. 因履行本合同引起的或与本合同有关的争议，甲乙双方应首先通过友好协商解决，如果协商不能解决，可向甲方所在地仲裁委员会申请仲裁或向甲方所在地人民法院提起诉讼。

3. 诉讼期间，本合同继续履行。

十一、合同生效及其它：

1. 本合同一式2份，经双方签字，并加盖公章即为生效。

2. 本合同未尽事宜，按经济合同法有关规定处理。

3. 本合同的组成包含《合同通用条款》。

甲方（盖章）：

乙方（盖章）：

法定代表人或委托代理人：

法定代表人或委托代理人：

开户银行：

账号：

地址：

地址：

联系电话：

联系电话：

签约时间： 年 月 日

采购代理机构：

负责人或经办人：

时间： 年 月 日

合同通用条款

根据《中华人民共和国民法典》、《中华人民共和国政府采购法》的规定，合同双方经协商达成一致，自愿订立本合同，遵循公平原则明确双方的权利、义务，确保双方诚实守信地履行合同。

1. 定义

本合同中的下列术语应解释为：

1.1 “合同”指甲乙双方签署的、载明的甲乙双方权利义务的协议，包括所有的附件、附录和上述文件所提到的构成合同的所有文件。

1.2 “合同金额”指根据合同规定，乙方在正确地完全履行合同义务后甲方应付给乙方的价款。

1.3 “合同条款”指本合同条款。

1.4 “货物”指乙方根据合同约定须向甲方提供的一切产品、设备、机械、仪表、备件等，包括辅助工具、使用手册等相关资料。

1.5 “服务”指根据本合同规定乙方承担与供货有关的辅助服务，如运输、保险及安装、调试、提供技术援助、培训和合同中规定乙方应承担的其它义务。

1.6 “甲方”指购买货物和服务的单位。

1.7 “乙方”指提供本合同条款下货物和服务的公司或其他实体。

1.8 “现场”指合同规定货物将要运至和安装的地点。

1.9 “验收”指合同双方依据强制性的国家技术质量规范和合同约定，确认合同条款下的货物符合合同规定的活动。

1.10 原厂商：产品制造商或其在中国境内设立的办事或技术服务机构。除另有说明外，本合同文件所述的制造商、产品制造商、制造厂家、产品制造厂家均为原厂商。

1.11 原产地：指产品的生产地，或提供服务的来源地。

1.12 “工作日”指国家法定工作日，“天”指日历天数。

2. 技术规格要求

2.1 本合同条款下提交货物的技术规格要求应等于或优于招投标文件技术

规格要求。若技术规格要求中无相应规定，则应符合相应的国家有关部门最新颁布的相应正式标准。

2.2 乙方应向甲方提供货物及服务有关的标准的中文文本。

2.3 除非技术规范中另有规定，计量单位均采用中华人民共和国法定计量单位。

3. 合同范围

3.1 甲方同意从乙方处购买且乙方同意向甲方提供的货物及其附属货物，消耗性材料、专用工具等，包括各项技术服务、技术培训及满足合同货物组装、检验、培训、技术服务、安装调试指导、性能测试、正常运行及维修所必需的技术文件。

3.2 乙方应负责培训甲方的技术人员。

3.3 按照甲方的要求，乙方应在合同规定的质量保证期和免费保修期内，免费负责修理或更换有缺陷的零部件或整机，对软件产品进行免费升级，同时在合同规定的质量保证期和免费保修期满后，以最优惠的价格，向买方提供合同货物大修和维护所需的配件及服务。

4. 合同文件和资料

4.1 乙方在提供仪器设备时应同时提供中文版相关的技术资料，如目录索引、图纸、操作手册、使用指南、维修指南、服务手册等。

4.2 未经甲方事先的书面同意，乙方不得将由甲方或代表甲方提供的有关合同或任何合同条文、规格、计划或资料提供给与履行本合同无关的任何其他人，如向与履行本合同有关的人员提供，则应严格保密并限于履行本合同所必须的范围。

5. 知识产权

5.1 乙方应保证甲方在使用该货物或其任何一部分时不受第三方提出的侵犯专利权、著作权、商标权和工业设计权等的起诉。

5.2 任何第三方提出侵权指控，乙方须与第三方交涉并承担由此产生的一切责任、费用和经济赔偿。

5.3 双方应共同遵守国家有关版权、专利、商标等知识产权方面的法律规

定，相互尊重对方的知识产权，对本合同内容、对方的技术秘密和商业秘密负有保密责任。如有违反，违约方负相关法律责任。

5.4 在本合同生效时已经存在并为各方合法拥有或使用的所有技术、资料和信息知识产权，仍应属于其各自的原权利人所有或享有，另有约定的除外。

5.5 乙方保证拥有由其提供给甲方的所有软件的合法使用权，并且已获得进行许可的正当授权及其有权将软件许可及其相关材料授权或转让给甲方。甲方可独立对本合同条款下软件产品进行后续开发，不受版权限制。乙方承诺并保证甲方除本协议的付款义务外无需支付任何其它的许可使用费，以非独家的、永久的、全球的、不可撤销的方式使用本合同条款下软件产品。

6. 保密

6.1 在本合同履行期间及履行完毕后的任何时候，任何一方均应对因履行本合同从对方获取或知悉的保密信息承担保密责任，未经对方书面同意不得向第三方透露，否则应赔偿由此给对方造成的全部损失。

6.2 保密信息指任何一方因履行本合同所知悉的任何以口头、书面、图表或电子形式存在的对方信息，具体包括：

6.2.1 任何涉及对方过去、现在或将来的商业计划、规章制度、操作规程、处理手段、财务信息；

6.2.2 任何对方的技术措施、技术方案、软件应用及开发，硬件设备的品种、质量、数量、品牌等；

6.2.3 任何对方的技术秘密或专有知识、文件、报告、数据、客户软件、流程图、数据库、发明、知识、贸易秘密。

6.3 乙方应根据甲方的要求签署相应的保密协议，保密协议与本条款存在不一致的，以保密协议为准。

7. 质量保证

7.1 货物质量保证

7.1.1 乙方必须保证货物是全新、未使用过的，并完全符合强制性的国家技术质量规范和合同规定的质量、规格、性能和技术规范等的要求。

7.1.2 乙方须保证所提供的货物经正确安装、正常运转和保养，在其使用

寿命期内须具有符合质量要求和产品说明书的性能。在货物质量保证期之内，乙方须对由于设计、工艺或材料的缺陷而发生的任何不足或故障负责，并免费予以改进或更换。

7.1.3 根据乙方按检验标准自己检验结果或委托有资质的相关质检机构的检验结果，发现货物的数量、质量、规格与合同不符；或者在质量保证期内，证实货物存在缺陷，包括潜在的缺陷或使用不符合要求的材料等，甲方应书面通知乙方。接到上述通知后，乙方应及时免费更换或修理破损货物。乙方在甲方发出质量异议通知后，未作答复，甲方在通知书中所提出的要求应视为已被乙方接受。

7.1.4 乙方在收到通知后虽答复，但没有弥补缺陷，甲方可采取必要的补救措施，但由此引发的风险和费用将由乙方承担。甲方可从合同款或乙方提交的履约保证金中扣款，不足部分，甲方有权要求乙方赔偿。甲方根据合同规定对卖方行使的其他权力不受影响。

7.1.5 合同条款下货物的质量保证期自货物通过最终验收起算，合同另行规定除外。

7.2 辅助服务质量保证

7.2.1 乙方保证免费提供合同条款下的软件产品原厂商至少一年软件全部功能及其换代产品的升级与技术支持服务（包含任何版本升级、产品换代、更新及在原有产品基础上的拆解、完善、合并所产生的新产品，提供升级产品介质及授权，要求原厂商承诺，并加盖原厂商公章），不得出现因货物停售、转产而无法提供上述支持服务。

7.2.2 乙方应保证合同条款下所提供的服务包括培训、安装指导、单机调试、系统联调和试验等，按合同规定方式进行，并保证不存在因乙方工作人员的过失、错误或疏忽而产生的缺陷。

8. 包装要求

8.1 除合同另有约定外，乙方提供的全部货物，均应采用本行业通用的方式进行包装，且该包装应符合国家有关包装的法律、法规的规定。

8.2 包装应适应于远距离运输，并有良好的防潮、防震、防锈和防粗暴装

卸等保护措施，以确保货物安全运抵现场。由于包装不善所引起的货物锈蚀、损坏和损失均由乙方承担。乙方应提供货物运至合同规定的最终目的地所需要的包装，以防止货物在转运中损坏或变质。

8.3 乙方所提供的货物包装均为出厂时原包装。

8.4 乙方所提供货物必须附有质量合格证，装箱清单，主机、附件、各种零部件和消耗品，有清楚的与装箱单相对应的名称和编号。

8.5 货物运输中的运输费用和保险费用均由乙方承担。运输过程中的一切损失、损坏均由乙方负责。

9. 价格

9.1 乙方履行合同所必须的所有费用，包括但不限于货物及部件的设计、检测与试验、制造、运输、装卸、保险、单机调试、安装调试指导、技术资料、培训、交通、人员、差旅、质量保证期服务费、其他管理费用、所有的检验、测试、调试、验收、试运行费用等均已包括在合同价格中。

9.2 本合同价格为固定价格，包括了乙方履行合同全过程产生的所有成本和费用以及乙方应承担的一切税费。

9.3 检验费用

9.3.1 乙方必须负担本条款下属于乙方负责的检验、测试、调试、试运行和验收的所有费用，并负责乙方派往买方组织的检验、测试和验收人员的所有费用。

9.3.2 甲方按合同计划参加在乙方工厂所在地检验、测试和验收的费用全部由乙方负责并已包含在合同总价中。

9.3.3 甲方检验人员已到卖方所在地，测试无法依照合同进行，而引起甲方人员延长逗留时间，所有由此产生的包括甲方人员在内的直接费用及成本由乙方承担。

10. 交货方式及交货日期

交货方式：现场交货，乙方负责办理运输和保险，将货物运抵现场。

交货期应根据产品的特点实事求是填写，进口产品90个工作日内，国产产品60个工作日内。特殊产品交货期需说明。

交货日期：所有货物运抵现场并经双方开箱验收合格之日。

11. 检验和验收

11.1 开箱验收

11.1.1 货物运抵现场后，双方应及时开箱验收，并制作验收记录，以确认与本合同约定的数量、型号等是否一致。

11.1.2 乙方应在交货前对货物的质量、规格、数量等进行详细而全面的检验，并出具证明货物符合合同规定的文件。该文件将作为申请付款单据的一部分，但有关质量、规格、数量的检验不应视为最终检验。

11.1.3 开箱验收中如发现货物的数量、规格与合同约定不符，甲方有权拒收货物，乙方应及时按甲方要求免费对拒收货物采取更换或其他必要的补救措施，直至开箱验收合格，方视为乙方完成交货。

11.2 检验验收

11.2.1 交货完成后，乙方应及时组装、调试、试运行，按照合同专用条款规定的试运行完成后，双方及时组织对货物检验验收。合同双方均须派人参加合同要求双方参加的试验、检验。

11.2.2 在具体实施合同规定的检验验收之前，乙方需提前提交相应的测试计划（包括测试程序、测试内容和检验标准、试验时间安排等）供甲方确认。

11.2.3 除需甲方确认的试验验收外，乙方还应对所有检验验收测试的结果、步骤、原始数据等作妥善记录。如甲方要求，乙方应提供这些记录给买方。

11.2.4 检验测试出现全部或部分未达到本合同所约定的技术指标，甲方有权选择下列任一处理方式：

a. 重新测试直至合格为止；

b. 要求乙方对货物进行免费更换，然后重新测试直至合格为止；

无论选择何种方式，甲方因此而发生的因卖方原因引起的所有费用均由乙方负担。

11.3 使用过程检验

11.3.1 在合同规定的质量保证期内，发现货物的质量或规格与合同规定不符，或证明货物有缺陷，包括潜在的缺陷或使用不合适的原材料等，由甲方组

织质检（相关检测费用由卖方承担），据质检报告及质量保证条款向卖方提出索赔，此索赔并不免除乙方应承担的合同义务。

11.3.2 如果合同双方对乙方提供的上述试验结果报告的解释有分歧，双方须于出现分歧后10天内给对方声明，以陈述己方的观点。声明须附有关证据。分歧应通过协商解决。

12. 付款方法和条件

本合同条款下的付款方法和条件在“青海省政府采购项目合同书”中具体规定。

13. 履约保证金

13.1 乙方应在合同签订前，按招标文件第二部分“九 授予合同”中第22.2项的约定提交履约保证金。

13.2 履约保证金用于补偿甲方因乙方不能履行其合同义务而蒙受的损失。

13.3 履约保证金应使用本合同货币，按下述方式之一提交（招标文件中另有约定的除外）：

13.3.1 甲方可接受的在中华人民共和国注册和营业的银行出具的履约保函；

13.3.2 支票或汇票。

13.4 乙方未能按合同规定履行其义务，甲方有权从履约保证金中取得补偿。货物验收合格后，甲方将履约保证金退还乙方或转为质量保证金。

14. 索赔

14.1 货物的质量、规格、数量、性能等与合同约定不符，或在质量保证期内证实货物存有缺陷，包括潜在的缺陷或使用不符合要求的材料等，甲方有权根据有资质的权威质检机构的检验结果向乙方提出索赔（但责任应由保险公司或运输部门承担的除外）。

14.2 在履约保证期和检验期内，乙方对甲方提出的索赔负有责任，乙方应按照甲方同意的下列一种或多种方式解决索赔事宜：

14.2.1 在法定的退货期内，乙方应按合同规定将货款退还给甲方，并承担由此发生的一切损失和费用，包括利息、银行手续费、运费、保险费、检验费、

仓储费、装卸费以及为保护退回货物所需的其它必要费用。如已超过退货期，但乙方同意退货，可比照上述办法办理，或由双方协商处理。

14.2.2 根据货物低劣程度、损坏程度以及甲方所遭受损失的数额，经甲乙双方商定降低货物的价格，或由有资质的中介机构评估，以降低后的价格或评估价格为准。

14.2.3 用符合规格、质量和性能要求的新零件、部件或货物来更换有缺陷的部分或修补缺陷部分，乙方应承担一切费用和 risk，并负担甲方所发生的一切直接费用。同时，乙方应相应延长修补或更换件的履约保证期。

14.3 乙方收到甲方发出的索赔通知之日起5个工作日内未作答复的，甲方可从合同款或履约保证金中扣回索赔金额，如金额不足以补偿索赔金额，乙方应补足差额部分。

15. 迟延交货

15.1 乙方应按照合同约定的时间交货和提供服务。

15.2 除不可抗力因素外，乙方迟延交货，甲方有权提出违约损失赔偿或解除合同。

15.3 在履行合同过程中，乙方遇到不能按时交货和提供服务的情况，应及时以书面形式将不能按时交货的理由、预期延误时间通知甲方。甲方收到乙方通知后，认为其理由正当的，可酌情延长交货服务时间。

16. 违约赔偿

除不可抗力因素外，乙方没有按照合同规定的时间交货和提供服务，甲方可要求乙方支付违约金。违约金每日按合同总价款的千分之五计收。

17. 不可抗力

17.1 双方中任何一方遭遇法律规定的不可抗力，致使合同履行受阻时，履行合同的期限应予延长，延长的期限应相当于不可抗力所影响的时间。

17.2 受事故影响的一方应在不可抗力的事故发生后以书面形式通知另一方。

17.3 不可抗力使合同的某些内容有变更必要的，双方应通过协商达成进一步履行合同的协议，因不可抗力致使合同不能履行的，合同终止。

18. 税费

与本合同有关的一切税费均由乙方承担。

19. 合同争议的解决

19.1 甲方和乙方由于本合同的履行而发生任何争议时,双方可先通过协商解决。

19.2 任何一方不愿通过协商或通过协商仍不能解决争议,则双方中任何一方均应向甲方所在地人民法院起诉。

20. 违约解除合同

20.1 出现下列情形之一的,视为乙方违约。甲方可向乙方发出书面通知,部分或全部终止合同,同时保留向乙方索赔的权利。

20.1.1 乙方未能在合同规定的限期或甲方同意延长的限期内,提供全部或部分货物的;

20.1.2 乙方未能履行合同规定的其它主要义务的;

20.1.3 乙方在本合同履行过程中有欺诈行为的。

20.2 甲方全部或部分解除合同之后,应当遵循诚实信用原则购买与未交付的货物类似的货物或服务,乙方应承担买方购买类似货物或服务而产生的额外支出。部分解除合同的,乙方应继续履行合同中未解除的部分。

21. 破产终止合同

乙方破产而无法完全履行本合同义务时,甲方可以书面方式通知乙方终止合同而不给予乙方补偿。该合同的终止将不损害或不影响甲方已经采取或将要采取任何行动或补救措施的权利。

22. 转让和分包

22.1 政府采购合同不能转让。

22.2 经甲方书面同意乙方可以将合同条款下非主体、非关键性工作分包给他人完成。接受分包的人应当具备相应的资格条件,并不得再次分包。分包后不能解除卖方履行本合同的责任和义务,接受分包的人与乙方共同对甲方连带承担合同的责任和义务。

23. 合同修改

政府采购合同的双方当事人不得擅自变更、中止或者终止合同

24. 通知

本合同任何一方给另一方的通知，都应以书面形式发送，而另一方也应以书面形式确认并发送到对方明确的地址。

25. 计量单位

除技术规范中另有规定外,计量单位均使用国家法定计量单位。

26. 适用法律

本合同按照中华人民共和国的相关法律进行解释。

第四部分 投标文件格式

青海省政府采购项目

投标文件

(上册)

(资格审查文件)

采购项目编号：

采购项目名称：

投标包号：

投标人：_____（公章）

法定代表人或委托代理人：_____（签字或盖章）

年 月 日

目录（上册）

(1) 投标函·····	所在页码
(2) 法定代表人证明书·····	所在页码
(3) 法定代表人授权书·····	所在页码
(4) 投标人承诺函·····	所在页码
(5) 投标人诚信承诺书·····	所在页码
(6) 资格证明材料·····	所在页码
(7) 财务状况报告，依法缴纳税收和社会保障资金的相关材料·····	所在页码
(8) 具备履行合同所必需的设备和专业技术能力的证明材料·····	所在页码
(9) 无重大违法记录声明·····	所在页码
(10) 投标保证金证明·····	所在页码

(1) 投标函

投标函

致：采购人或者采购代理机构

我们收到采购项目名称（采购项目编号）招标文件，经研究，法定代表人（姓名、职务）正式授权（委托代理人姓名、职务）代表投标人（投标人名称、地址）提交投标文件。

据此函，签字代表宣布同意如下：

1. 我方已详阅招标文件的全部内容，包括澄清、修改条款等有关附件，承诺对其完全理解并接受。

2. 投标有效期：从提交投标文件的截止之日起____日历日内有效。如果我方在投标有效期内撤回投标或中标后不签约的，投标保证金将被贵方没收。

3. 我方同意按照贵方要求提供与投标有关的一切数据或资料，理解并接受贵方制定的评标办法。

4. 与本投标有关的一切正式往来通讯请寄：

地址：_____ 邮编：_____

电话：_____ 传真：_____

法定代表人姓名：_____ 职务：_____

投标人：

（公章）

法定代表人或委托代理人：

（签字或盖章）

年 月 日

(2) 法定代表人证明书

法定代表人证明书

致：采购人或者采购代理机构

（法定代表人姓名）现任我单位_____职务，为法定代表人，特此证明。

法定代表人基本情况：

性别：_____ 年龄：_____ 民族：_____

地址：_____

身份证号码：_____

附法定代表人第二代身份证双面扫描（或复印）件

投标人：

（公章）

年 月 日

(3) 法定代表人授权书

法定代表人授权书

致：采购人或者采购代理机构

(投标人名称)系中华人民共和国合法企业，法定地址_____。

(法定代表人姓名)特授权(委托代理人姓名)代表我单位全权办理
_____项目的投标、答疑等具体工作，并签署全部有关的
文件、资料。

我单位对被授权人的签名负全部责任。

被授权人联系电话：

被授权人（委托代理人）签字：_____ 授权人（法定代表人）签字：_____

职务：_____ 职务：_____

附被授权人第二代身份证双面扫描（或复印）件

投标人：

（公章）

年 月 日

(4) 投标人承诺函

投标人承诺函

致：采购人或者采购代理机构

关于贵方20XX年__月__日_____（项目名称）采购项目，本签字人愿意参加投标，提供采购一览表中要求的所有产品，并证实提交的所有资料是准确的和真实的。同时，我代表（投标人名称），在此作如下承诺：

1. 完全理解和接受招标文件的一切规定和要求；
2. 若中标，我方将按照招标文件的具体规定与采购人签订采购合同，并且严格履行合同义务，按时交货，提供优质的产品和服务。如果在合同执行过程中，发现质量、数量出现问题，我方一定尽快更换或补退货，并承担相应的经济责任；
3. 我方保证甲方在使用该产品或其任何一部分时，不受第三方提出的侵犯专利权、著作权、商标权和工业设计权等知识产权的起诉，若有违犯，愿承担相应的一切责任。
4. 我方承诺，除招标文件中规定的进口产品外，所投的产品均为国产产品，且均符合国家强制性标准。若有不实，愿承担相应的责任。
5. 在整个招标过程中我方若有违规行为，贵方可按招标文件之规定给予处罚，我方完全接受。
6. 若中标，本承诺将成为合同不可分割的一部分，与合同具有同等的法律效力。

投标人：

（公章）

法定代表人或委托代理人：

（签字或盖章）

年 月 日

(5) 投标人诚信承诺书

投标人诚信承诺书

致：采购人或者采购代理机构

为了诚实、客观、有序地参与青海省政府采购活动，愿就以下内容作出承诺：

一、自觉遵守各项法律、法规、规章、制度以及社会公德，维护廉洁环境，与同场竞争的其他投标人平等参加政府采购活动。

二、参加采购代理机构组织的政府采购活动时，严格按照招标文件的规定和要求提供所需的相关材料，并对所提供的各类资料的真实性负责，不虚假应标，不虚列业绩。

三、尊重参与政府采购活动各相关方的合法行为，接受政府采购活动依法形成的意见、结果。

四、依法参加政府采购活动，不围标、串标，维护市场秩序，不提供“三无”产品、以次充好。

五、积极推动政府采购活动健康开展，对采购活动有疑问、异议时，按法律规定的程序实名反映情况，不恶意中伤、无事生非，以和谐、平等的心态参加政府采购活动。

六、认真履行中标人应承担的责任和义务，全面执行采购合同规定的各项内容，保质保量地按时提供采购物品。

若本企业（单位）发生有悖于上述承诺的行为，愿意接受《中华人民共和国政府采购法》和《政府采购法实施条例》中对投标人的相关处理。

本承诺是采购项目投标文件的组成部分。

投标人：

（公章）

法定代表人或委托代理人：

（签字或盖章）

年 月 日

(6) 资格证明材料

资格证明材料

资格证明材料包括：

(1) 提供有效的营业执照、税务登记证、机构代码证或三证（五证）合一统一社会信用代码证及其他资格证明文件（扫描或复印件）；

企业法人需提交“统一社会信用代码的营业执照”，未换证的提交“营业执照、组织机构代码证、税务登记证”；事业法人需提交“统一社会信用代码的事业单位法人证书”，未换证的提交“事业单位法人证书或组织机构代码证”；其他组织需提交“统一社会信用代码的社会团体法人登记证书”或“统一社会信用代码的民办非企业单位登记证书”或“统一社会信用代码的基金会法人登记证书”，未换证的提交“社会团体法人登记证书”或“民办非企业单位登记证书”或“基金会法人登记证书”和“组织机构代码证”；个体工商户需提交“统一社会信用代码的营业执照”或“营业执照、税务登记证”；自然人需提交身份证明。

(2) 招标文件规定的有关资格证书、许可证书、认证等；

(3) 投标人认为有必要提供的其他资格证明文件。

(7) 财务状况报告，依法缴纳税收和社会保障资金的相关材料

财务状况报告，依法缴纳税收和社会保障资金的相关材料

按照招标文件第2.2款（1）中第<2>条规定提供以下相关材料。

1、投标人是法人的，提供基本开户银行近三个月内出具的资信证明（同时提供基本存款账户开户许可证）或上一年度（2023年度）经第三方审计的财务状况报告（扫描或复印件应全面、完整、清晰），包括资产负债表、现金流量表、利润表和财务（会计）报表附注，并提供第三方机构的营业执照、执业证书。投标人是其他组织和自然人，没有经审计的财务报告，可以提供基本开户银行出具的资信证明（同时提供基本存款账户开户许可证）。

2、近半年内任意三个月的依法缴纳税收和社会保障资金记录的证明材料；依法免税或不需要缴纳社会保障资金的投标人须提供相应文件证明其依法免税或不需要缴纳社会保障资金。

(8) 具备履行合同所必需的设备和专业技术能力的证明材料

具备履行合同所必需的设备和专业技术能力的证明材料

为保证本项目合同的顺利履行，投标人必须具备履行合同的设备和专业技术能力，须提供必须具备履行合同的设备和专业技术能力的承诺函(格式自拟)，并提供相关设备的购置发票或相关人员的职称证书、用工合同等证明材料

(9) 无重大违法记录声明

无重大违法记录声明

致：采购人或者采购代理机构

我单位参加本次政府采购项目活动前三年内，在经营活动中无重大违法活动记录，符合《政府采购法》规定的投标人资格条件。我方对此声明负全部法律责任。

特此声明。

附“信用中国”网站查询截图，时间为投标截止时间前20天内。

投标人：

(公章)

法定代表人或委托代理人：

(签字或盖章)

年 月 日

青海省政府采购项目

投标文件

(下册)

采购项目编号：

采购项目名称：

投标包号：

投标人：_____（公章）

法定代表人或委托代理人：_____（签字或盖章）

年 月 日

目录（下册）

(11) 评分对照表·····	所在页码
(12) 开标一览表（报价表）·····	所在页码
(13) 分项报价表·····	所在页码
(14) 技术规格响应表·····	所在页码
(15) 投标产品相关资料·····	所在页码
(16) 投标人的类似业绩证明材料·····	所在页码
(17.1) 中小企业声明函·····	所在页码
(17.2) 监狱企业声明函·····	所在页码
(18) 残疾人福利性单位声明函·····	所在页码
(19) 投标人认为在其他方面有必要说明的事项·····	所在页码

(11) 评分对照表

评分对照表

序号	招标文件评分标准	投标响应部分	投标文件中对应页码

(12) 开标一览表（报价表）

开标一览表（报价表）

投标人名称	
投标包号	
投标报价	大写： 小写：
交货服务时间	
免费质保期	

注：1. 填写此表时不得改变表格形式。

2. “投标报价”为投标总价。投标报价必须包括：完成本项服务内容可能发生的各项费用。如产品费、服务费、验收费、手续费、保险费、人员工资、培训费、售前、售中、售后服务费、税金及不可预见费等全部费用。

3. “交货服务时间”是指项目服务实施完成的具体时间。

4. 投标报价不能有两个或两个以上的报价方案，否则投标无效。

投标人：

（公章）

法定代表人或委托代理人：

（签字或盖章）

年 月 日

(13) 分项报价表

分项报价表

投标人名称：

包号：

序号	产品名称	品牌	规格 型号	生产厂家	数量及 单位	单价	合计	免费质保期
1								
2								
3								
4								
...								
投标总价		大写： 小写：						

注：1. 本表应依照每包采购一览表中的产品序号按顺序逐项填写，不得遗漏，否则，按无效投标处理。

2. 投标报价不能有两个或两个以上的报价方案。

投标人：

(公章)

法定代表人或委托代理人：

(签字或盖章)

年 月 日

(14) 技术规格响应表

技术规格响应表

投标人名称：

包号：

序号	采购需求技术参数、指标		投标产品技术参数、指标		偏离
	名称	技术参数及配置	名称	技术参数及配置	
1					
2					
...					

注：1. 本表应按照每包“项目概况及技术参数”中产品序号的指标逐项填写，不得遗漏，否则，按无效投标处理。

2. “投标产品技术参数、指标”必须与投标文件中提供的产品检测报告、彩页等证明材料的实质性响应情况相一致。若在评标环节发现该项与投标文件中提供的产品检测报告、彩页（或厂家公开发布的资料参数）等证明材料的实质性响应情况不一致或直接复制招标文件“采购需求技术参数、指标”内容的，按无效投标处理。

3. 填写此表时以招标项目参数要求为基本投标要求，满足招标项目参数要求的指标需列出“0”；超出、不满足招标项目参数要求的指标需列出“+”、“-”偏差，并做出详细说明；如果只注明“+”、“-”或未填写，将视为该项指标不响应。

4. 投标人响应采购需求应具体、明确，含糊不清、不确切或伪造、编造证明材料的，按照实质性不响应处理。对伪造、编造证明材料的，将报告本级财政部门。

投标人：

（公章）

法定代表人或委托代理人：

（签字或盖章）

年 月 日

(15) 投标产品相关资料

投标产品相关资料

根据采购项目内容，投标时提供国家认可的质监机构出具的投标产品的产品检验报告、证明技术参数响应的相关资料、彩页（或厂家公开发布的资料参数）、相关认证等资料。

(16) 投标人的类似业绩证明材料

投标人的类似业绩证明材料

提供自2021年11月01日至投标截止日的类似业绩证明材料。类似业绩是指与采购项目在产品类型、使用功能、合同规模等方面相同或相近的项目。需提供包含合同首页、标的及金额所在页、供货合同签字盖章页的扫描（或复印）件和中标通知书。

(17.1) 中小企业声明函

中小企业声明函（货物）

致：采购人或者采购代理机构

本公司（联合体）郑重声明，根据《政府采购促进中小企业发展管理办法》（财库〔2020〕46号）的规定，本公司（联合体）参加（单位名称）的（项目名称）采购活动，提供的货物全部由符合政策要求的中小企业制造。相关企业（含联合体中的中小企业、签订分包意向协议的中小企业）的具体情况如下：

1. （标的名称），属于_____行业；制造商为（企业名称），从业人员_____人，营业收入为_____万元，资产总额为_____万元，属于（中型企业、小型企业、微型企业）；

2. （标的名称），属于_____行业；制造商为（企业名称），从业人员_____人，营业收入为_____万元，资产总额为_____万元，属于（中型企业、小型企业、微型企业）；

……

以上企业，不属于大企业的分支机构，不存在控股股东为大企业的情形，也不存在与大企业的负责人为同一人的情形。

本企业对上述声明内容的真实性负责。如有虚假，将依法承担相应责任。

注：1、从业人员、营业收入、资产总额填报上一年度数据，无上一年度数据的新成立企业可不填报。

2、若无此项内容，可不提供此函。

企业名称：_____（公章）

企业法定代表人：_____（签字或盖章）

年 月 日

(17.2) 监狱企业证明资料

监狱企业证明资料

致：采购人或者采购代理机构

备注：按《财政部 司法部关于政府采购支持监狱企业发展有关问题的通知》
(财库〔2014〕68号)文件规定提供证明文件（复印件）。

说明：①监狱企业参加政府采购活动时，应当提供由省级以上监狱管理局、
戒毒管理局(含新疆生产建设兵团)出具的属于监狱企业的证明文件。

②如未提供监狱企业相关证明材料的，则其评审中的监狱企业不能享受招
标文件规定的价格扣除，但不影响供应响应文件的有效性。

③非监狱企业无需提供证明材料。

单位名称： (公章)

法定代表人或委托代理人： (签字或盖章)

年 月 日

注：投标人参加本次采购活动时，提供虚假监狱企业声明函的，以提供虚假材料
谋取成交处理。

若无此项可不提供此函。

(18) 残疾人福利性单位声明函

残疾人福利性单位声明函

致：采购人或者采购代理机构

本单位郑重声明，根据《财政部、民政部、中国残疾人联合会关于促进残疾人就业政府采购政策的通知》（财库〔2017〕141号）的规定，本单位为符合条件的残疾人福利性单位，本单位在职职工人数为_____人，安置的残疾人人数_____人。且本单位参加_____单位的_____项目采购活动提供本单位制造的货物（由本单位承担工程/提供服务），或者提供其他残疾人福利性单位制造的货物（不包括使用非残疾人福利性单位注册商标的货物）。

本单位对上述声明的真实性负责。如有虚假，将依法承担相应责任。

注：若无此项内容，可不提供此函。

企业名称：_____（公章）

企业法定代表人：_____（签字或盖章）

年 月 日

(19) 投标人认为在其他方面有必要说明的事项

投标人认为在其他方面有必要说明的事项

格式自定

第五部分 采购项目要求及技术参数

(一) 投标要求

1. 投标说明

1.1 投标人可以按照招标文件规定的包号选择投标，但必须对所投包号中的所有内容作为一个整体进行投标，不能拆分或少报。否则，投标无效。

1.2 投标人必须如实填写“技术规格响应表”，在“投标产品技术参数、指标”栏中列出所投产品的具体技术参数、指标；以采购人需求为最低指标要求，投标人对超出或不满足最低指标要求的指标需列出“+、-”偏差。如果与投标文件中提供的产品检测报告、彩页等证明材料中的实质性响应情况不一致或直接复制招标文件“采购需求技术参数、指标”内容的，按无效投标处理。

1.3 招标内容中未特别标注为“原装进口”字样的产品，投标人必须投国产产品；标注为“原装进口”字样的产品，投标人可以投进口产品，但如果因信息不对称等原因，仍有满足采购需求的国内产品要求参与采购竞争的，可以投国产产品，并且按照公平竞争原则实施采购。

1.4 所投产品或其任何一部分不得侵犯专利权、著作权、商标权和工业设计权等知识产权。

1.5 项目中标后分包情况：不允许。

2. 重要指标

2.1 “技术参数”中用“*”符号标注的属于重要技术参数、指标，必须完全响应（须提供相关证明材料）。否则，投标无效。

2.2 招标文件中凡需与原有设备、系统并机、兼容、匹配等要求的，请主动和采购人联系，取得原有设备、系统相关资料。若有招标文件未提及或变更内容的，请及时与采购代理机构联系。

2.3 技术参数中除注明签订合同时提供的相关授权、服务承诺等资料以外，其余相关资料在投标时必须附在投标文件中。

3. 商务要求

3.1. 交货服务时间：120日历天（具体按合同约定执行）。

3.2. 交货地点：采购人指定地点（具体按签订的合同执行）。

3.3. 付款方式：详见“第三部分 青海省政府采购项目合同书范本”中“五、付款方式”的规定

3.4. 免费质保期：1 年。

(二) 项目概况及技术参数

第一节 退化草原改良

一、技术路线

根据退化草原地形地貌确定本区域，主要对中度退化草地进行施肥改良。主要采取以下技术路线，地块选择→机械施肥→建后管护。

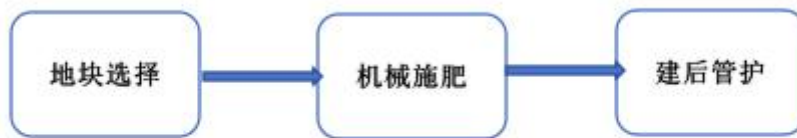

退化草原施肥改良技术路线图

二、技术方案

(一) 区域选择

1. 选择植被盖度在小于 65%、坡度小于 25 度，土层厚度在 20cm 以上的退化草地，具有较明显草原退化特征的退化草地，对选择的地块按实际地形将拐点位置用 GPS 定位标记，确定施肥改良区域。

2. 选择生态保护建设积极性高、能代表当地草场退化特点的地区优先实施。



项目区典型中度退化草原现地

（二）肥料名称、施肥量及标准

1. 肥料选择

根据实际情况选择牧草专用肥和颗粒有机肥，一方面可提高牧草当年出苗率，另一方面可保证次年牧草生长所需肥力。

2. 肥料质量标准

颗粒有机肥主要来源于植物或动物，经过发酵腐熟的含碳有机物料，其功能是改善土壤肥力、提供植物营养、提高作物品质。质量标准执行按有机肥料（NY525-2021）标准执行，要求有机质 $\geq 30\%$ ，总养分（N+P₂₀₅+K₂₀）的质量分数 $\geq 4.0\%$ ，水分的质量分数 $\leq 30\%$ ，酸碱度PH5.5~8.5。牧草专用肥是一种掺混肥料（BB肥），参照《掺混肥料（BB肥）国家标准 GB/T 21633-2020》，要求其总养分 N+P₂₀₅+K₂₀ $\geq 35\%$ ，水分（H₂O）

的质量分数/% \leq 2.0%。相关标准详见表 6-1 和表 6-2。供应商必须具备原省农牧厅颁发的《肥料登记证》和第三方检测机构出具的检测报告。肥料质量要求达合格标准，全部采用定量包装。

表 6-1 颗粒有机肥质量标准一览表

项 目	指标	检测方法
有机质质量分数（以烘干基计）%	\geq 30	按照附录 C 的规定执行
总养分（氮+五氧化二磷+氧化钾）的质量分数（以烘干基计）%	\geq 4.0	按照附录 D 的规定执行
水分（鲜样）的质量分数%	\leq 30	按照附录 GB/T8576 的规定执行
酸碱度（PH）	5.5-8.5	按照附录 E 的规定执行
种子发芽指数（GI），%	\geq 70	按照附录 F 的规定执行
机械杂质的质量分数，%	\leq 0.5	按照附录 G 的规定执行

表 6-2 牧草专用肥技术参数

项 目		指 标
总养分 a N+P ₂ O ₅ +K ₂ O / %	\geq	35.0
水溶磷占有有效磷的百分率/b%	\geq	60
水分（H ₂ O）的质量分数/%	\leq	2.0
粒度（2.00mm—4.75mm）/%	\geq	90
氯离子 c/%	未标“含氯”	\leq 3.0
	标识“含氯（低氯）”产品	\leq 15.0
	标明“含氯（中氯）”产品	\leq 30.0
单一中量元素 d（以单质计）/%	有效钙（Ca）	\geq 1.0
	有效镁（Mg）	\geq 1.0
	总硫（S）	\geq 2.0
单一微量元素 e（以单质计）/%	\geq	0.02
<p>a 组成产品的单一养分质量分数不得低于 4.0%，且单一养分测定值与标明值负偏差的绝对值不得大于 1.5%。</p> <p>b 以钙镁磷肥等枸溶性磷肥为基础磷肥并在包装容器上注明为“枸溶性磷”，“水溶性磷占有有效磷百分率”项目不做检验和判定。若为氮、钾二元肥料，“水溶性磷占有有效磷百分率”项目不做检验和判定。</p> <p>c 氯离子的质量分数大于 30.0%的产品，应在包装袋上标明“含氯（高氯）”，标明“含氯（高氯）”的产品氯离子的质量分数可不检测本项目。</p> <p>d 包装容器上标明含有钙、镁、硫时检测本项目。</p> <p>e 包装容器标明含有铜、铁、锰、锌、硼、钼时检测本项目，钼元素的质量分数不高于 0.5%。</p>		

（三）农艺措施

根据退化草原地形，采取免耕机施肥。区域选择→机械施肥→建后管护。

1. 机械施肥

(1) 施肥机选择

选择适于退化草地改良施肥的中、大型免耕施肥机根据相关标准和以往施肥改良免耕经验，建议施工时使用中机美诺或约翰迪尔系列。



施工机械示意照片

(2) 机械作业

采用免耕播种机（配 95 马力以上拖拉机）一次性将颗粒有机肥和牧草专用肥装入相应播种仓。控制好肥料撒施流速，确保肥料施入量。

(3) 机械检查

使用前，要对破土器（波纹盘）、开沟器（双圆盘）、覆

土器（镇压轮）、弹簧、输种管、齿轮等检查校正，达到良好作业。

（4）施肥量调校

依据施肥的种类和数量，调整肥料排量，检查疏通排种口。标定作业距离，精确称量两种肥料，根据调校顺序，按设计确定施肥量，分别调校排量，精度达到 98%以上。

（5）防风措施

根据作业区气候条件，在免耕机输肥管前方加设挡风板，防止在因大风天气作业时肥料吹散草地表面，出现烧苗现象，同时降低施肥成效。

（6）作业质量检查

首期施肥时每作业 2~3 亩，在作业线上间隔 5m 选择 5 个点，检查是否存在断条，同时检查施肥深度，及时调整输肥管。



机械施工示意图



机械施工示意图

2. 施肥量

总施肥量为 29kg/亩。其中牧草专用肥 13kg/亩，施颗粒有机肥 16kg/亩。

3. 施肥时间

2025 年 6~7 月之间进行施肥改良（雨季）。



治理前退化草地现状



治理后预期达到的效果

(三) 注意事项

1. 施肥前必须有建设单位技术人员、监理人员、技术监督人员在场，开展施肥作业技术培训，由建设单位技术员向施工人员讲机械施肥的要点及注意事项，培训完成后方可开展施工，施工中严格按照作业设计要求控制施肥深度。

2. 肥料进场后，建设单位、监理单位、施工单位共同扦样封存后送第三方进行，随机抽取样品，取样前上下颠倒4~5次，取样时，先转动内管，使标记螺孔旋至外管凹槽的右边，使槽子关闭，用取样探子从包装袋的最长对角线插入至袋的二分之一处，转动内管，使槽子打开，样品进入内管，然后关闭槽子，再抽出取样探子，将样品倒入样品袋中。用取样探子，依次从每袋的四个角处，按上述取样方式采集样品，每袋取出不少于208g，每批产品采取的总样品量不得少于4kg，每50T为一个检验批次。

3. 开工前做好宣传及禁牧工作，施肥完成后禁牧45天，禁牧期间严禁牲畜进入项目区，以防牲畜误食发生意外。

4. 物资进场后按供种合同要求分种类将颗粒有机肥和牧草专用肥堆放整齐，并用塑料布苫盖，做好防潮防雨，做到随用随取，防止因雨水而造成不必要的浪费，影响施肥成效。

5. 作业前要对破土器、开沟器、镇压轮、弹簧、输肥管、齿轮等进行校正并按设计施肥量，调校排量，精确到98%以上。

6. 机械作业时禁止留间道、重茬作业，以免破坏草场。

7. 跟机人员注意力集中，时刻观察料仓和输肥管，禁止出

现料仓缺料、输肥管堵塞现象。

8. 机械操作人员持证上岗，遵守交通规则。

9. 聘用 18-55 周岁身体健康的作业人员。

10. 档案资料和现场同步，做好施工影像资料和相关台账。

三、面积及效果核定

施肥时检查施肥密度及均匀度，施肥改良的面积通过 GPS 航迹定位核定面积并上图。

四、管护与利用

退化草地改良后的管护与合理利用是项目成败的关键，施工后对项目区进行禁牧 1 年，对临时解除的围栏及时安装，对破坏的围栏进行修补，按照“谁受益、谁管护”的原则，项目建成后及时交付项目牧户，签订管护合同，实行科学管理和合理利用，以利于退化草地植物生长和植被更新。

（一）围栏维修

项目区建有围栏，为此本设计不进行围栏设计，在草地建植后，因施工原因对临时解除的围栏要及时复原，对破损的围栏进行补修，确保封育措施做到位，认真做好管护工作，经常检查，发现围栏松动或损失要及时维修。

（二）鼠害监测

在退化草原改良后，必须加强鼠害的监测，并将其纳入退化草原改良后管护的一项重要措施，进行长期监控。

（三）合理利用

施肥后县草原站定期做好草地监测工作，根据监测结果确定载畜量，并反馈项目建设户，确保不超载过牧。施肥改良期间禁牧，以防牲畜误食后发生意外，在春季牧草返青期和牧草种子结实脱落期尽量适当禁牧或少牧，执行草原休牧制度，可提高施肥改良成效。

五、工程量

主要包括机械、人工、颗粒有机肥、牧草专用肥等。

1. 机械：

机械按每天作业 8 小时，完成 240 亩为一个台班，施肥改良作业 30000 亩，需机械作业 125.00 台班，工期按 15 天计，共需配套机械 8 台/套。

2. 人工

机械作业 125.00 台班，每台班需跟机 2 名劳务人员，需 250.00 个工日。

3. 颗粒有机肥

每亩施颗粒有机肥 16kg，施肥改良 30000 亩退化草地需颗粒有机肥 480000.00kg。

4. 牧草专用肥

每亩施牧草专用肥 13kg，施肥改良 30000 亩退化草地需牧草专用肥 390000kg。

表 6-3 退化草原改良工程量统计表 单位：亩、台班、工日、kg

县	乡	村	地块	作业面积(亩)	机械(台班)	人工(工日)	牧草专用肥(千克)	颗粒有机肥(千克)
泽库县	宁秀镇	乎角日村	CYGL-1	2278.00	9.492	18.983	29614.00	36448.00
	宁秀镇	尕日当村	CYGL-2	989.00	4.121	8.242	12857.00	15824.00
	宁秀镇	尕日当村	CYGL-3	1023.00	4.263	8.525	13299.00	16368.00
	宁秀镇	尕日当村	CYGL-4	1761.00	7.338	14.675	22893.00	28176.00
	宁秀镇	尕日当村	CYGL-5	745.00	3.104	6.208	9685.00	11920.00
	宁秀镇	尕日当村	CYGL-6	253.00	1.054	2.108	3289.00	4048.00
	宁秀镇	尕日当村	CYGL-7	2110.00	8.792	17.583	27430.00	33760.00
	宁秀镇	尕日当村	CYGL-8	546.00	2.275	4.550	7098.00	8736.00
	宁秀镇	尕日当村	CYGL-9	528.00	2.200	4.400	6864.00	8448.00

	乡	村	地块	作业面积(亩)	机械(台班)	人工(工日)	牧草专用肥(千克)	颗粒有机肥(千克)
县	宁秀镇	朶日当村	CYGL-17	612.00	2.550	5.100	7956.00	9792.00
	多禾茂乡	塔土乎村	CYGL-10	5086.00	21.192	42.383	66118.00	81376.00
	多禾茂乡	塔土乎村	CYGL-11	582.00	2.425	4.850	7566.00	9312.00
	多禾茂乡	塔土乎村	CYGL-12	1143.00	4.763	9.525	14859.00	18288.00
	多禾茂乡	塔土乎村	CYGL-13	1049.00	4.371	8.742	13637.00	16784.00
	多禾茂乡	塔土乎村	CYGL-14	3443.00	14.346	28.692	44759.00	55088.00
	多禾茂乡	塔土乎村	CYGL-15	3801.00	15.838	31.675	49413.00	60816.00
	多禾茂乡	塔土乎村	CYGL-16	4051.00	16.879	33.758	52663.00	64816.00
	合计				30000	125.00	250.00	390000.00

第二节 围栏封育

根据各项目户退化草地面积、草原生态补助奖励政策禁牧区草畜平衡区的划定、地形状况，按照牧户实际可在草畜平衡区围建休牧围栏，在建设方式上采取以户为单位建设、联户建设集中连片建设。每个围建单元通过 GPS 四至界线航点或航迹定位，确定实际围栏封育区。

总计拉设网围栏 3000km（规格 91L8/110/30），网围栏全部采用角铁立柱式固定的网围栏，根据现地用 GPS 辅助定位后，在高分影像图上勾绘，求算出项目区周界长度，然后利用等高线数据确定坡度，通过坡度改平后求算出项目区总的网围栏长度。

一、围栏标准与施工安装

为确保项目区退化草地围栏封育成效，根据项目区建设面积、地形状况，按照工程区实际，在建设方式上采取集中连片建设。

（一）技术路线

为更好地保护好退化草地围栏封育成效，根据项目区现有围栏及实际情况进行设计。具体设计技术路线：恢复区域确定→路线标记→围栏拉设。



（二）标记路线

对确定的地块按照地形将围栏拉设拐点位置利用 GPS 定位进行标记，确定围栏走向和路线。

（三）围栏配置

采用（规格 91L8/110/30）型编结网围栏，结合项目区自然屏障或原有完好的围栏，与新建围栏闭合封育，本项目新建配套围栏 3000km。

（四）围栏质量标准

参照编结网围栏（JB/T7138-2010）行业标准执行。所有零部件必须检验合格，外购件必须有合格证明，经监理单位验收后方可安装。

采用 91L8×110×30 型的钢丝编结网。纬线根数 8 根，网宽 1100mm，经线间距 300mm，从而增大编结网强度，可延长使用寿命。钢丝直径：边纬线 2.8mm，中纬线 2.5mm，经线 2.5mm。经纬线采用镀锌钢丝编结网，每卷 100m。网围栏质量标准详见表 6-4 和表 6-5。

表 6-4 编结网围栏的规格及技术参数表 单位：mm

规格	纬线根数	网宽公称尺寸	经线间距	钢丝公称直径			自上而下相邻两纬线间距
				边纬线	中纬线	经线	
91L8/110/30	8	1100	300	2.8	2.5	2.5	200、180、180、150、130、130、130

(五) 钢丝

为保护好项目区野生动物和家畜，最上边刺丝进行更改，更改为钢丝，改为直径 2.8mm 的钢丝。

(六) 支撑件

钢制支撑件的规格及参数应附合表 6-5 的规定。其中门柱、角柱、中间柱、小立柱、支撑杆全部统一喷绘绿色防锈油漆，同时在角柱上标注工程名称和施工单位。

表 6-5 钢制支撑件的规格及技术参数 单位：mm

序号	名称	尺寸长度≥	材料规格
1	门柱、角柱	2150	热轧等边角钢 90×90×8
2	中间柱	2150	热轧等边角钢 70×70×7
3	小立柱	2000	热轧等边角钢 40×40×4
4	地锚、下立柱	600	热轧等边角钢 40×40×4
5	支撑杆	3000	电焊钢管 50
6	小立柱横梁	200	热轧等边角钢 40×40×4

(七) 连接件

绑钩：绑钩的材料应为抗拉强度不低于 350MPa。直径为 2.50mm 的镀锌钢丝，每根长度 200mm。

挂钩：挂钩的材料应为抗拉强度不低于 350Mpa。直径为 2.50mm 的镀锌钢丝，每根长度 200mm。

围栏门：框架采用 GB/T13793 中 $\phi 25$ 的直缝电焊钢管；围栏门采用双扇结构，单扇高 1300mm，宽 1500mm；原材料采用 30

×3mm 扁铁，40×40×4mm 角钢，1.5mm 钢板；围栏门扁铁间距为 150mm；围栏门应焊接牢固，焊缝平整，无烧伤和虚焊；围栏门应涂防锈漆和银粉，涂层均匀，无裸露和涂层堆积表面。

（八）围栏安装

拐点坐标按作业调查配合查找，在建设单位确认位置后施工企业方可按围栏施工要求进行埋设立柱以及加强柱，进行回填夯实，然后挂网片、紧网片。工序严格按照国家颁布的封育技术规程以及相关的规程进行。对特殊地段，如高低起伏处或土质松散处需做特殊处理的一定要做结实，确保封育工程质量。

所有零部件必须检验合格，外购件必须有合格证明方可安装。配套网围栏根据地形平均 10m 设 1 根小立柱，每 400m 应设 1 根中立柱，按实际需求每个拐点设 1 根大立柱；各种立柱应埋设牢固，与地面垂直，埋入地下部分不得少于 0.6m；网围栏形状应根据地形地貌和利用便利而定，一般以正方形和长方形为主；围栏门位置可根据牧户实际需求设置；编结网的每根纬线均应与立柱绑结牢固，所有的紧固件不得松动；大门应安装牢固，转动灵活。

1. 围栏定线

平地定线。根据围栏地块地形规划图，确定围栏线路走向，确定起始标桩，每隔 30m 设 1 标桩，直至全线完成，线路封闭。

起伏地段定线。对拟建围栏地块线路的两端各设一标桩，定准方位，若中间遇小丘或凹地，要依据地形的复杂程度增设标桩，

要求观察者能同时看到三个标桩，使各标桩成一条直线。

曲线形围栏定线。沿着地物边界或者权属区界用标桩标出平滑的曲线。

2. 线路清理

对拟建围栏的作业线路要清除土丘、石块等障碍物，局部地区对地面平整，同时建设前期由牧户对以往已无法封育的旧围栏撤除，便于施工。

3. 小立柱间距及埋深

小立柱间距 10m，埋深 0.6m。小立柱下端有支撑物，埋入地下时方向应与网片平行，按规定间距用套筒将小立柱垂直砸入地下，至标记为止，确保不易左右摆动。

4. 中间柱埋设

中间柱间距 400m，埋深 0.6m，地上部分与小立柱取齐，然后在其受力的方向上加支撑杆。架设曲线围栏，小立柱顶端应向曲线外侧倾斜 5cm 左右。

5. 大立柱埋设

原则上每 1000m 设一根大立柱，特殊地段上要加设大立柱，围栏安装要求大立柱埋入地下部分不得少于 0.6m，留在地上部分不得少于 1.4m，并用支撑柱和拉丝进行固定。

6. 角柱、地锚埋设和支撑架设

角柱埋深 0.6m 以上，在角柱受力的反向埋设地锚（用拉线固定）或在角柱内侧加支撑杆。

7. 特殊地段围栏立柱埋设

若围栏通过低凹地，凹地两边为缓坡，应在凹地最低处增设加下立柱，可使用悬吊式加重小立柱，亦可采取以石块加重的方式，跨越河流沟壑在两端埋设加长立柱。

8. 支撑杆架设

在门柱受力内侧加支撑杆，支撑杆的支撑方向与围栏线路的方向一致，拧紧支撑杆与门柱的连接螺栓，支撑杆的尾部翼板应完全埋入地下，并覆土夯实。

9. 地锚埋设

在角柱、门柱受力的反向埋设地锚，对角柱或门柱起到加固的作用。围栏安装过程中，若遇凹凸不平的小地形，在已安装围栏的下面形成较大较长的空洞，足以钻过牲畜时，在此处安设地锚。

10. 编结网围栏架设

围栏架设要以两个中间柱之间的跨度为作业单元，围栏线端应各自固定在中间柱上。

施工程序：固定门柱、拐角柱和受力中立柱，展开网片→固定起始端→专用张紧器固定→夹紧纬线→实施张紧→绑扎固定网片→移至下一个网片段施工。架设编结网时，下边纬线离地面 15cm，上边纬线离小立柱上端 5cm。

铺设网片：从中间柱的一端开始，沿围栏线路铺设编结网。将编结网铺在小立柱内侧，将网格较紧的一端朝向立柱，起始端留 5cm—8cm 编结网；编结网的一端剪去一根经线，将编结网竖起，把每一根纬线线端在起始中间柱上绑扎牢固，继续铺设网围

栏，直到下一个中间柱，将编结网竖起并初步固定，若需将两部分编结网连接在一起，可使用围栏线绞结器接头。

张紧器固定：埋设临时作业立柱，安装张紧器张紧围栏，各纬线张紧力为 700—900N，整片围栏受力要均匀。

实施张紧：将围栏另一端相对中间柱的位置除去一根经线，自中纬线分别向上向下将每根纬线分别绕中间柱绞紧。

固定网片：将编结网自边纬线向中间用扎丝逐一绑扎在小立柱孔上，不得出现漏绑。

11. 围栏门安装

围栏门的框架采用 GB/T13793 中 $\Phi 25$ 的直缝电焊钢管；围栏门采用双扇结构，单扇高为 1300 mm，宽为 1500 mm；原材料采用 30mm×3mm 扁铁，40mm×40mm×4mm 角钢，1.5 mm 钢板；围栏门的扁铁间距为 150 mm；围栏门应焊接牢固，焊缝平整，无烧伤和虚焊；围栏门应涂防锈漆或银粉，涂层均匀，无裸露和涂层堆积表面。大门应安装牢固，转动灵活。

网围栏建设单元门上要标明项目名称、网围栏长度、网围栏建设单元流水序号、生产厂家名称等相关信息。完成围栏拉设后施工队进行内验，内验后申请县级自查验收，验收合格后即时移交，由建设户自行管理。

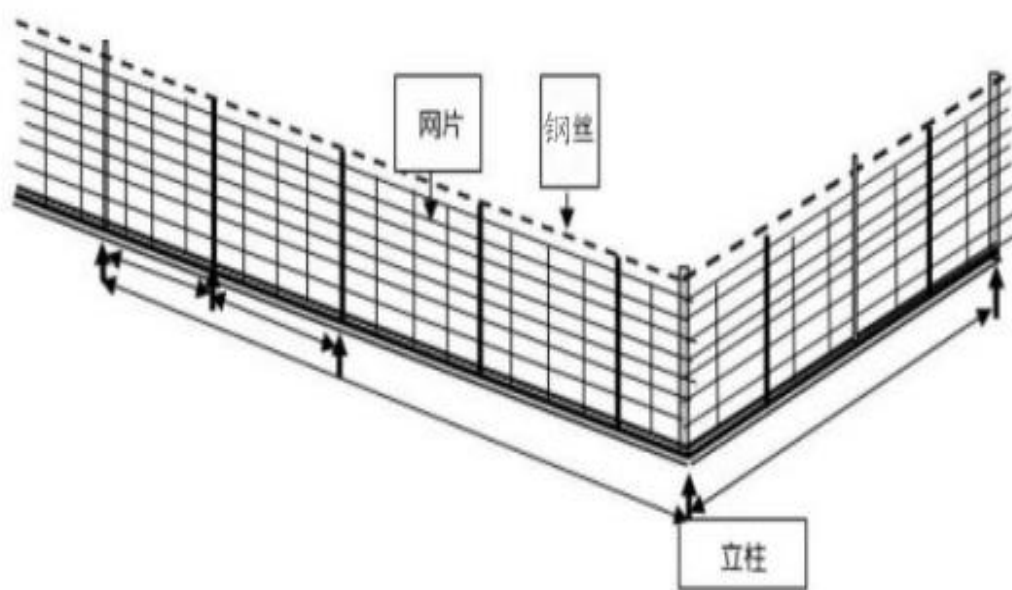
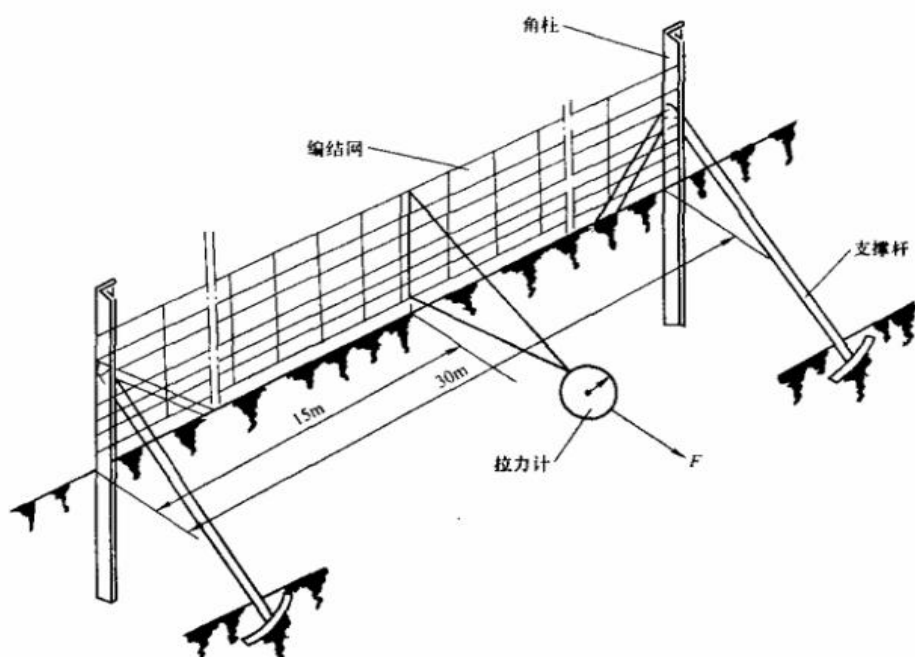

网围栏安装示意图

12. 野生动物通道设置

在野生动物重要栖息地区，迁徙线路设置野生动物通道。

二、围栏长度核定

退化草原围栏封育完工后，通过 GPS 航迹核定围栏建设工程量并上图。

三、管护

中度退化草地围栏封育后的管护是项目成败的关键，建成后对网围栏加以保护，按照“谁受益、谁管护、谁利用、谁维修”的原则，项目建成后及时交付项目建设户，并签订管护合同，乡镇政府和村委会同时要实行日常监管等工作，对发现围栏松动或损坏、立柱倾斜或倾倒的督促建设户要及时维修，确保退化草原封育成效。

四、工程量

围栏封育项目投入主要包括围栏配套材料、安装、长（短）途运输等，具体为：

1. 围栏配套：3000km；
2. 人工安装：3000km。

第三节 封山育林

一、封育类型

根据封育区现状和《封山（沙）育林技术规程》，项目区总面积 20000 亩，项目区共涉及 5 个林班 68 个小班 16 个细班。封育类型确定为灌木型。

二、封育方式

由于项目区地处高海拔地区，放牧等人为活动频繁，植被恢复难度较大，因此根据《封山（沙）育林技术规程》规定，封育方式确定为全封。在封育期内，以网围栏为主要手段，结合人工管护，对封育区进行全面封禁管护，禁止一切不利于植被生长发育的人为活动。

三、封育年限

根据《封山（沙）育林技术规程》和封育区封育条件和封育目的，由于项目区平均海拔较高，植被生长缓慢，经与主管单位协商同意后，封育年限取上限，确定为 6 年，即 2025 年—2030 年（各小班设计详见附表另附表册）。

四、管护设计

（一）网围栏建设

因现地地形因素，网围栏全部采用角铁立柱式，网围栏的长度根据现地用 GPS 辅助定位后，在高分影像图上勾绘，求出项目区周界长度，然后利用等高线数据确定坡度，通过坡度改正后求出项目区总的网围栏长度。封育区四周拉设围栏，涉及牧户居住点必须设置牧户通道或避让绕行，野生动物活动频繁的地区

预留野生动物通道。

1. 规格及标准

网围栏标准要求采用青 Q/JB76-88《缠绕式镀锌钢丝围栏》，围栏采用加密围栏，围栏规格为 91L-8/110/15（即纬线根数 8 根，纬宽 1.1m，经线间距 15cm），钢丝伸长率不小于 4%，相邻纬线自上而下间距为 20cm、18cm、18cm、15cm、13cm、13cm、13cm；另网片单加一根钢丝，位于网片上端，起到加固作用。

表 6-9 网围栏基本参数 单位：mm

规格	纬线根数	网宽公称尺寸	经线间距	钢丝公称直径			自上而下相邻两纬线间距
				边纬线	中纬线	经线	
91L8/110/15	8	1100	150	2.8	2.5	2.5	200、180、180、150、130、130、130

角铁立柱规格：大角铁立柱高 2.15m，材料规格为 9cm×9cm×0.8cm，每根大立柱配套两根支撑杆和两根地锚，支撑杆高 3.00m，材料规格为 5cm 的电焊钢管，地锚高 0.6m，材料规格为 4cm×4cm×0.4cm；中立柱高 2.15m，材料规格为 7cm×7cm×0.7cm；小立柱高 2m，材料规格为 4cm×4cm×0.4cm。

角铁立柱柱规、支撑杆格均为：高 2.0m，长×宽（断面）：10cm×10cm，内置 4 根 $\phi 6.5$ 钢筋，用 8#铅丝作箍筋。

表 6-10 支撑件的规格与基本参数 单位：mm

名称	尺寸长度	材料规格
大立柱	2150	热轧等边角钢 90×90×8
中立柱	2150	热轧等边角钢 70×70×7

小立柱	2000	热轧等边角钢 40×40×4
地锚	600	热轧等边角钢 40×40×4
角铁立柱支撑杆	3000	电焊钢管 50

2. 定线技术

在拉设网围栏前根据调查核实的 GPS 点，先确定拉设围栏的位置，利用彩旗定线，明显标示出围栏的走向，保证围栏沿彩旗标示依次拉设。

3. 安装技术

网围栏安装必须在所有网围栏材料质量检验合格的前提下进行，按事先定好的立柱标识（彩旗）有序进行立柱埋设和网片安装。首先将网片起点在大立柱或中立柱上安装稳固，其次必须使用张紧器拉紧每根网线，将网线固定在立柱的每个挂钩上，方可将张紧器松出移到下一段使用，再次将网线交接处应接为“∞”型，同时连接网线时应使用钢套筒，以免损坏网片钢丝。根据地形平均每 800m 设置一根大立柱，平均每 400m 设置一根中立柱，按地形平均每 10m 设置一根小立柱。立柱埋入地下不得少于 60cm，要踩实固定，不晃动，拐点必须在受力方使用拉线，另网片单加一根钢丝，位于网片上端，起到加固作用。

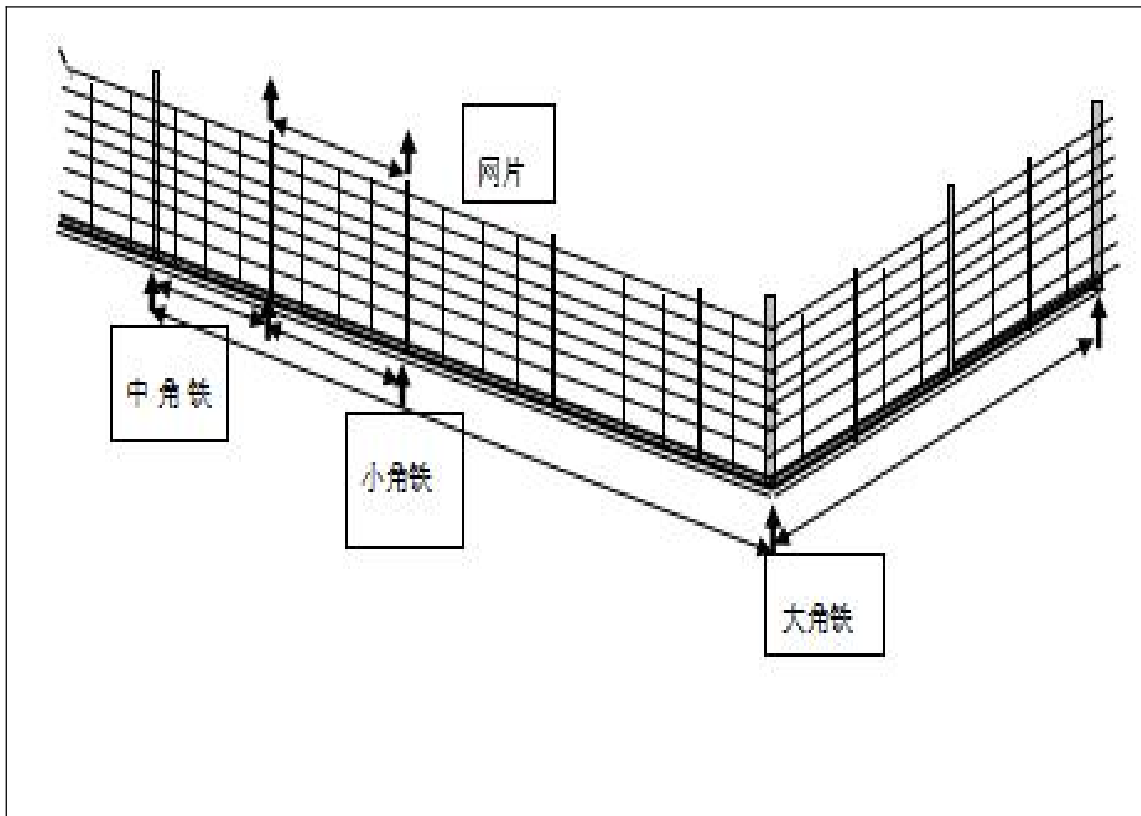

角铁网围栏安装示意图

4. 工程量

根据封育区现状，共拉设网围栏 78727m。围栏类型根据地势地形，采用角铁立柱围栏形式。

(二) 宣传牌

设置大型宣传牌 5 座，宣传牌均设置在砂石路边靠近封育区的较平缓的山脚下（详见布局图）。

宣传牌为钢架透视结构，规格为高 8m，宽 6m。分为三部分，上部为铁质网片式，高 3m，宽 6m，焊接铁皮宣传文字；中部为铁皮，高 2m，宽 6m，厚度不小于 1.5mm，油漆书写文字；下部为框架，高度 3m，宽 6m，其中地下 1m（用混凝土固定）、地面距牌面下边缘 2m。钢架透视宣传牌制作要求坚固耐用，立柱、横连接杆采用钢管。由 6 根直径为 100mm 的钢管为支架。宣传牌

上注明工程名称、在封区四至范围、封育面积、封育类型、封育方式、封育年限、封育时间、封育单位及管护公约等内容（必须汉、藏文对照）。

大型宣传牌结构示意图

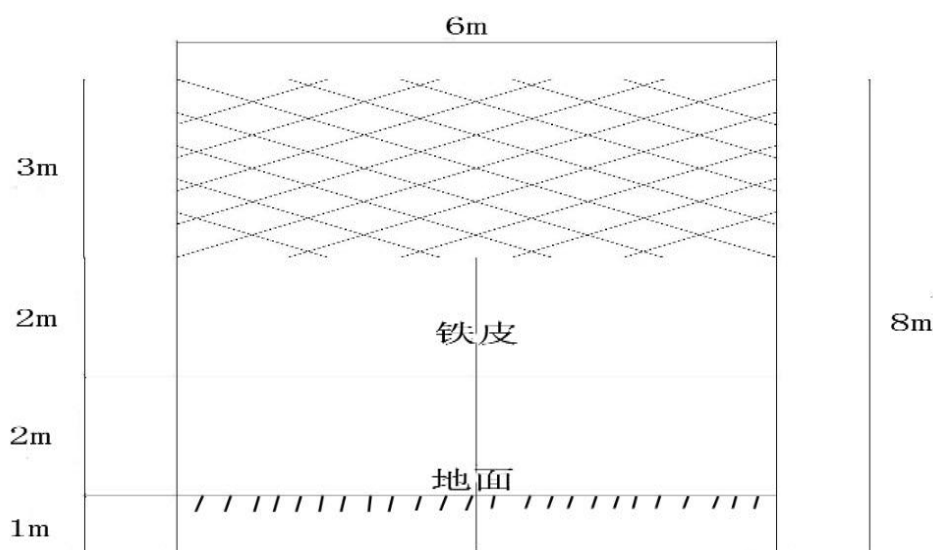

钢架透视结构、规格为8m*6m

（三）视频监控语音宣传杆

1. 系统组成

太阳能林业草原哨卫系统，由太阳能板、语音控制系统、蓄电池、显示屏、红蓝频闪灯、人体感应探头、摄像机、喇叭等组成。

2. 系统原理

当人员车辆经过时，语音播报、大红频闪灯启动、滚动式字幕显示屏宣传标语提示，整个过程 AI 智能人形、车形识别录像、抓拍、录像保存；可实现 APP 实时监控、录像回放查看、拾音监

听，远程喊话；所有功能和检测数据，与中心管理实时数据同步。

3. 系统组成

实时预览、历史回放、双向对讲、远程喊话、旋转角度、下载保存。

4. 系统简介

主要应用于林业草原行业。平台应用领先的视频监控、语音宣传、热成像感知、地图定位、图片智能分析能力，实现对全地形森林火点的全天候监测及实时预警，并对行人精准语音宣教。

对比市面上语音功能和视频功能分开不同账号管理，森防智慧软件平台可以做到一个平台全面管控。森防自主设计开发平台，最大化保障产品功能齐全降低用户成本，操作简单；本次设计共安装 5 台。详见系统运转示意图。

系统运转示意图



草原改良工程：

青海省重点区域生态保护和修复专项泽库县2024年阿尼玛卿山脉水源涵养与草原生态保护修复项目 (包二) 工程清单

序号	地点	内容	单位	工程量	单价 (元)	总价 (元)	备注
1	宁秀镇乎角日村、 尕日当村、多禾茂乡塔土乎村	肥料	kg	870000	/	/	
1.1		牧草专用肥	kg	390000			13kg/亩
1.2		颗粒有机肥	kg	480000			16kg/亩
2		运费	T. km	/	/	/	
2.1		长途运费	T. km	226200			西宁至乡镇 260km
2.2		短途运费	T. km	38062.5			乡镇至项目区平均 43.75km
3		合计					

- ①具体参数详见第五部分“采购项目要求及技术参数”要求；
②投标产品需提供检测机构出具的有效产品《检验报告》；

围栏封育工程：

青海省重点区域生态保护和修复专项泽库县2024年阿尼玛卿山脉水源涵养与草原生态保护修复项目 (包三至包二十二) 工程清单

包号	地点	围栏 (m)	内容	单价(元)	总价 (元)	备注
3	环科日村	138358	供应围栏+安装+运费			①具体参数详见第五部分“采购项目要求及技术参数”要求； ②投标产品
4	直干木村、尕叶村	43771	供应围栏+安装+运费			
5	秀恰村	114496	供应围栏+安装+运费			
6	亚日齐村	60430	供应围栏+安装+运费			
7	尕日当村	195644	供应围栏+安装+运费			
8	赛日庆村、赛日龙村	123806	供应围栏+安装+运费			
9	赛日旺村	171651	供应围栏+安装+运费			
10	智格日村	196985	供应围栏+安装+运费			

11	巴什则村、夏德日村	100049	供应围栏+安装+运费			需提供检测机构出具的有效产品《检验报告》； ③包括施工及长短途运费
12	俄果日村	127823	供应围栏+安装+运费			
13	羊玛日村	275789	供应围栏+安装+运费			
14	泽雄村	123683	供应围栏+安装+运费			
15	措日更村	208202	供应围栏+安装+运费			
16	雄让村	139980	供应围栏+安装+运费			
17	红旗村	228281	供应围栏+安装+运费			
18	团结村	186895	供应围栏+安装+运费			
19	团结村	95616	供应围栏+安装+运费			
20	团结村	138708	供应围栏+安装+运费			
21	跃进村	269720	供应围栏+安装+运费			
22	跃进村	60113	供应围栏+安装+运费			

封山育林工程：

青海省重点区域生态保护和修复专项泽库县2024年阿尼玛卿山脉水源涵养与草原生态保护修复项目 (包二十三) 工程清单

标段	地点	围栏 (m)	内容	单价(元)	总价 (元)	备注
23	多禾日村	78727	供应围栏+安装+运费			①具体参数详见第五部分“采购项目要求及技术参数”要求； ②投标产品需提供检测机构出具的有效产品《检验报告》； ③包括施工及长短途运费

青海省重点区域生态保护和修复专项泽库县2024年阿尼玛卿山脉水源涵养与草原生态保护修复项目

(包二十四) 工程清单

序号	项目	单位	数量	单价(元)	总价(元)	备注
1	宣传牌	座	5			包括施工及长 短途运费
2	视频监控语音 宣传杆	个	5			