

丽水水东客运枢纽中心酒店

ZHEJIANG, CHINA

中国·浙江

PUBLIC AREA

公区

FF&E BOOKLET

软装手册

家具目录FURNITURE REFERENCE

Area 区域 :公共区域

Item 物料 :软装

Date of Issue 发布日期 :2025.01.06

Revision Date 修改日期 :

编号 Item No.	内容 Content	修改日期 Revision Date
	家具物料书	

丽水水东客运枢纽中心酒店

Furniture Specificaton

家具物料说明书

家具目录 FURNITURE REFERENCE

Area 区域 : 一层平面
Item 物料 : Furniture 家具
Date of Issue 发布日期 : 2025.01.06
Revision Date 修改日期 :

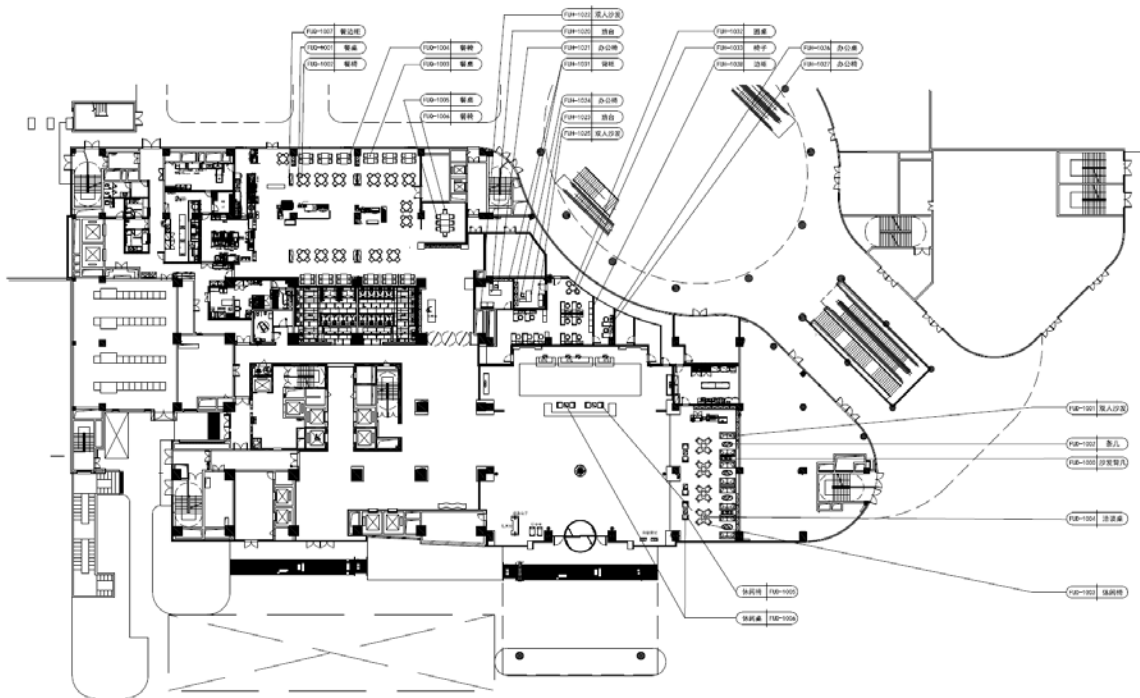

- 所有尺寸纯属估算，在制造前于工地加以验证，样板图样仅具参照意向
- Contractor or manufacturers must submit samples for designer's approval prior to purchase order or production.
- 承包商或制造商必须提供所有选定材料之样板供设计师审核，方可进行订购或生产
- All fabrics should have fire retardant treatment to meet local fire codes and safety.
所有布料必须备有防火处理以合乎当地之防火及安全规范

家具目录FURNITURE REFERENCE

Area 区域 :一层大堂前台接待区
Item 物料 :Furniture 家具
Date of Issue 发布日期 :2025.01.06
Revision Date 修改日期 :

编号 Item No.	内容 Content	位置 Area
FUD-1005	休闲椅	一层大堂前台接待区
FUD-1006	圆几	一层大堂前台接待区

家具目录FURNITURE REFERENCE

Area 区域 :一层大堂前台接待区
 Item 物料 :Furniture 家具
 Date of Issue 发布日期 :2025.01.06
 Revision Date 修改日期 :

编号 Item No.	供应商 Supplier	内容 Description	位置 Area
FUD-1005	家具厂定制 Manufacture should submit sample for selection and approval 制造商需提供施工图以及样板给设计师批核"	Name 名称: 休闲椅 Size 尺寸: W680 x D680 x H740mm Number数量: 4	一层大堂 前台接待区

图片(颜色及花纹比例以实样为准) Sample (Not for Actual Color, Not to Scale)



PICTORIAL VIEW
NOT TO SCALE

* 图纸尺寸仅供参考，由家具厂出深化图纸与设计师确认。

- 图片仅作参考之用承包商必须以地盘尺寸为准。
- 必须依设计师所订样板及尺寸为准。图片未经准许不得翻印。
- 1.材料须保证品质并符合大量施工需要;
- 2.承建商应提供实物样板供设计师确认;
- 3.承建商必须提前预测材料订货期事宜;
- 4.如需替换同类其他品牌材料, 需承建方提供同类品牌样品供设计方重新确定。

家具目录 FURNITURE REFERENCE

Area 区域 : 一层大堂前台接待区
 Item 物料 : Furniture 家具
 Date of Issue 发布日期 : 2025.01.06
 Revision Date 修改日期 :

编号 Item No.	供应商 Supplier	内容 Description	位置 Area
FUD-1006	家具厂定制 Manufacture should submit sample for selection and approval 制造商需提供施工图以及样板给设计师批核"	Name 名称: 圆几 Size 尺寸: W700 x D700 x H640mm Number 数量: 2	一层大堂 前台接待区

图片(颜色及花纹比例以实样为准) Sample (Not for Actual Color, Not to Scale)

ST-02

Tabletop Marble Finish

圆几台面大理石

PT-02

Table Finish

圆几基座混水漆



PICTORIAL VIEW
NOT TO SCALE

* 图纸尺寸仅供参考，由家具厂出深化图纸与设计师确认。

- 图片仅作参考之用承包商必须以地盘尺寸为准。
- 必须依设计师所订样板及尺寸为准。图片未经准许不得翻印。
- 1. 材料须保证品质并符合大量施工需要;
- 2. 承建商应提供实物样板供设计师确认;
- 3. 承建商必须提前预测材料订货期事宜;
- 4. 如需替换同类其他品牌材料，需承建方提供同类品牌样品供设计方重新确定。

家具目录FURNITURE REFERENCE

Area 区域 :一层大堂吧
Item 物料 :Furniture 家具
Date of Issue 发布日期 :2025.01.06
Revision Date 修改日期 :

编号 Item No.	内容 Content	位置 Area
FUD-1000	沙发背几	一层大堂吧
FUD-1001	多人沙发	一层大堂吧
FUD-1002	茶几	一层大堂吧
FUD-1003	休闲椅	一层大堂吧
FUD-1004	咖啡桌	一层大堂吧
FUD-1005	休闲椅	一层大堂吧
FUD-1006	咖啡桌	一层大堂吧

家具目录 FURNITURE REFERENCE

Area 区域 : 一层大堂吧
 Item 物料 : Furniture 家具
 Date of Issue 发布日期 : 2025.01.06
 Revision Date 修改日期 :

编号 Item No.	供应商 Supplier	内容 Description	位置 Area
FUD-1000	家具厂定制 Manufacture should submit sample for selection and approval 制造商需提供施工图以及样板给设计师批核"	Name 名称: 沙发背几 Size 尺寸: W1340 x D510 x H750mm Number 数量: 2	一层大堂吧

图片(颜色及花纹比例以实样为准) Sample (Not for Actual Color, Not to Scale)

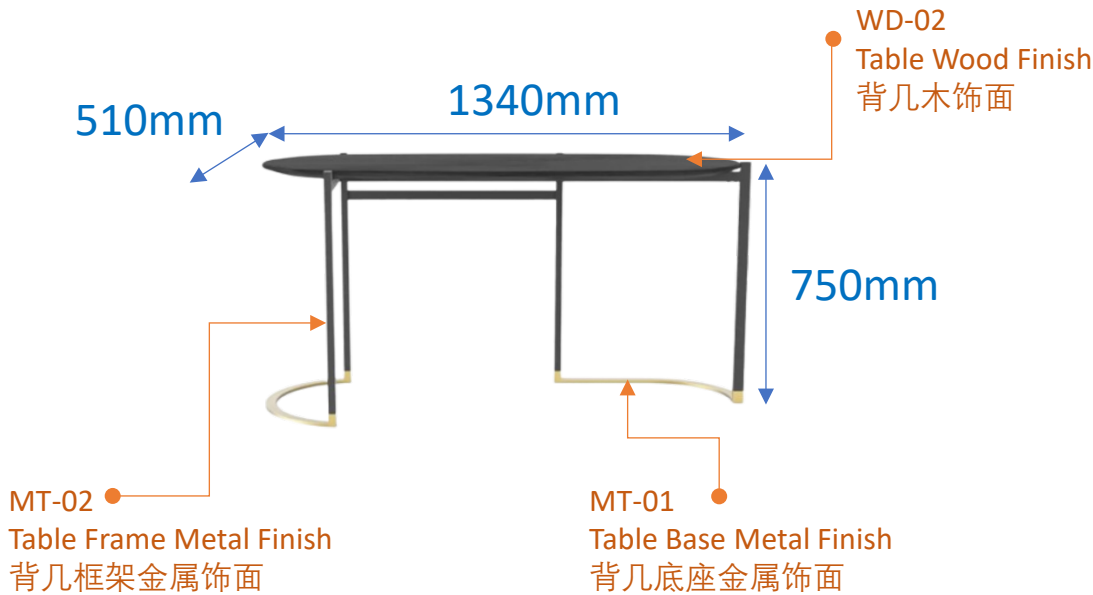

* 图纸尺寸仅供参考, 由家具厂出深化图纸与设计师确认。

PICTORIAL VIEW
NOT TO SCALE

- 图片仅作参考之用承包商必须以地盘尺寸为准。必须依设计师所订样板及尺寸为准。图片未经准许不得翻印。
- 1. 材料须保证品质并符合大量施工需要;
- 2. 承建商应提供实物样板供设计师确认;
- 3. 承建商必须提前预测材料订货期事宜;
- 4. 如需替换同类其他品牌材料, 需承建方提供同类品牌样品供设计方重新确定。

家具目录 FURNITURE REFERENCE

Area 区域 : 一层大堂吧
 Item 物料 : Furniture 家具
 Date of Issue 发布日期 : 2025.01.06
 Revision Date 修改日期 :

编号 Item No.	供应商 Supplier	内容 Description	位置 Area
FUD-1001	家具厂定制 Manufacture should submit sample for selection and approval 制造商需提供施工图以及样板给设计师批核"	Name 名称: 多人沙发 Size 尺寸: W2150 x D1000 x H680mm Number 数量: 8	一层大堂吧

图片(颜色及花纹比例以实样为准) Sample (Not for Actual Color, Not to Scale)

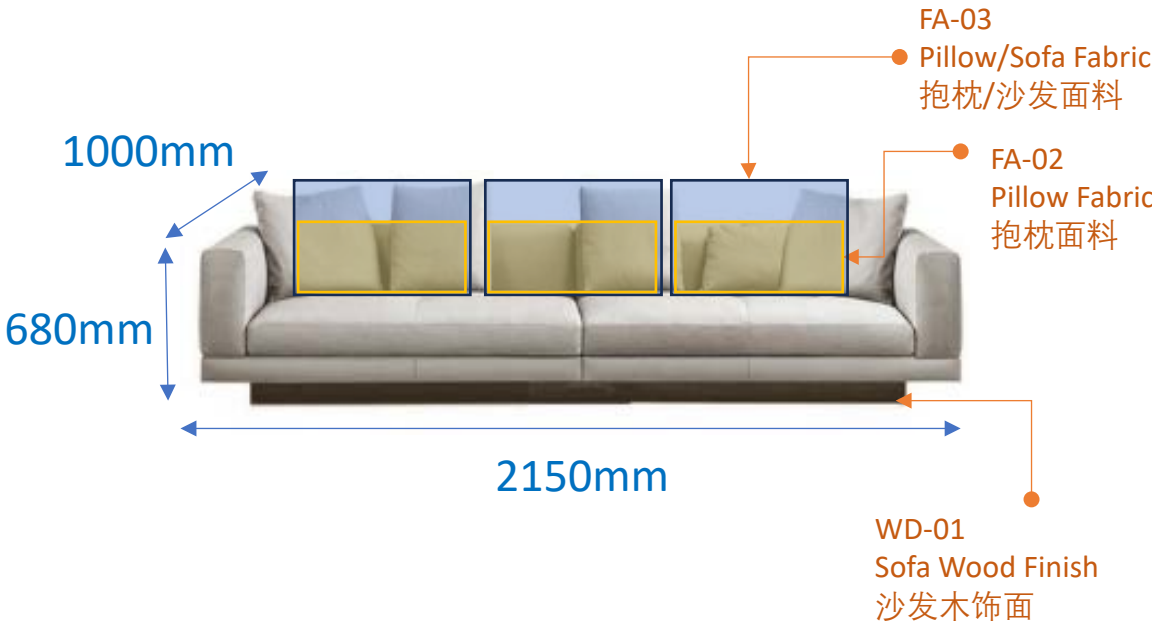

PICTORIAL VIEW
NOT TO SCALE

* 图纸尺寸仅供参考，由家具厂出深化图纸与设计师确认。

- 图片仅作参考之用承包商必须以地盘尺寸为准。
- 必须依设计师所订样板及尺寸为准。图片未经准许不得翻印。
- 1. 材料须保证品质并符合大量施工需要;
- 2. 承建商应提供实物样板供设计师确认;
- 3. 承建商必须提前预测材料订货期事宜;
- 4. 如需替换同类其他品牌材料，需承建方提供同类品牌样品供设计方重新确定。

家具目录 FURNITURE REFERENCE

Area 区域 : 一层大堂吧
 Item 物料 : Furniture 家具
 Date of Issue 发布日期 : 2025.01.06
 Revision Date 修改日期 :

编号 Item No.	供应商 Supplier	内容 Description	位置 Area
FUD-1001.1	家具厂定制 Manufacture should submit sample for selection and approval 制造商需提供施工图以及样板给设计师批核"	Name 名称: 沙发抱枕 Size 尺寸: W550 x D300x H100mm Number 数量: 24	一层大堂吧

图片(颜色及花纹比例以实样为准) Sample (Not for Actual Color, Not to Scale)

该抱枕尺寸可根据沙发实际深化尺寸进行调整



抱枕款式示意图

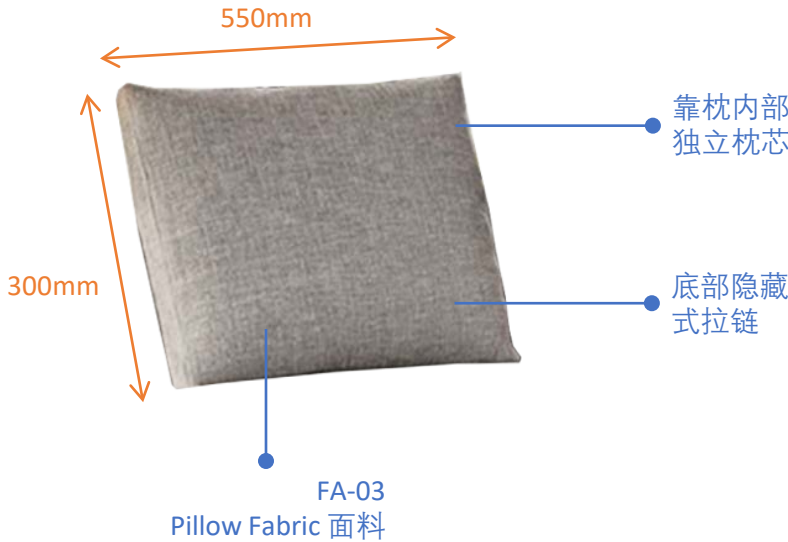

PICTORIAL VIEW
NOT TO SCALE

* 图纸尺寸仅供参考，由家具厂出深化图纸与设计师确认。

- 图片仅作参考之用承包商必须以地盘尺寸为准。必须依设计师所订样板及尺寸为准。图片未经准许不得翻印。
- 1. 材料须保证品质并符合大量施工需要;
- 2. 承建商应提供实物样板供设计师确认;
- 3. 承建商必须提前预测材料订货期事宜;
- 4. 如需替换同类其他品牌材料，需承建方提供同类品牌样品供设计方重新确定。

家具目录 FURNITURE REFERENCE

Area 区域 : 一层大堂吧
 Item 物料 : Furniture 家具
 Date of Issue 发布日期 : 2025.01.06
 Revision Date 修改日期 :

编号 Item No.	供应商 Supplier	内容 Description	位置 Area
FUD-1001.2	家具厂定制 Manufacture should submit sample for selection and approval 制造商需提供施工图以及样板给设计师批核"	Name 名称: 沙发抱枕 Size 尺寸: W550 x D250 x H200mm Number 数量: 24	一层大堂吧

图片(颜色及花纹比例以实样为准) Sample (Not for Actual Color, Not to Scale)

该抱枕尺寸可根据沙发实际深化尺寸进行调整



PICTORIAL VIEW
NOT TO SCALE

* 图纸尺寸仅供参考, 由家具厂出深化图纸与设计师确认。

- 图片仅作参考之用, 承包商必须以地盘尺寸为准。
- 必须依设计师所订样板及尺寸为准。图片未经准许不得翻印。
- 1. 材料须保证品质并符合大量施工需要;
- 2. 承建商应提供实物样板供设计师确认;
- 3. 承建商必须提前预测材料订货期事宜;
- 4. 如需替换同类其他品牌材料, 需承建方提供同类品牌样品供设计方重新确定。

家具目录FURNITURE REFERENCE

Area 区域 :一层大堂吧
 Item 物料 :Furniture 家具
 Date of Issue 发布日期 :2025.01.06
 Revision Date 修改日期 :

编号 Item No.	供应商 Supplier	内容 Description	位置 Area
FUD-1002	家具厂定制 Manufacture should submit sample for selection and approval 制造商需提供施工图以及样板给设计师批核"	Name 名称: 茶几 Size 尺寸: W1500 x D650 x H380mm Number数量: 4	一层大堂吧

图片(颜色及花纹比例以实样为准) Sample (Not for Actual Color, Not to Scale)



PICTORIAL VIEW
NOT TO SCALE

* 图纸尺寸仅供参考，由家具厂出深化图纸与设计师确认。

- 图片仅作参考之用承办商必须以地盘尺寸为准。
- 必须依设计师所订样板及尺寸为准。图片未经准许不得翻印。
- 1.材料须保证品质并符合大量施工需要;
- 2.承建商应提供实物样板供设计师确认;
- 3.承建商必须提前预测材料订货期事宜;
- 4.如需替换同类其他品牌材料, 需承建方提供同类品牌样品供设计方重新确定。

家具目录FURNITURE REFERENCE

Area 区域 :一层大堂吧
 Item 物料 :Furniture 家具
 Date of Issue 发布日期 :2025.01.06
 Revision Date 修改日期 :

编号 Item No.	供应商 Supplier	内容 Description	位置 Area
FUD-1003	家具厂定制 Manufacture should submit sample for selection and approval 制造商需提供施工图以及样板给设计师批核"	Name 名称: 休闲椅 Size 尺寸: W640 x D690 x H740mm Number数量: 16	一层大堂吧

图片(颜色及花纹比例以实样为准) Sample (Not for Actual Color, Not to Scale)

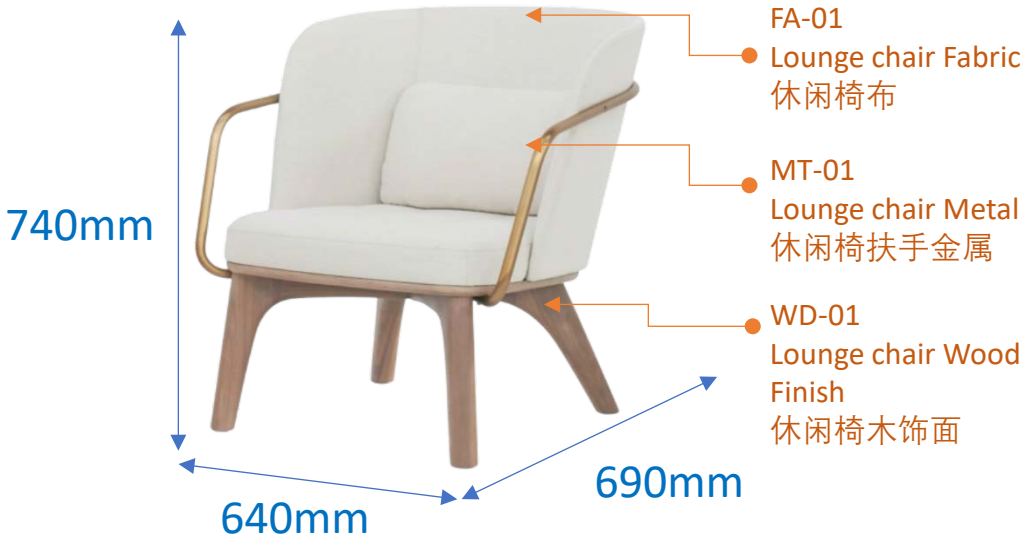

PICTORIAL VIEW
NOT TO SCALE

* 图纸尺寸仅供参考，由家具厂出深化图纸与设计师确认。

- 图片仅作参考之用承包商必须以地盘尺寸为准。
- 必须依设计师所订样板及尺寸为准。图片未经准许不得翻印。
- 1.材料须保证品质并符合大量施工需要;
- 2.承建商应提供实物样板供设计师确认;
- 3.承建商必须提前预测材料订货期事宜;
- 4.如需替换同类其他品牌材料，需承建方提供同类品牌样品供设计方重新确定。

家具目录FURNITURE REFERENCE

Area 区域 :一层大堂吧
 Item 物料 :Furniture 家具
 Date of Issue 发布日期 :2025.01.06
 Revision Date 修改日期 :

编号 Item No.	供应商 Supplier	内容 Description	位置 Area
FUD-1004	家具厂定制 Manufacture should submit sample for selection and approval 制造商需提供施工图以及样板给设计师批核"	Name 名称: 圆桌 Size 尺寸: W800*D800*H750mm Number数量: 4	一层大堂吧

图片(颜色及花纹比例以实样为准) Sample (Not for Actual Color, Not to Scale)



PICTORIAL VIEW
NOT TO SCALE

* 图纸尺寸仅供参考，由家具厂出深化图纸与设计师确认。

- 图片仅作参考之用承包商必须以地盘尺寸为准。
- 必须依设计师所订样板及尺寸为准。图片未经准许不得翻印。
- 1.材料须保证品质并符合大量施工需要;
- 2.承建商应提供实物样板供设计师确认;
- 3.承建商必须提前预测材料订货期事宜;
- 4.如需替换同类其他品牌材料，需承建方提供同类品牌样品供设计方重新确定。

家具目录FURNITURE REFERENCE

Area 区域 :一层大堂吧
 Item 物料 :Furniture 家具
 Date of Issue 发布日期 :2025.01.06
 Revision Date 修改日期 :

编号 Item No.	供应商 Supplier	内容 Description	位置 Area
FUD-1005	家具厂定制 Manufacture should submit sample for selection and approval 制造商需提供施工图以及样板给设计师批核"	Name 名称: 休闲椅 Size 尺寸: W680 x D680 x H740mm Number数量: 4	一层大堂吧

图片(颜色及花纹比例以实样为准) Sample (Not for Actual Color, Not to Scale)



* 图纸尺寸仅供参考，由家具厂出深化图纸与设计师确认。

PICTORIAL VIEW
NOT TO SCALE

- 图片仅作参考之用承包商必须以地盘尺寸为准。
- 必须依设计师所订样板及尺寸为准。图片未经准许不得翻印。
- 1.材料须保证品质并符合大量施工需要;
- 2.承建商应提供实物样板供设计师确认;
- 3.承建商必须提前预测材料订货期事宜;
- 4.如需替换同类其他品牌材料，需承建方提供同类品牌样品供设计方重新确定。

家具目录 FURNITURE REFERENCE

Area 区域 : 一层大堂吧
 Item 物料 : Furniture 家具
 Date of Issue 发布日期 : 2025.01.06
 Revision Date 修改日期 :

编号 Item No.	供应商 Supplier	内容 Description	位置 Area
FUD-1006	家具厂定制 Manufacture should submit sample for selection and approval 制造商需提供施工图以及样板给设计师批核"	Name 名称: 圆几 Size 尺寸: W700 x D700 x H640mm Number 数量: 2	一层大堂吧

图片(颜色及花纹比例以实样为准) Sample (Not for Actual Color, Not to Scale)

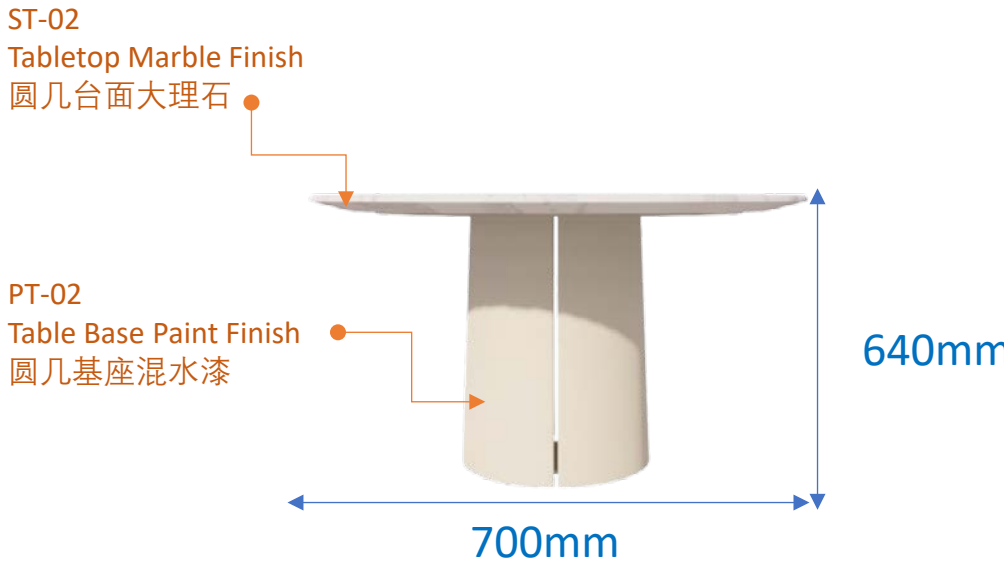

* 图纸尺寸仅供参考，由家具厂出深化图纸与设计师确认。

PICTORIAL VIEW
NOT TO SCALE

- 图片仅作参考之用承包商必须以地盘尺寸为准。
- 必须依设计师所订样板及尺寸为准。图片未经准许不得翻印。
- 1. 材料须保证品质并符合大量施工需要;
- 2. 承建商应提供实物样板供设计师确认;
- 3. 承建商必须提前预测材料订货期事宜;
- 4. 如需替换同类其他品牌材料，需承建方提供同类品牌样品供设计方重新确定。

家具目录FURNITURE REFERENCE

Area 区域 :一层全日餐厅
Item 物料 :Furniture 家具
Date of Issue 发布日期 :2025.01.06
Revision Date 修改日期 :

编号 Item No.	内容 Content	位置 Area
FUQ-1001	餐桌	一层全日餐厅
FUQ-1002	餐椅	一层全日餐厅
FUQ-1003	餐桌	一层全日餐厅
FUQ-1004	餐椅	一层全日餐厅
FUQ-1005	长餐桌	一层全日餐厅包厢
FUQ-1006	餐椅	一层全日餐厅包厢
FUQ-1007	餐边柜	一层全日餐厅

家具目录 FURNITURE REFERENCE

Area 区域 : 一层全日餐厅
 Item 物料 : Furniture 家具
 Date of Issue 发布日期 : 2025.01.06
 Revision Date 修改日期 :

编号 Item No.	供应商 Supplier	内容 Description	位置 Area
FUQ-1001	家具厂定制 Manufacture should submit sample for selection and approval 制造商需提供施工图以及样板给设计师批核"	Name 名称: 餐桌 Size 尺寸: W900 x D900 x H750mm Number 数量: 14	一层全日餐厅

图片(颜色及花纹比例以实样为准) Sample (Not for Actual Color, Not to Scale)

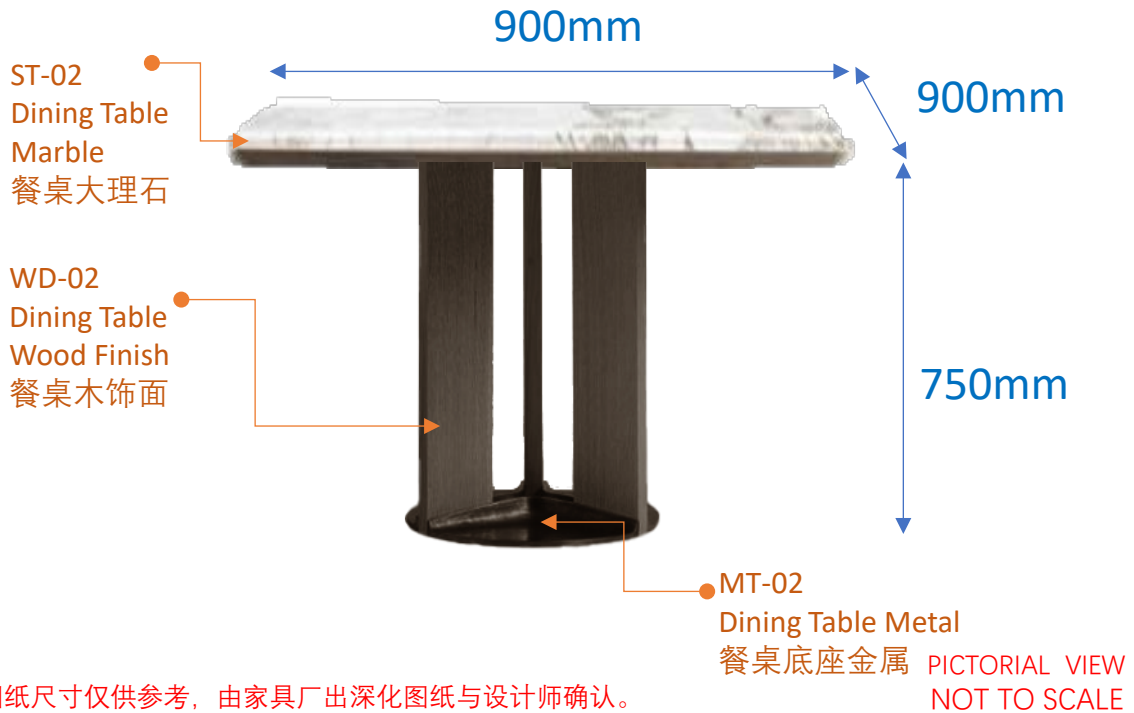

* 图纸尺寸仅供参考，由家具厂出深化图纸与设计师确认。

- 图片仅作参考之用承包商必须以地盘尺寸为准。
- 必须依设计师所订样板及尺寸为准。图片未经准许不得翻印。
- 1. 材料须保证品质并符合大量施工需要;
- 2. 承建商应提供实物样板供设计师确认;
- 3. 承建商必须提前预测材料订货期事宜;
- 4. 如需替换同类其他品牌材料，需承建方提供同类品牌样品供设计方重新确定。

家具目录FURNITURE REFERENCE

Area 区域 :一层全日餐厅
 Item 物料 :Furniture 家具
 Date of Issue 发布日期 :2025.01.06
 Revision Date 修改日期 :

编号 Item No.	供应商 Supplier	内容 Description	位置 Area
FUQ-1002	家具厂定制 Manufacture should submit sample for selection and approval 制造商需提供施工图以及样板给设计师批核"	Name 名称: 餐椅 Size 尺寸: W535 x D510 x H810mm Number数量: 56	一层全日餐厅

图片(颜色及花纹比例以实样为准) Sample (Not for Actual Color, Not to Scale)



PICTORIAL VIEW
NOT TO SCALE

* 图纸尺寸仅供参考，由家具厂出深化图纸与设计师确认。

- 图片仅作参考之用承包商必须以地盘尺寸为准。
- 必须依设计师所订样板及尺寸为准。图片未经准许不得翻印。
- 1.材料须保证品质并符合大量施工需要;
- 2.承建商应提供实物样板供设计师确认;
- 3.承建商必须提前预测材料订货期事宜;
- 4.如需替换同类其他品牌材料，需承建方提供同类品牌样品供设计方重新确定。

家具目录 FURNITURE REFERENCE

Area 区域 : 一层全日餐厅
 Item 物料 : Furniture 家具
 Date of Issue 发布日期 : 2025.01.06
 Revision Date 修改日期 :

编号 Item No.	供应商 Supplier	内容 Description	位置 Area
FUQ-1003	家具厂定制 Manufacture should submit sample for selection and approval 制造商需提供施工图以及样板给设计师批核"	Name 名称: 餐桌 Size 尺寸: W900 x D700 x H750mm Number 数量: 24	一层全日餐厅

图片(颜色及花纹比例以实样为准) Sample (Not for Actual Color, Not to Scale)



* 图纸尺寸仅供参考，由家具厂出深化图纸与设计师确认。

PICTORIAL VIEW
NOT TO SCALE

- 图片仅作参考之用承包商必须以地盘尺寸为准。
- 必须依设计师所订样板及尺寸为准。图片未经准许不得翻印。
- 1. 材料须保证品质并符合大量施工需要;
- 2. 承建商应提供实物样板供设计师确认;
- 3. 承建商必须提前预测材料订货期事宜;
- 4. 如需替换同类其他品牌材料，需承建方提供同类品牌样品供设计方重新确定。

家具目录FURNITURE REFERENCE

Area 区域 :一层全日餐厅
 Item 物料 :Furniture 家具
 Date of Issue 发布日期 :2025.01.06
 Revision Date 修改日期 :

编号 Item No.	供应商 Supplier	内容 Description	位置 Area
FUQ-1004	家具厂定制 Manufacture should submit sample for selection and approval 制造商需提供施工图以及样板给设计师批核"	Name 名称: 餐椅 Size 尺寸: W500 x D590 x H810mm Number数量: 48	一层全日餐厅

图片(颜色及花纹比例以实样为准) Sample (Not for Actual Color, Not to Scale)



PICTORIAL VIEW
NOT TO SCALE

* 图纸尺寸仅供参考，由家具厂出深化图纸与设计师确认。

- 图片仅作参考之用承包商必须以地盘尺寸为准。
- 必须依设计师所订样板及尺寸为准。图片未经准许不得翻印。
- 1.材料须保证品质并符合大量施工需要;
- 2.承建商应提供实物样板供设计师确认;
- 3.承建商必须提前预测材料订货期事宜;
- 4.如需替换同类其他品牌材料，需承建方提供同类品牌样品供设计方重新确定。

家具目录 FURNITURE REFERENCE

Area 区域 : 一层全日餐厅
 Item 物料 : Furniture 家具
 Date of Issue 发布日期 : 2025.01.06
 Revision Date 修改日期 :

编号 Item No.	供应商 Supplier	内容 Description	位置 Area
FUQ-1005	家具厂定制 Manufacture should submit sample for selection and approval 制造商需提供施工图以及样板给设计师批核"	Name 名称: 长餐桌 Size 尺寸: W2400x D1150 x H750mm Number 数量: 1	一层全日餐厅 包厢

图片(颜色及花纹比例以实样为准) Sample (Not for Actual Color, Not to Scale)

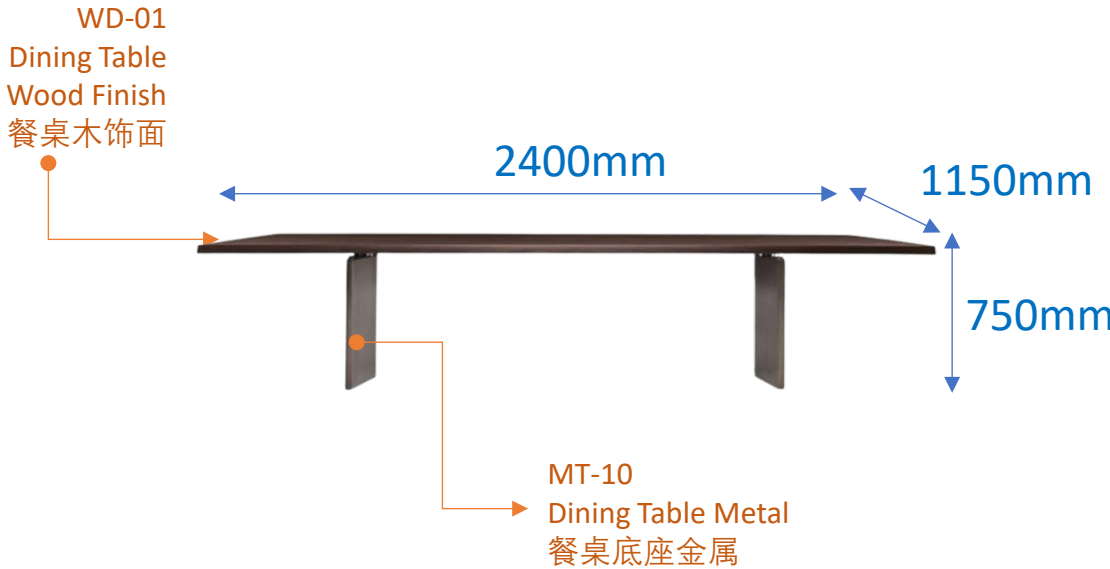

* 图纸尺寸仅供参考，由家具厂出深化图纸与设计师确认。

PICTORIAL VIEW
NOT TO SCALE

- 图片仅作参考之用承包商必须以地盘尺寸为准。
- 必须依设计师所订样板及尺寸为准。图片未经准许不得翻印。
- 1. 材料须保证品质并符合大量施工需要;
- 2. 承建商应提供实物样板供设计师确认;
- 3. 承建商必须提前预测材料订货期事宜;
- 4. 如需替换同类其他品牌材料，需承建方提供同类品牌样品供设计方重新确定。

家具目录FURNITURE REFERENCE

Area 区域 :一层全日餐厅
 Item 物料 :Furniture 家具
 Date of Issue 发布日期 :2025.01.06
 Revision Date 修改日期 :

编号 Item No.	供应商 Supplier	内容 Description	位置 Area
FUQ-1006	家具厂定制 Manufacture should submit sample for selection and approval 制造商需提供施工图以及样板给设计师批核"	Name 名称: 餐椅 Size 尺寸: W550 x D525 x H770mm Number数量: 8	一层全日餐厅

图片(颜色及花纹比例以实样为准) Sample (Not for Actual Color, Not to Scale)



PICTORIAL VIEW
NOT TO SCALE

* 图纸尺寸仅供参考，由家具厂出深化图纸与设计师确认。

- 图片仅作参考之用承包商必须以地盘尺寸为准。
- 必须依设计师所订样板及尺寸为准。图片未经准许不得翻印。
- 1.材料须保证品质并符合大量施工需要;
- 2.承建商应提供实物样板供设计师确认;
- 3.承建商必须提前预测材料订货期事宜;
- 4.如需替换同类其他品牌材料，需承建方提供同类品牌样品供设计方重新确定。

家具目录 FURNITURE REFERENCE

Area 区域 : 一层全日餐厅
 Item 物料 : Furniture 家具
 Date of Issue 发布日期 : 2025.01.06
 Revision Date 修改日期 :

编号 Item No.	供应商 Supplier	内容 Description	位置 Area
FUQ-1007	家具厂定制 Manufacture should submit sample for selection and approval 制造商需提供施工图以及样板给设计师批核"	Name 名称: 餐边柜 Size 尺寸: W1430 x D525 x H1000mm Number 数量: 6	一层全日餐厅

图片(颜色及花纹比例以实样为准) Sample (Not for Actual Color, Not to Scale)



PICTORIAL VIEW
NOT TO SCALE

* 图纸尺寸仅供参考, 由家具厂出深化图纸与设计师确认。

- 图片仅作参考之用承包商必须以地盘尺寸为准。
- 必须依设计师所订样板及尺寸为准。图片未经准许不得翻印。
- 1. 材料须保证品质并符合大量施工需要;
- 2. 承建商应提供实物样板供设计师确认;
- 3. 承建商必须提前预测材料订货期事宜;
- 4. 如需替换同类其他品牌材料, 需承建方提供同类品牌样品供设计方重新确定。

家具目录FURNITURE REFERENCE

Area 区域 : 二层平面
 Item 物料 : Furniture 家具
 Date of Issue 发布日期 : 2025.01.06
 Revision Date 修改日期 :

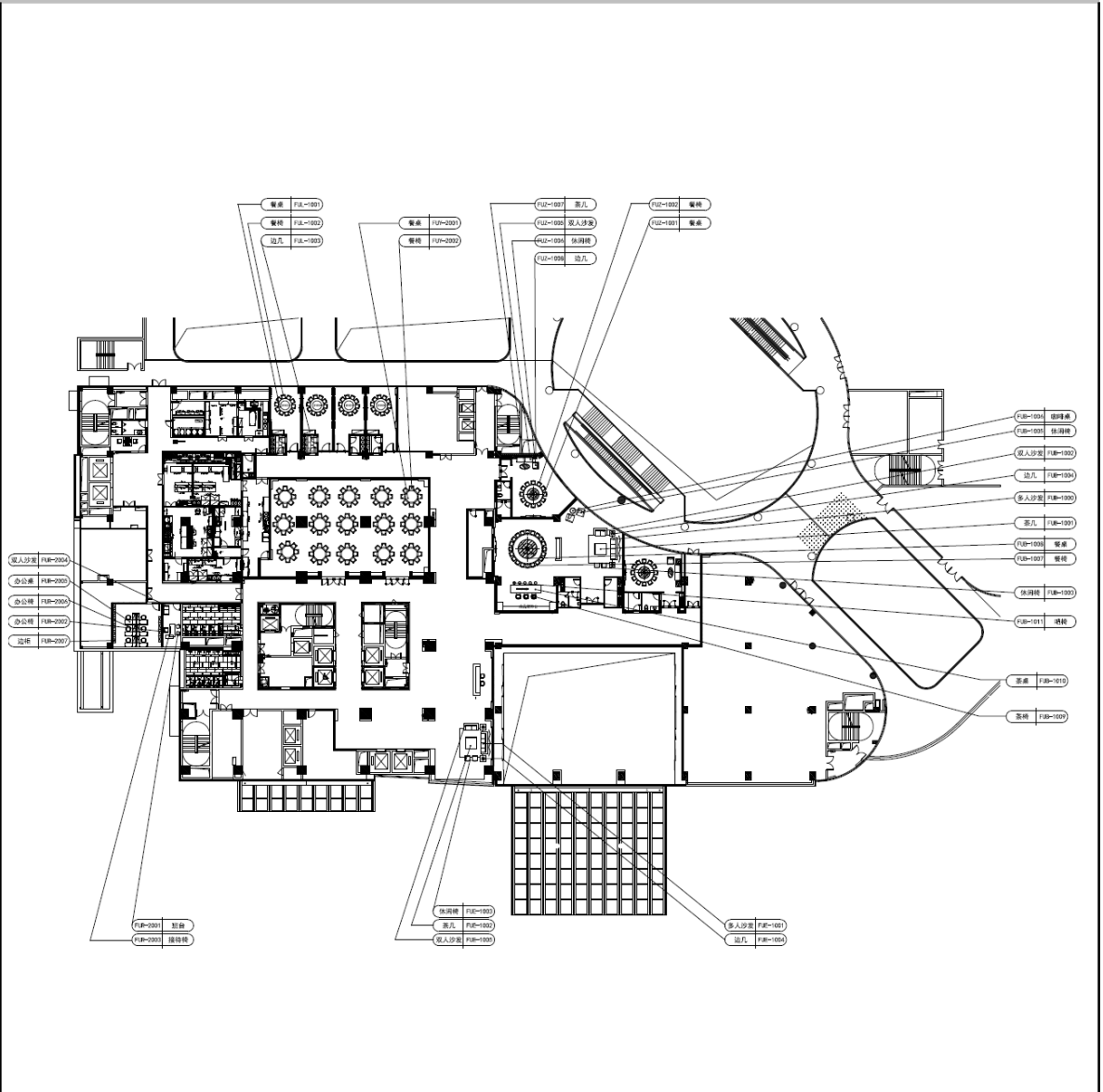

- 所有尺寸纯属估算，在制造前于工地加以验证，样板图样仅具参照意向
- Contractor or manufacturers must submit samples for designer's approval prior to purchase order or production.
- 承办商或制造商必须提供所有选定材料之样板供设计师审核，方可进行订购或生产
- All fabrics should have fire retardant treatment to meet local fire codes and safety.
 所有布料必须备有防火处理以合乎当地之防火及安全规范

家具目录FURNITURE REFERENCE

Area 区域 :二层休息区
Item 物料 :Furniture 家具
Date of Issue 发布日期 :2025.01.06
Revision Date 修改日期 :

编号 Item No.	内容 Content	位置 Area
FUE-1001	多人沙发	二层休息区
FUE-1002	茶几	二层休息区
FUE-1003	休闲椅	二层休息区
FUE-1004	边几	二层休息区
FUE-1005	双人沙发	二层休息区

家具目录FURNITURE REFERENCE

Area 区域 :二层休息区
 Item 物料 :Furniture 家具
 Date of Issue 发布日期 :2025.01.06
 Revision Date 修改日期 :

编号 Item No.	供应商 Supplier	内容 Description	位置 Area
FUE-1001	家具厂定制 Manufacture should submit sample for selection and approval 制造商需提供施工图以及样板给设计师批核"	Name 名称: 多人沙发 Size 尺寸: W3000 x D1020 x H680mm Number数量: 1	二层休息区

图片(颜色及花纹比例以实样为准) Sample (Not for Actual Color, Not to Scale)

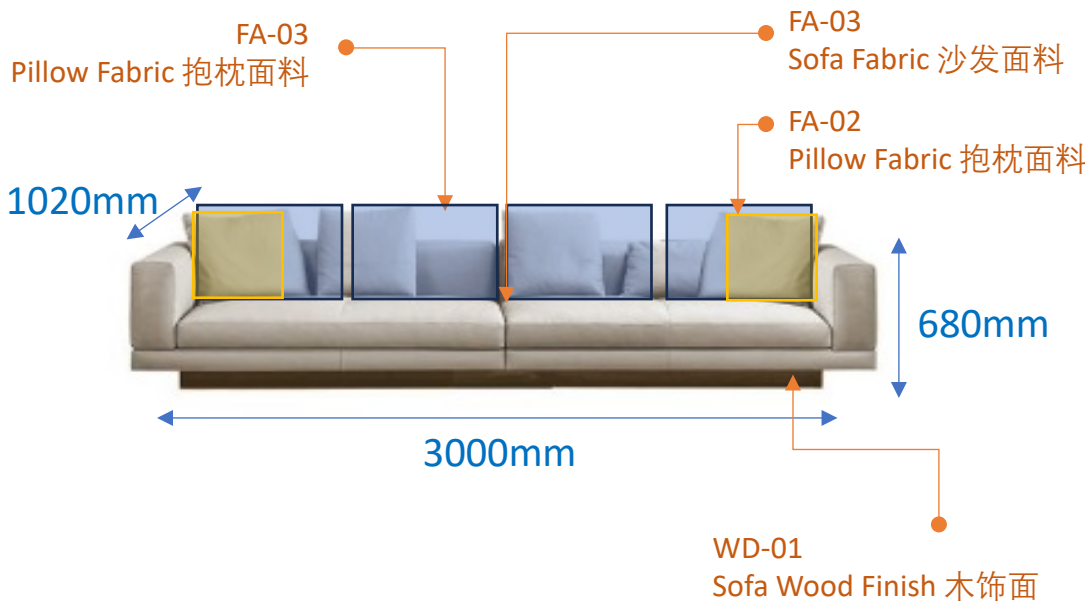

* 图纸尺寸仅供参考，由家具厂出深化图纸与设计师确认。

PICTORIAL VIEW
NOT TO SCALE

- 图片仅作参考之用承包商必须以地盘尺寸为准。必须依设计师所订样板及尺寸为准。图片未经准许不得翻印。
- 1.材料须保证品质并符合大量施工需要;
- 2.承建商应提供实物样板供设计师确认;
- 3.承建商必须提前预测材料订货期事宜;
- 4.如需替换同类其他品牌材料，需承建方提供同类品牌样品供设计方重新确定。

家具目录 FURNITURE REFERENCE

Area 区域 : 二层休息区
 Item 物料 : Furniture 家具
 Date of Issue 发布日期 : 2025.01.06
 Revision Date 修改日期 :

编号 Item No.	供应商 Supplier	内容 Description	位置 Area
FUE-1001.1	家具厂定制 Manufacture should submit sample for selection and approval 制造商需提供施工图以及样板给设计师批核"	Name 名称: 沙发抱枕 Size 尺寸: W550 x D300x H100mm Number 数量: 4	二层休息区

图片(颜色及花纹比例以实样为准) Sample (Not for Actual Color, Not to Scale)

该抱枕尺寸可根据沙发实际深化尺寸进行调整



抱枕款式示意图



PICTORIAL VIEW
NOT TO SCALE

* 图纸尺寸仅供参考，由家具厂出深化图纸与设计师确认。

- 图片仅作参考之用承包商必须以地盘尺寸为准。必须依设计师所订样板及尺寸为准。图片未经准许不得翻印。
- 1. 材料须保证品质并符合大量施工需要;
- 2. 承建商应提供实物样板供设计师确认;
- 3. 承建商必须提前预测材料订货期事宜;
- 4. 如需替换同类其他品牌材料，需承建方提供同类品牌样品供设计方重新确定。

家具目录FURNITURE REFERENCE

Area 区域 :二层休息区
 Item 物料 :Furniture 家具
 Date of Issue 发布日期 :2025.01.06
 Revision Date 修改日期 :

编号 Item No.	供应商 Supplier	内容 Description	位置 Area
FUE-1001.2	家具厂定制 Manufacture should submit sample for selection and approval 制造商需提供施工图以及样板给设计师批核"	Name 名称: 沙发抱枕 Size 尺寸: W450 x D450x H100mm Number数量: 2	二层休息区

图片(颜色及花纹比例以实样为准) Sample (Not for Actual Color, Not to Scale)

该抱枕尺寸可根据沙发实际深化尺寸进行调整



PICTORIAL VIEW
NOT TO SCALE

* 图纸尺寸仅供参考，由家具厂出深化图纸与设计师确认。

- 图片仅作参考之用承包商必须以地盘尺寸为准。必须依设计师所订样板及尺寸为准。图片未经准许不得翻印。
- 1.材料须保证品质并符合大量施工需要;
- 2.承建商应提供实物样板供设计师确认;
- 3.承建商必须提前预测材料订货期事宜;
- 4.如需替换同类其他品牌材料，需承建方提供同类品牌样品供设计方重新确定。

家具目录 FURNITURE REFERENCE

Area 区域 : 二层休息区
 Item 物料 : Furniture 家具
 Date of Issue 发布日期 : 2025.01.06
 Revision Date 修改日期 :

编号 Item No.	供应商 Supplier	内容 Description	位置 Area
FUE-1002	家具厂定制 Manufacture should submit sample for selection and approval 制造商需提供施工图以及样板给设计师批核"	Name 名称: 茶几 Size 尺寸: W1500x D1500x H380mm Number 数量: 1	二层休息区

图片(颜色及花纹比例以实样为准) Sample (Not for Actual Color, Not to Scale)

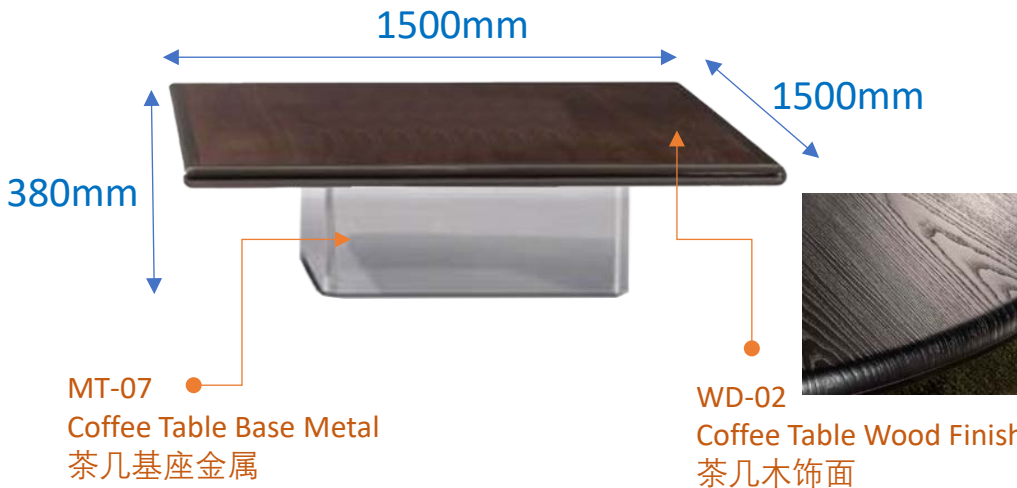

* 图纸尺寸仅供参考，由家具厂出深化图纸与设计师确认。

PICTORIAL VIEW
NOT TO SCALE

- 图片仅作参考之用承包商必须以地盘尺寸为准。必须依设计师所订样板及尺寸为准。图片未经准许不得翻印。
- 1. 材料须保证品质并符合大量施工需要;
- 2. 承建商应提供实物样板供设计师确认;
- 3. 承建商必须提前预测材料订货期事宜;
- 4. 如需替换同类其他品牌材料，需承建方提供同类品牌样品供设计方重新确定。

家具目录FURNITURE REFERENCE

Area 区域 :二层休息区
 Item 物料 :Furniture 家具
 Date of Issue 发布日期 :2025.01.06
 Revision Date 修改日期 :

编号 Item No.	供应商 Supplier	内容 Description	位置 Area
FUE-1003	家具厂定制 Manufacture should submit sample for selection and approval 制造商需提供施工图以及样板给设计师批核"	Name 名称: 休闲椅 Size 尺寸: W765 x D765 x H825mm Number数量: 2	二层休息区

图片(颜色及花纹比例以实样为准) Sample (Not for Actual Color, Not to Scale)



* 图纸尺寸仅供参考，由家具厂出深化图纸与设计师确认。

PICTORIAL VIEW
NOT TO SCALE

- 图片仅作参考之用承包商必须以地盘尺寸为准。
- 必须依设计师所订样板及尺寸为准。图片未经准许不得翻印。
- 1.材料须保证品质并符合大量施工需要;
- 2.承建商应提供实物样板供设计师确认;
- 3.承建商必须提前预测材料订货期事宜;
- 4.如需替换同类其他品牌材料, 需承建方提供同类品牌样品供设计方重新确定。

家具目录FURNITURE REFERENCE

Area 区域 :二层休息区
 Item 物料 :Furniture 家具
 Date of Issue 发布日期 :2025.01.06
 Revision Date 修改日期 :

编号 Item No.	供应商 Supplier	内容 Description	位置 Area
FUE-1004	家具厂定制 Manufacture should submit sample for selection and approval 制造商需提供施工图以及样板给设计师批核"	Name 名称: 边几 Size 尺寸: W610 x D610 x H500mm Number数量: 2	二层休息区

图片(颜色及花纹比例以实样为准) Sample (Not for Actual Color, Not to Scale)

MT-08

Side Table Finish
边几内侧金属

烟灰色玻璃台面

MT-09

Side Table Finish
边几外侧金属

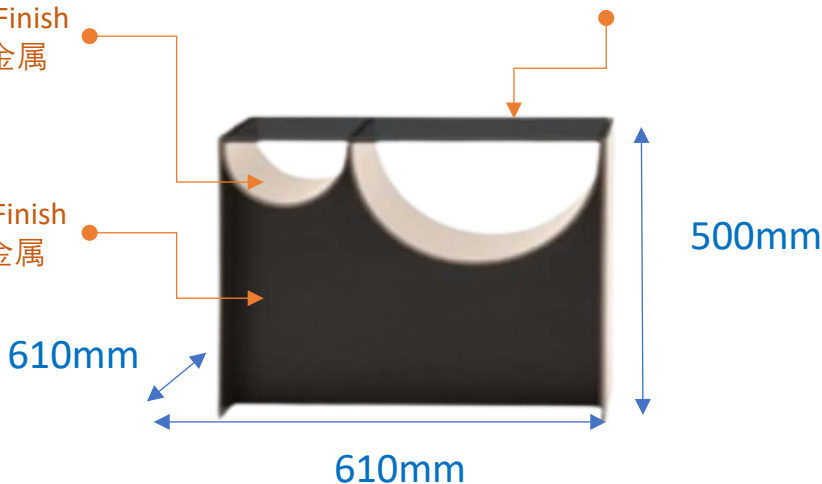

PICTORIAL VIEW
NOT TO SCALE

* 图纸尺寸仅供参考，由家具厂出深化图纸与设计师确认。

- 图片仅作参考之用承办商必须以地盘尺寸为准。
- 必须依设计师所订样板及尺寸为准。图片未经准许不得翻印。
- 1.材料须保证品质并符合大量施工需要;
- 2.承建商应提供实物样板供设计师确认;
- 3.承建商必须提前预测材料订货期事宜;
- 4.如需替换同类其他品牌材料，需承建方提供同类品牌样品供设计方重新确定。

家具目录 FURNITURE REFERENCE

Area 区域 : 二层休息区
 Item 物料 : Furniture 家具
 Date of Issue 发布日期 : 2025.01.06
 Revision Date 修改日期 :

编号 Item No.	供应商 Supplier	内容 Description	位置 Area
FUE-1005	家具厂定制 Manufacture should submit sample for selection and approval 制造商需提供施工图以及样板给设计师批核"	Name 名称: 双人沙发 Size 尺寸: W2150 x D1000 x H680mm Number 数量: 1	二层休息区

图片(颜色及花纹比例以实样为准) Sample (Not for Actual Color, Not to Scale)

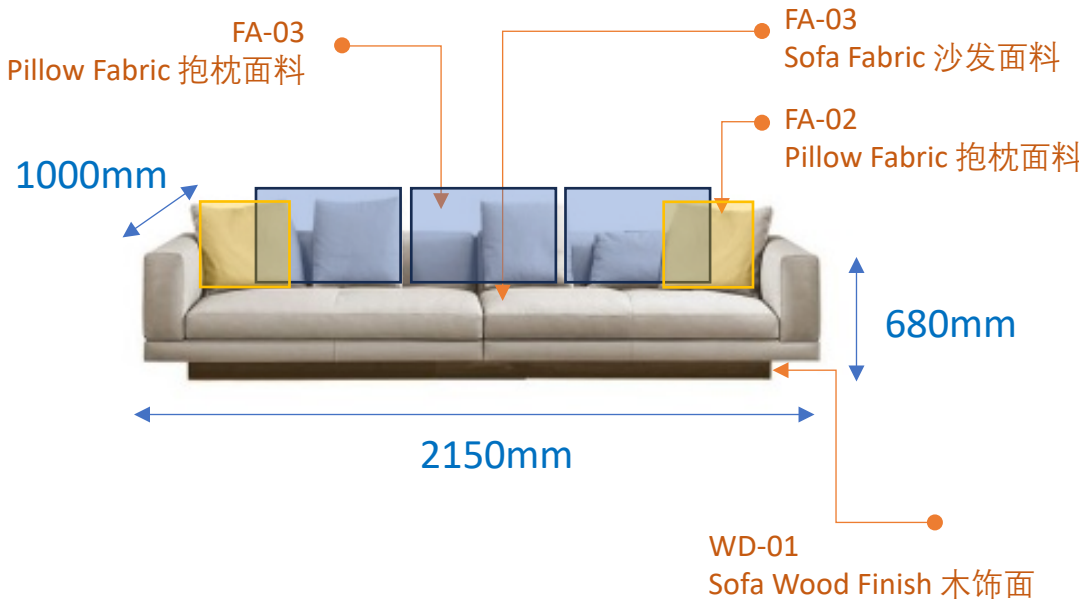

* 图纸尺寸仅供参考，由家具厂出深化图纸与设计师确认。

PICTORIAL VIEW
NOT TO SCALE

- 图片仅作参考之用承包商必须以地盘尺寸为准。
- 必须依设计师所订样板及尺寸为准。图片未经准许不得翻印。
- 1. 材料须保证品质并符合大量施工需要;
- 2. 承建商应提供实物样板供设计师确认;
- 3. 承建商必须提前预测材料订货期事宜;
- 4. 如需替换同类其他品牌材料，需承建方提供同类品牌样品供设计方重新确定。

家具目录FURNITURE REFERENCE

Area 区域 :二层休息区
 Item 物料 :Furniture 家具
 Date of Issue 发布日期 :2025.01.06
 Revision Date 修改日期 :

编号 Item No.	供应商 Supplier	内容 Description	位置 Area
FUE-1005.1	家具厂定制 Manufacture should submit sample for selection and approval 制造商需提供施工图以及样板给设计师批核"	Name 名称: 沙发抱枕 Size 尺寸: W550 x D300x H100mm Number数量: 4	二层休息区

图片(颜色及花纹比例以实样为准) Sample (Not for Actual Color, Not to Scale)

该抱枕尺寸可根据沙发实际深化尺寸进行调整



抱枕款式示意图

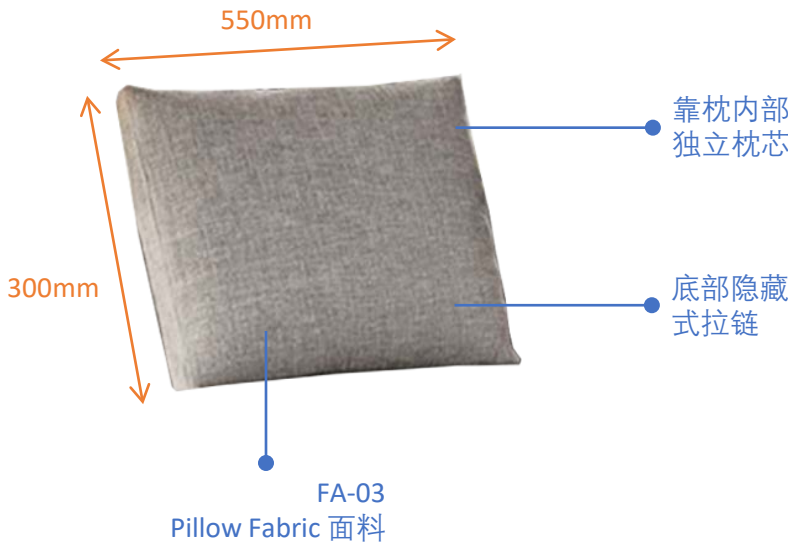

PICTORIAL VIEW
NOT TO SCALE

* 图纸尺寸仅供参考，由家具厂出深化图纸与设计师确认。

- 图片仅作参考之用承包商必须以地盘尺寸为准。必须依设计师所订样板及尺寸为准。图片未经准许不得翻印。
- 1.材料须保证品质并符合大量施工需要;
- 2.承建商应提供实物样板供设计师确认;
- 3.承建商必须提前预测材料订货期事宜;
- 4.如需替换同类其他品牌材料，需承建方提供同类品牌样品供设计方重新确定。

家具目录FURNITURE REFERENCE

Area 区域 :二层休息区
 Item 物料 :Furniture 家具
 Date of Issue 发布日期 :2025.01.06
 Revision Date 修改日期 :

编号 Item No.	供应商 Supplier	内容 Description	位置 Area
FUE-1005.2	家具厂定制 Manufacture should submit sample for selection and approval 制造商需提供施工图以及样板给设计师批核"	Name 名称: 沙发抱枕 Size 尺寸: W450 x D450x H100mm Number数量: 2	二层休息区

图片(颜色及花纹比例以实样为准) Sample (Not for Actual Color, Not to Scale)

该抱枕尺寸可根据沙发实际深化尺寸进行调整



PICTORIAL VIEW
NOT TO SCALE

* 图纸尺寸仅供参考，由家具厂出深化图纸与设计师确认。

- 图片仅作参考之用承包商必须以地盘尺寸为准。必须依设计师所订样板及尺寸为准。图片未经准许不得翻印。
- 1.材料须保证品质并符合大量施工需要;
- 2.承建商应提供实物样板供设计师确认;
- 3.承建商必须提前预测材料订货期事宜;
- 4.如需替换同类其他品牌材料，需承建方提供同类品牌样品供设计方重新确定。

家具目录FURNITURE REFERENCE

Area 区域 :二层豪华大包厢
Item 物料 :Furniture 家具
Date of Issue 发布日期 :2025.01.06
Revision Date 修改日期 :

编号 Item No.	内容 Content	位置 Area
FUB-1000	多人沙发	二层豪华大包厢
FUB-1001	茶几	二层豪华大包厢
FUB-1002	双人沙发	二层豪华大包厢
FUB-1003	休闲椅	二层豪华大包厢
FUB-1004	边几	二层豪华大包厢
FUB-1005	休闲椅	二层豪华大包厢
FUB-1006	咖啡桌	二层豪华大包厢
FUB-1007	餐椅	二层豪华大包厢
FUB-1008	餐桌	二层豪华大包厢
FUB-1009	茶椅	二层豪华大包厢
FUB-1010	茶桌	二层豪华大包厢
FUB-1011	客椅	二层豪华大包厢

家具目录 FURNITURE REFERENCE

Area 区域 : 二层豪华大包厢
 Item 物料 : Furniture 家具
 Date of Issue 发布日期 : 2025.01.06
 Revision Date 修改日期 :

编号 Item No.	供应商 Supplier	内容 Description	位置 Area
FUB-1000	家具厂定制 Manufacture should submit sample for selection and approval 制造商需提供施工图以及样板给设计师批核"	Name 名称: 多人沙发 Size 尺寸: W3000 x D1020 x H680mm Number 数量: 1	二层 豪华大包厢

图片(颜色及花纹比例以实样为准) Sample (Not for Actual Color, Not to Scale)

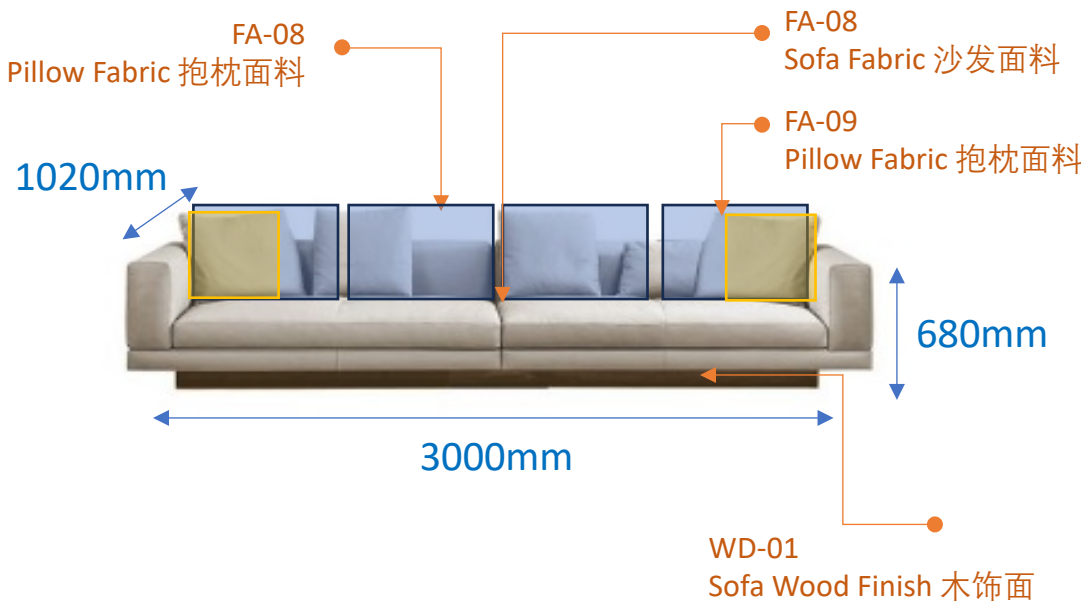

* 图纸尺寸仅供参考，由家具厂出深化图纸与设计师确认。

PICTORIAL VIEW
NOT TO SCALE

- 图片只作参考之用承包商必须以地盘尺寸为准。
- 必须依设计师所订样板及尺寸为准。图片未经准许不得翻印。
- 1. 材料须保证品质并符合大量施工需要;
- 2. 承建商应提供实物样板供设计师确认;
- 3. 承建商必须提前预测材料订货期事宜;
- 4. 如需替换同类其他品牌材料, 需承建方提供同类品牌样品供设计方重新确定。

家具目录 FURNITURE REFERENCE

Area 区域 : 二层豪华大包厢
 Item 物料 : Furniture 家具
 Date of Issue 发布日期 : 2025.01.06
 Revision Date 修改日期 :

编号 Item No.	供应商 Supplier	内容 Description	位置 Area
FUB-1000.1	家具厂定制 Manufacture should submit sample for selection and approval 制造商需提供施工图以及样板给设计师批核"	Name 名称: 沙发抱枕 Size 尺寸: W550 x D300x H100mm Number 数量: 4	二层 豪华大包厢

图片(颜色及花纹比例以实样为准) Sample (Not for Actual Color, Not to Scale)

该抱枕尺寸可根据沙发实际深化尺寸进行调整



抱枕款式示意图

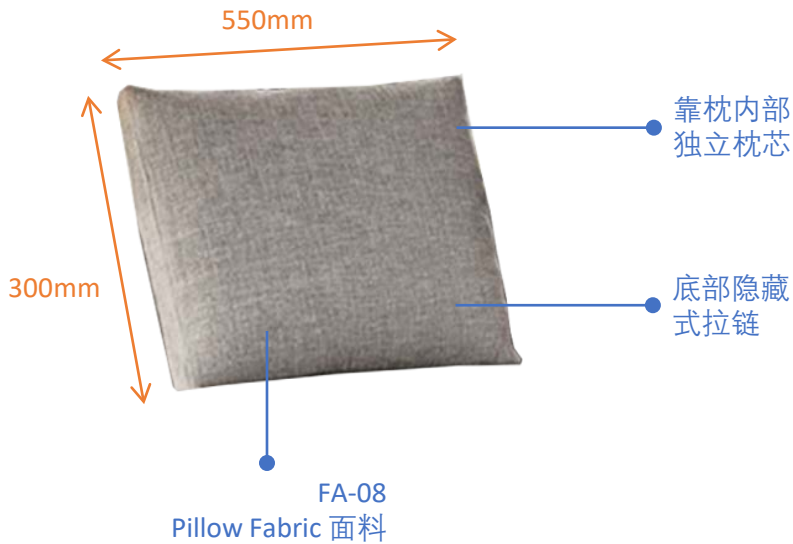

PICTORIAL VIEW
NOT TO SCALE

* 图纸尺寸仅供参考, 由家具厂出深化图纸与设计师确认。

- 图片仅作参考之用承包商必须以地盘尺寸为准。必须依设计师所订样板及尺寸为准。图片未经准许不得翻印。
- 1. 材料须保证品质并符合大量施工需要;
- 2. 承建商应提供实物样板供设计师确认;
- 3. 承建商必须提前预测材料订货期事宜;
- 4. 如需替换同类其他品牌材料, 需承建方提供同类品牌样品供设计方重新确定。

家具目录FURNITURE REFERENCE

Area 区域 :二层豪华大包厢
 Item 物料 :Furniture 家具
 Date of Issue 发布日期 :2025.01.06
 Revision Date 修改日期 :

编号 Item No.	供应商 Supplier	内容 Description	位置 Area
FUB-1000.2	家具厂定制 Manufacture should submit sample for selection and approval 制造商需提供施工图以及样板给设计师批核"	Name 名称: 沙发抱枕 Size 尺寸: W450 x D450x H100mm Number数量: 2	二层 豪华大包厢

图片(颜色及花纹比例以实样为准) Sample (Not for Actual Color, Not to Scale)

该抱枕尺寸可根据沙发实际深化尺寸进行调整



PICTORIAL VIEW
NOT TO SCALE

* 图纸尺寸仅供参考，由家具厂出深化图纸与设计师确认。

- 图片仅作参考之用承包商必须以地盘尺寸为准。必须依设计师所订样板及尺寸为准。图片未经准许不得翻印。
- 1.材料须保证品质并符合大量施工需要;
- 2.承建商应提供实物样板供设计师确认;
- 3.承建商必须提前预测材料订货期事宜;
- 4.如需替换同类其他品牌材料，需承建方提供同类品牌样品供设计方重新确定。

家具目录FURNITURE REFERENCE

Area 区域 :二层豪华大包厢
 Item 物料 :Furniture 家具
 Date of Issue 发布日期 :2025.01.06
 Revision Date 修改日期 :

编号 Item No.	供应商 Supplier	内容 Description	位置 Area
FUB-1001	家具厂定制 Manufacture should submit sample for selection and approval 制造商需提供施工图以及样板给设计师批核"	Name 名称: 茶几 Size 尺寸: W1500x D1500x H380mm Number数量: 1	二层 豪华大包厢

图片(颜色及花纹比例以实样为准) Sample (Not for Actual Color, Not to Scale)

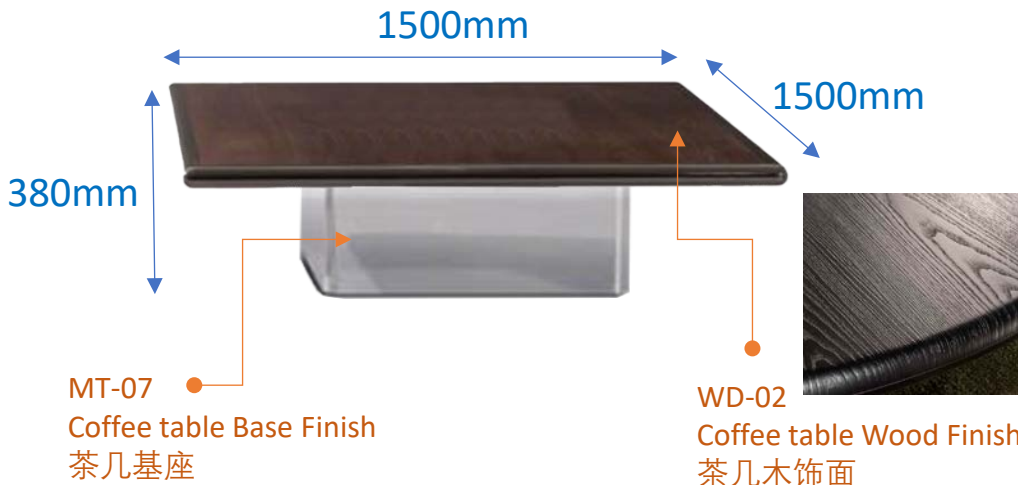

* 图纸尺寸仅供参考，由家具厂出深化图纸与设计师确认。

PICTORIAL VIEW
NOT TO SCALE

- 图片仅作参考之用承包商必须以地盘尺寸为准。必须依设计师所订样板及尺寸为准。图片未经准许不得翻印。
- 1.材料须保证品质并符合大量施工需要;
- 2.承建商应提供实物样板供设计师确认;
- 3.承建商必须提前预测材料订货期事宜;
- 4.如需替换同类其他品牌材料，需承建方提供同类品牌样品供设计方重新确定。

家具目录 FURNITURE REFERENCE

Area 区域 : 二层豪华大包厢
 Item 物料 : Furniture 家具
 Date of Issue 发布日期 : 2025.01.06
 Revision Date 修改日期 :

编号 Item No.	供应商 Supplier	内容 Description	位置 Area
FUB-1002	家具厂定制 Manufacture should submit sample for selection and approval 制造商需提供施工图以及样板给设计师批核"	Name 名称: 多人沙发 Size 尺寸: W2150 x D1000 x H680mm Number 数量: 1	二层 豪华大包厢

图片(颜色及花纹比例以实样为准) Sample (Not for Actual Color, Not to Scale)

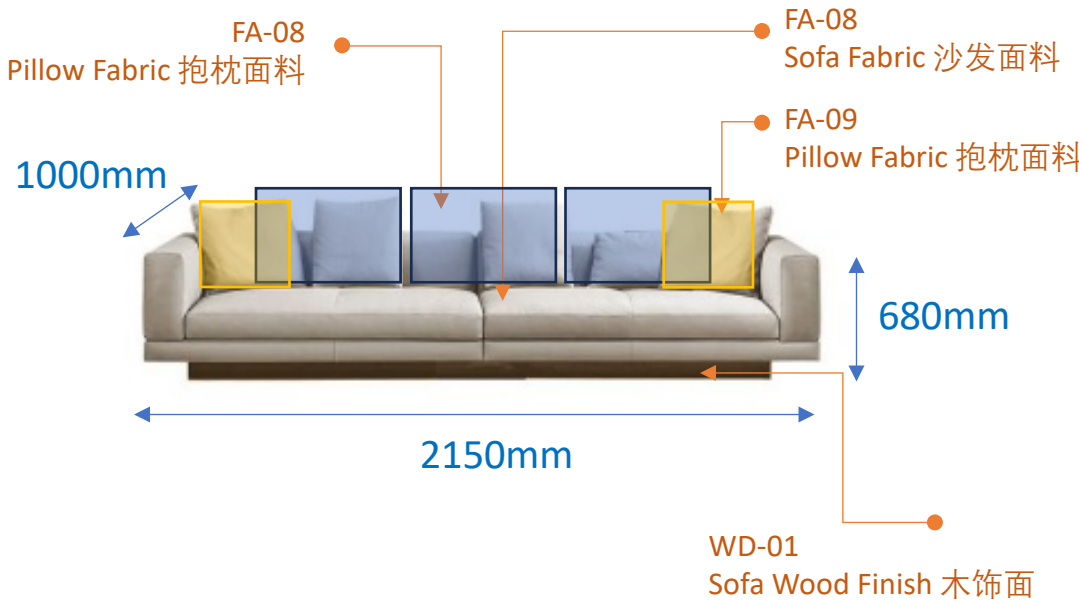

* 图纸尺寸仅供参考，由家具厂出深化图纸与设计师确认。

PICTORIAL VIEW
NOT TO SCALE

- 图片仅作参考之用承包商必须以地盘尺寸为准。
- 必须依设计师所订样板及尺寸为准。图片未经准许不得翻印。
- 1. 材料须保证品质并符合大量施工需要;
- 2. 承建商应提供实物样板供设计师确认;
- 3. 承建商必须提前预测材料订货期事宜;
- 4. 如需替换同类其他品牌材料，需承建方提供同类品牌样品供设计方重新确定。

家具目录FURNITURE REFERENCE

Area 区域 :二层豪华大包厢
 Item 物料 :Furniture 家具
 Date of Issue 发布日期 :2025.01.06
 Revision Date 修改日期 :

编号 Item No.	供应商 Supplier	内容 Description	位置 Area
FUB-1002.1	家具厂定制 Manufacture should submit sample for selection and approval 制造商需提供施工图以及样板给设计师批核"	Name 名称: 沙发抱枕 Size 尺寸: W550 x D300x H100mm Number数量: 3	二层 豪华大包厢

图片(颜色及花纹比例以实样为准) Sample (Not for Actual Color, Not to Scale)

该抱枕尺寸可根据沙发实际深化尺寸进行调整



抱枕款式示意图

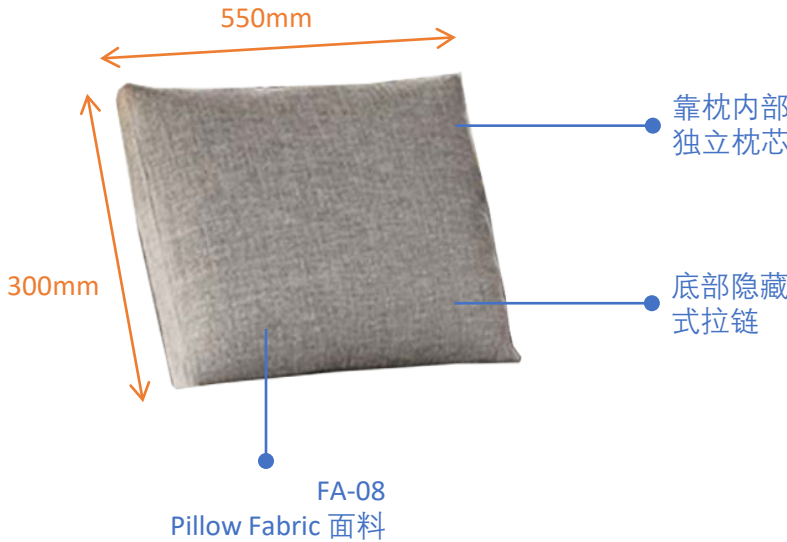

PICTORIAL VIEW
NOT TO SCALE

* 图纸尺寸仅供参考，由家具厂出深化图纸与设计师确认。

- 图片仅作参考之用承包商必须以地盘尺寸为准。必须依设计师所订样板及尺寸为准。图片未经准许不得翻印。
- 1.材料须保证品质并符合大量施工需要;
- 2.承建商应提供实物样板供设计师确认;
- 3.承建商必须提前预测材料订货期事宜;
- 4.如需替换同类其他品牌材料，需承建方提供同类品牌样品供设计方重新确定。

家具目录FURNITURE REFERENCE

Area 区域 :二层豪华大包厢
 Item 物料 :Furniture 家具
 Date of Issue 发布日期 :2025.01.06
 Revision Date 修改日期 :

编号 Item No.	供应商 Supplier	内容 Description	位置 Area
FUB-1002.2	家具厂定制 Manufacture should submit sample for selection and approval 制造商需提供施工图以及样板给设计师批核"	Name 名称: 沙发抱枕 Size 尺寸: W450 x D450x H100mm Number数量: 2	二层 豪华大包厢

图片(颜色及花纹比例以实样为准) Sample (Not for Actual Color, Not to Scale)

该抱枕尺寸可根据沙发实际深化尺寸进行调整



PICTORIAL VIEW
NOT TO SCALE

* 图纸尺寸仅供参考，由家具厂出深化图纸与设计师确认。

- 图片仅作参考之用承包商必须以地盘尺寸为准。必须依设计师所订样板及尺寸为准。图片未经准许不得翻印。
- 1.材料须保证品质并符合大量施工需要;
- 2.承建商应提供实物样板供设计师确认;
- 3.承建商必须提前预测材料订货期事宜;
- 4.如需替换同类其他品牌材料，需承建方提供同类品牌样品供设计方重新确定。

家具目录FURNITURE REFERENCE

Area 区域 :二层豪华大包厢
 Item 物料 :Furniture 家具
 Date of Issue 发布日期 :2025.01.06
 Revision Date 修改日期 :

编号 Item No.	供应商 Supplier	内容 Description	位置 Area
FUB-1003	家具厂定制 Manufacture should submit sample for selection and approval 制造商需提供施工图以及样板给设计师批核"	Name 名称: 休闲椅 Size 尺寸: W765 x D765 x H825mm Number数量: 2	二层 豪华大包厢

图片(颜色及花纹比例以实样为准) Sample (Not for Actual Color, Not to Scale)



* 图纸尺寸仅供参考，由家具厂出深化图纸与设计师确认。

PICTORIAL VIEW
NOT TO SCALE

- 图片仅作参考之用承办商必须以地盘尺寸为准。
- 必须依设计师所订样板及尺寸为准。图片未经准许不得翻印。
- 1.材料须保证品质并符合大量施工需要;
- 2.承建商应提供实物样板供设计师确认;
- 3.承建商必须提前预测材料订货期事宜;
- 4.如需替换同类其他品牌材料，需承建方提供同类品牌样品供设计方重新确定。

家具目录FURNITURE REFERENCE

Area 区域 :二层豪华大包厢
 Item 物料 :Furniture 家具
 Date of Issue 发布日期 :2025.01.06
 Revision Date 修改日期 :

编号 Item No.	供应商 Supplier	内容 Description	位置 Area
FUB-1004	家具厂定制 Manufacture should submit sample for selection and approval 制造商需提供施工图以及样板给设计师批核"	Name 名称: 边几 Size 尺寸: W610 x D610 x H500mm Number数量: 2	二层 豪华大包厢

图片(颜色及花纹比例以实样为准) Sample (Not for Actual Color, Not to Scale)

MT-08

Side Table Finish
边几内侧金属

烟灰色玻璃台面

MT-09

Side Table Finish
边几外侧金属

610mm

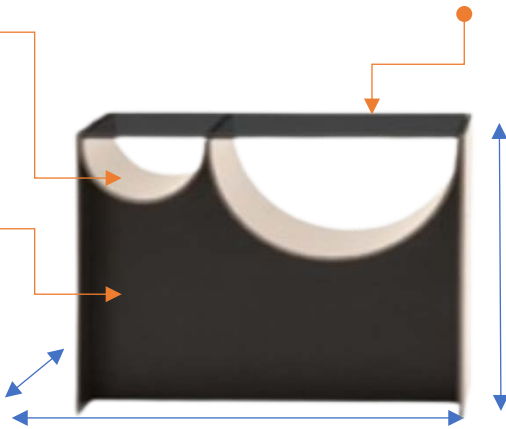

500mm

610mm

* 图纸尺寸仅供参考，由家具厂出深化图纸与设计师确认。

PICTORIAL VIEW
NOT TO SCALE

• 图片仅作参考之用承包商必须以地盘尺寸为准。

必须依设计师所订样板及尺寸为准。图片未经准许不得翻印。

1.材料须保证品质并符合大量施工需要;

2.承建商应提供实物样板供设计师确认;

3.承建商必须提前预测材料订货期事宜;

4.如需替换同类其他品牌材料，需承建方提供同类品牌样品供设计方重新确定。

家具目录FURNITURE REFERENCE

Area 区域 :二层豪华大包厢
 Item 物料 :Furniture 家具
 Date of Issue 发布日期 :2025.01.06
 Revision Date 修改日期 :

编号 Item No.	供应商 Supplier	内容 Description	位置 Area
FUB-1005	家具厂定制 Manufacture should submit sample for selection and approval 制造商需提供施工图以及样板给设计师批核"	Name 名称: 休闲椅 Size 尺寸: W820 x D670 x H720mm Number数量: 2	二层 豪华大包厢

图片(颜色及花纹比例以实样为准) Sample (Not for Actual Color, Not to Scale)



PICTORIAL VIEW
NOT TO SCALE

* 图纸尺寸仅供参考，由家具厂出深化图纸与设计师确认。

- 图片仅作参考之用承包商必须以地盘尺寸为准。
- 必须依设计师所订样板及尺寸为准。图片未经准许不得翻印。
- 1.材料须保证品质并符合大量施工需要;
- 2.承建商应提供实物样板供设计师确认;
- 3.承建商必须提前预测材料订货期事宜;
- 4.如需替换同类其他品牌材料，需承建方提供同类品牌样品供设计方重新确定。

家具目录FURNITURE REFERENCE

Area 区域 :二层豪华大包厢
 Item 物料 :Furniture 家具
 Date of Issue 发布日期 :2025.01.06
 Revision Date 修改日期 :

编号 Item No.	供应商 Supplier	内容 Description	位置 Area
FUB-1006	家具厂定制 Manufacture should submit sample for selection and approval 制造商需提供施工图以及样板给设计师批核"	Name 名称: 边几 Size 尺寸: C600 x H350mm Number数量: 1	二层 豪华大包厢

图片(颜色及花纹比例以实样为准) Sample (Not for Actual Color, Not to Scale)

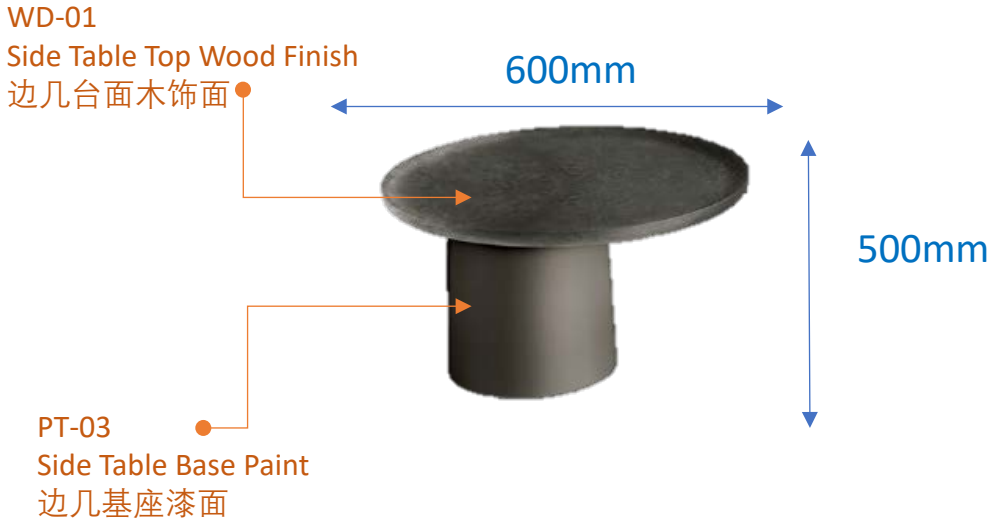

* 图纸尺寸仅供参考，由家具厂出深化图纸与设计师确认。

PICTORIAL VIEW
NOT TO SCALE

- 图片仅作参考之用承包商必须以地盘尺寸为准。
- 必须依设计师所订样板及尺寸为准。图片未经准许不得翻印。
- 1.材料须保证品质并符合大量施工需要;
- 2.承建商应提供实物样板供设计师确认;
- 3.承建商必须提前预测材料订货期事宜;
- 4.如需替换同类其他品牌材料，需承建方提供同类品牌样品供设计方重新确定。

家具目录FURNITURE REFERENCE

Area 区域 :二层豪华大包厢
 Item 物料 :Furniture 家具
 Date of Issue 发布日期 :2025.01.06
 Revision Date 修改日期 :

编号 Item No.	供应商 Supplier	内容 Description	位置 Area
FUB-1007	家具厂定制 Manufacture should submit sample for selection and approval 制造商需提供施工图以及样板给设计师批核"	Name 名称: 餐椅 Size 尺寸: W620 x D600 x H780mm Number数量: 20	二层 豪华大包厢

图片(颜色及花纹比例以实样为准) Sample (Not for Actual Color, Not to Scale)



* 图纸尺寸仅供参考，由家具厂出深化图纸与设计师确认。

PICTORIAL VIEW
NOT TO SCALE

- 图片仅作参考之用承包商必须以地盘尺寸为准。
- 必须依设计师所订样板及尺寸为准。图片未经准许不得翻印。
- 1.材料须保证品质并符合大量施工需要;
- 2.承建商应提供实物样板供设计师确认;
- 3.承建商必须提前预测材料订货期事宜;
- 4.如需替换同类其他品牌材料, 需承建方提供同类品牌样品供设计方重新确定。

家具目录 FURNITURE REFERENCE

Area 区域 : 二层豪华大包厢
 Item 物料 : Furniture 家具
 Date of Issue 发布日期 : 2025.01.06
 Revision Date 修改日期 :

编号 Item No.	供应商 Supplier	内容 Description	位置 Area
FUB-1008	家具厂定制 Manufacture should submit sample for selection and approval 制造商需提供施工图以及样板给设计师批核"	Name 名称: 餐桌 Size 尺寸: D4000 x H750mm Number 数量: 1	二层 豪华大包厢

图片(颜色及花纹比例以实样为准) Sample (Not for Actual Color, Not to Scale)

MT-10
Turnplate Metal
餐桌转盘金属



ST-01
Dinning Table Top Marble
餐桌台面大理石

桌面电动金属转盘示意

MT-10
Dinning Table Base Metal
餐桌基座金属

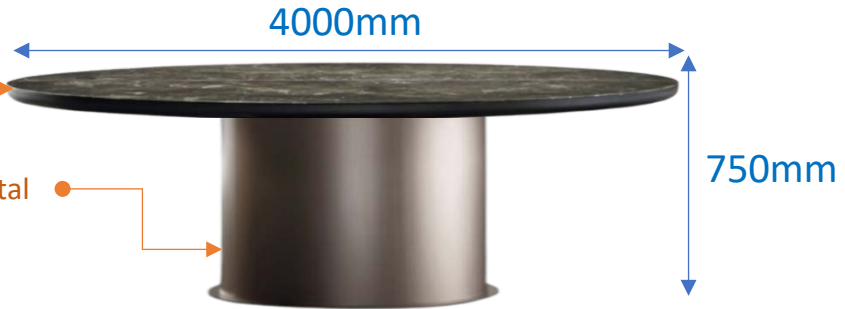

* 图纸尺寸仅供参考，由家具厂出深化图纸与设计师确认。

PICTORIAL VIEW
NOT TO SCALE

- 图片仅作参考之用承包商必须以地盘尺寸为准。必须依设计师所订样板及尺寸为准。图片未经准许不得翻印。
- 1. 材料须保证品质并符合大量施工需要;
- 2. 承建商应提供实物样板供设计师确认;
- 3. 承建商必须提前预测材料订货期事宜;
- 4. 如需替换同类其他品牌材料，需承建方提供同类品牌样品供设计方重新确定。

家具目录 FURNITURE REFERENCE

Area 区域 : 二层豪华大包厢
 Item 物料 : Furniture 家具
 Date of Issue 发布日期 : 2025.01.06
 Revision Date 修改日期 :

编号 Item No.	供应商 Supplier	内容 Description	位置 Area
FUB-1009	家具厂定制 Manufacture should submit sample for selection and approval 制造商需提供施工图以及样板给设计师批核"	Name 名称: 主人椅 Size 尺寸: W630 x D530 x H820mm Number 数量: 3	二层 豪华大包厢

图片(颜色及花纹比例以实样为准) Sample (Not for Actual Color, Not to Scale)



PICTORIAL VIEW
NOT TO SCALE

* 图纸尺寸仅供参考，由家具厂出深化图纸与设计师确认。

- 图片仅作参考之用承包商必须以地盘尺寸为准。
- 必须依设计师所订样板及尺寸为准。图片未经准许不得翻印。
- 1. 材料须保证品质并符合大量施工需要;
- 2. 承建商应提供实物样板供设计师确认;
- 3. 承建商必须提前预测材料订货期事宜;
- 4. 如需替换同类其他品牌材料，需承建方提供同类品牌样品供设计方重新确定。

家具目录FURNITURE REFERENCE

Area 区域 :二层豪华大包厢
 Item 物料 :Furniture 家具
 Date of Issue 发布日期 :2025.01.06
 Revision Date 修改日期 :

编号 Item No.	供应商 Supplier	内容 Description	位置 Area
FUB-1010	家具厂定制 Manufacture should submit sample for selection and approval 制造商需提供施工图以及样板给设计师批核"	Name 名称: 茶桌 Size 尺寸: W4000 x D1100 xH750mm Number数量: 1	二层 豪华大包厢

图片(颜色及花纹比例以实样为准) Sample (Not for Actual Color, Not to Scale)

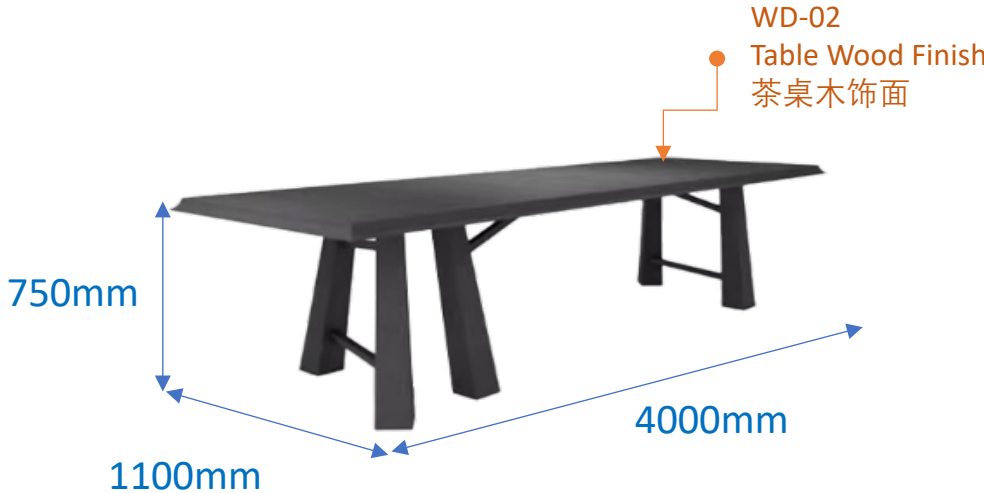

* 图纸尺寸仅供参考，由家具厂出深化图纸与设计师确认。

PICTORIAL VIEW
NOT TO SCALE

- 图片仅作参考之用承包商必须以地盘尺寸为准。必须依设计师所订样板及尺寸为准。图片未经准许不得翻印。
- 1.材料须保证品质并符合大量施工需要;
- 2.承建商应提供实物样板供设计师确认;
- 3.承建商必须提前预测材料订货期事宜;
- 4.如需替换同类其他品牌材料，需承建方提供同类品牌样品供设计方重新确定。

家具目录FURNITURE REFERENCE

Area 区域 :二层豪华大包厢
 Item 物料 :Furniture 家具
 Date of Issue 发布日期 :2025.01.06
 Revision Date 修改日期 :

编号 Item No.	供应商 Supplier	内容 Description	位置 Area
FUB-1011	家具厂定制 Manufacture should submit sample for selection and approval 制造商需提供施工图以及样板给设计师批核"	Name 名称: 茶椅 Size 尺寸: W525 *D510 *H725 Number数量: 5	二层 豪华大包厢

图片(颜色及花纹比例以实样为准) Sample (Not for Actual Color, Not to Scale)



* 图纸尺寸仅供参考，由家具厂出深化图纸与设计师确认。

PICTORIAL VIEW
NOT TO SCALE

- 图片仅作参考之用承包商必须以地盘尺寸为准。
- 必须依设计师所订样板及尺寸为准。图片未经准许不得翻印。
- 1.材料须保证品质并符合大量施工需要;
- 2.承建商应提供实物样板供设计师确认;
- 3.承建商必须提前预测材料订货期事宜;
- 4.如需替换同类其他品牌材料，需承建方提供同类品牌样品供设计方重新确定。

家具目录FURNITURE REFERENCE

Area 区域 :二层中包厢
Item 物料 :Furniture 家具
Date of Issue 发布日期 :2025.01.06
Revision Date 修改日期 :

编号 Item No.	内容 Content	位置 Area
FUZ-1001	餐桌	二层中包厢
FUZ-1002	餐椅	二层中包厢
FUZ-1005	双人沙发	二层中包厢
FUZ-1006	休闲椅	二层中包厢
FUZ-1007	茶几	二层中包厢
FUZ-1008	边几	二层中包厢

家具目录 FURNITURE REFERENCE

Area 区域 : 二层中包厢
 Item 物料 : Furniture 家具
 Date of Issue 发布日期 : 2025.01.06
 Revision Date 修改日期 :

编号 Item No.	供应商 Supplier	内容 Description	位置 Area
FUZ-1001	家具厂定制 Manufacture should submit sample for selection and approval 制造商需提供施工图以及样板给设计师批核"	Name 名称: 餐桌 Size 尺寸: C2600 x H740mm Number 数量: 2	二层中包厢

图片(颜色及花纹比例以实样为准) Sample (Not for Actual Color, Not to Scale)

MT-10
Turnplate Metal
餐桌转盘金属



桌面电动金属转盘示意

ST-01
Dinning table Top Marble
餐桌台面大理石

2600mm

PT-03
Dinning Base Paint
餐桌基座混水漆



740mm

* 图纸尺寸仅供参考, 由家具厂出深化图纸与设计师确认。

PICTORIAL VIEW
NOT TO SCALE

- 图片仅作参考之用承包商必须以地盘尺寸为准。必须依设计师所订样板及尺寸为准。图片未经准许不得翻印。
- 1. 材料须保证品质并符合大量施工需要;
- 2. 承建商应提供实物样板供设计师确认;
- 3. 承建商必须提前预测材料订货期事宜;
- 4. 如需替换同类其他品牌材料, 需承建方提供同类品牌样品供设计方重新确定。

家具目录FURNITURE REFERENCE

Area 区域 :二层中包厢
 Item 物料 :Furniture 家具
 Date of Issue 发布日期 :2025.01.06
 Revision Date 修改日期 :

编号 Item No.	供应商 Supplier	内容 Description	位置 Area
FUZ-1002	家具厂定制 Manufacture should submit sample for selection and approval 制造商需提供施工图以及样板给设计师批核"	Name 名称: 餐椅 Size 尺寸: W620 x D600 x H780mm Number数量: 24	二层中包厢

图片(颜色及花纹比例以实样为准) Sample (Not for Actual Color, Not to Scale)



PICTORIAL VIEW
NOT TO SCALE

* 图纸尺寸仅供参考，由家具厂出深化图纸与设计师确认。

- 图片仅作参考之用承包商必须以地盘尺寸为准。
- 必须依设计师所订样板及尺寸为准。图片未经准许不得翻印。
- 1.材料须保证品质并符合大量施工需要;
- 2.承建商应提供实物样板供设计师确认;
- 3.承建商必须提前预测材料订货期事宜;
- 4.如需替换同类其他品牌材料，需承建方提供同类品牌样品供设计方重新确定。

家具目录FURNITURE REFERENCE

Area 区域 :二层中包厢
 Item 物料 :Furniture 家具
 Date of Issue 发布日期 :2025.01.06
 Revision Date 修改日期 :

编号 Item No.	供应商 Supplier	内容 Description	位置 Area
FUB-1005	家具厂定制 Manufacture should submit sample for selection and approval 制造商需提供施工图以及样板给设计师批核"	Name 名称: 双人沙发 Size 尺寸: W2000 x D1000 x H680mm Number数量: 2	二层中包厢

图片(颜色及花纹比例以实样为准) Sample (Not for Actual Color, Not to Scale)

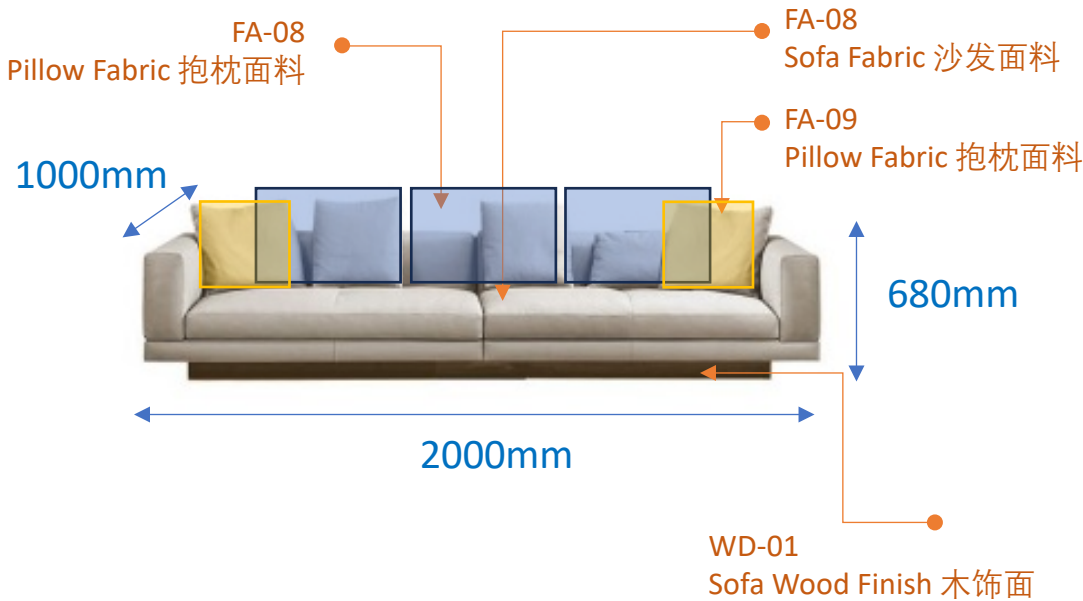

* 图纸尺寸仅供参考，由家具厂出深化图纸与设计师确认。

PICTORIAL VIEW
NOT TO SCALE

- 图片仅作参考之用承包商必须以地盘尺寸为准。
- 必须依设计师所订样板及尺寸为准。图片未经准许不得翻印。
- 1.材料须保证品质并符合大量施工需要;
- 2.承建商应提供实物样板供设计师确认;
- 3.承建商必须提前预测材料订货期事宜;
- 4.如需替换同类其他品牌材料，需承建方提供同类品牌样品供设计方重新确定。

家具目录FURNITURE REFERENCE

Area 区域 :二层中包厢
 Item 物料 :Furniture 家具
 Date of Issue 发布日期 :2025.01.06
 Revision Date 修改日期 :

编号 Item No.	供应商 Supplier	内容 Description	位置 Area
FUB-1005.1	家具厂定制 Manufacture should submit sample for selection and approval 制造商需提供施工图以及样板给设计师批核"	Name 名称: 沙发抱枕 Size 尺寸: W550 x D300x H100mm Number数量: 3	二层中包厢

图片(颜色及花纹比例以实样为准) Sample (Not for Actual Color, Not to Scale)

该抱枕尺寸可根据沙发实际深化尺寸进行调整



抱枕款式示意图

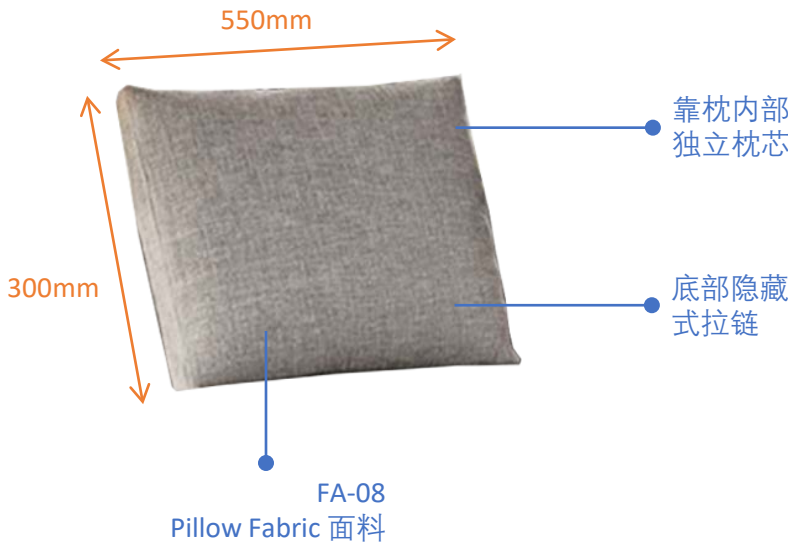

PICTORIAL VIEW
NOT TO SCALE

* 图纸尺寸仅供参考，由家具厂出深化图纸与设计师确认。

- 图片仅作参考之用承包商必须以地盘尺寸为准。必须依设计师所订样板及尺寸为准。图片未经准许不得翻印。
- 1.材料须保证品质并符合大量施工需要;
- 2.承建商应提供实物样板供设计师确认;
- 3.承建商必须提前预测材料订货期事宜;
- 4.如需替换同类其他品牌材料，需承建方提供同类品牌样品供设计方重新确定。

家具目录FURNITURE REFERENCE

Area 区域 :二层中包厢
 Item 物料 :Furniture 家具
 Date of Issue 发布日期 :2025.01.06
 Revision Date 修改日期 :

编号 Item No.	供应商 Supplier	内容 Description	位置 Area
FUB-1005.2	家具厂定制 Manufacture should submit sample for selection and approval 制造商需提供施工图以及样板给设计师批核"	Name 名称: 沙发抱枕 Size 尺寸: W450 x D450x H100mm Number数量: 2	二层中包厢

图片(颜色及花纹比例以实样为准) Sample (Not for Actual Color, Not to Scale)

该抱枕尺寸可根据沙发实际深化尺寸进行调整



PICTORIAL VIEW
NOT TO SCALE

* 图纸尺寸仅供参考，由家具厂出深化图纸与设计师确认。

- 图片仅作参考之用承办商必须以地盘尺寸为准。必须依设计师所订样板及尺寸为准。图片未经准许不得翻印。
- 1.材料须保证品质并符合大量施工需要;
- 2.承建商应提供实物样板供设计师确认;
- 3.承建商必须提前预测材料订货期事宜;
- 4.如需替换同类其他品牌材料, 需承建方提供同类品牌样品供设计方重新确定。

家具目录FURNITURE REFERENCE

Area 区域 :二层中包厢
 Item 物料 :Furniture 家具
 Date of Issue 发布日期 :2025.01.06
 Revision Date 修改日期 :

编号 Item No.	供应商 Supplier	内容 Description	位置 Area
FUZ-1006	家具厂定制 Manufacture should submit sample for selection and approval 制造商需提供施工图以及样板给设计师批核"	Name 名称: 休闲椅 Size 尺寸: W765 x D765 x H825mm Number数量: 2	二层中包厢

图片(颜色及花纹比例以实样为准) Sample (Not for Actual Color, Not to Scale)



* 图纸尺寸仅供参考，由家具厂出深化图纸与设计师确认。

PICTORIAL VIEW
NOT TO SCALE

- 图片仅作参考之用承包商必须以地盘尺寸为准。
- 必须依设计师所订样板及尺寸为准。图片未经准许不得翻印。
- 1.材料须保证品质并符合大量施工需要;
- 2.承建商应提供实物样板供设计师确认;
- 3.承建商必须提前预测材料订货期事宜;
- 4.如需替换同类其他品牌材料，需承建方提供同类品牌样品供设计方重新确定。

家具目录FURNITURE REFERENCE

Area 区域 :二层中包厢
 Item 物料 :Furniture 家具
 Date of Issue 发布日期 :2025.01.06
 Revision Date 修改日期 :

编号 Item No.	供应商 Supplier	内容 Description	位置 Area
FUZ-1007	家具厂定制 Manufacture should submit sample for selection and approval 制造商需提供施工图以及样板给设计师批核"	Name 名称: 茶几 Size 尺寸: W1400 x D700 x H390mm Number数量: 2	二层中包厢

图片(颜色及花纹比例以实样为准) Sample (Not for Actual Color, Not to Scale)

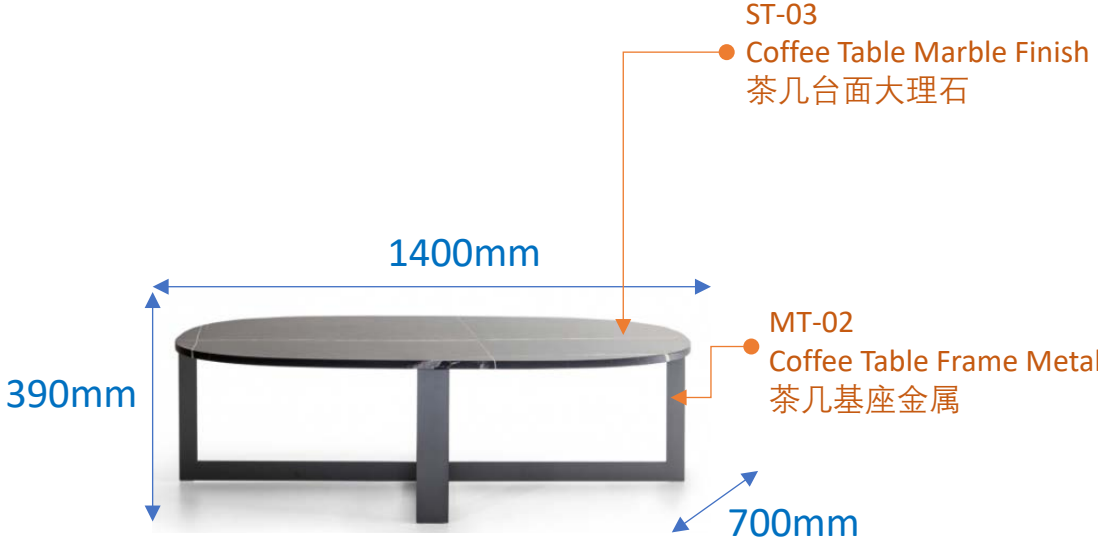

PICTORIAL VIEW
NOT TO SCALE

* 图纸尺寸仅供参考，由家具厂出深化图纸与设计师确认。

- 图片仅作参考之用承包商必须以地盘尺寸为准。
- 必须依设计师所订样板及尺寸为准。图片未经准许不得翻印。
- 1.材料须保证品质并符合大量施工需要;
- 2.承建商应提供实物样板供设计师确认;
- 3.承建商必须提前预测材料订货期事宜;
- 4.如需替换同类其他品牌材料，需承建方提供同类品牌样品供设计方重新确定。

家具目录FURNITURE REFERENCE

Area 区域 :二层中包厢
 Item 物料 :Furniture 家具
 Date of Issue 发布日期 :2025.01.06
 Revision Date 修改日期 :

编号 Item No.	供应商 Supplier	内容 Description	位置 Area
FUZ-1008	家具厂定制 Manufacture should submit sample for selection and approval 制造商需提供施工图以及样板给设计师批核"	Name 名称: 边几 Size 尺寸: W610 x D610 x H500mm Number数量: 4	二层中包厢

图片(颜色及花纹比例以实样为准) Sample (Not for Actual Color, Not to Scale)

MT-08

Side Table Finish
边几内侧金属

烟灰色玻璃台面

MT-09

Side Table Finish
边几外侧金属

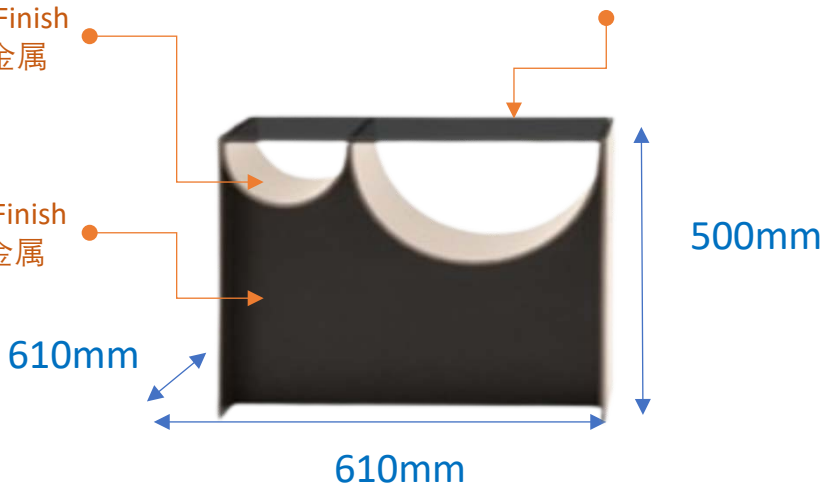

PICTORIAL VIEW
NOT TO SCALE

* 图纸尺寸仅供参考，由家具厂出深化图纸与设计师确认。

• 图片仅作参考之用承包商必须以地盘尺寸为准。

必须依设计师所订样板及尺寸为准。图片未经准许不得翻印。

1.材料须保证品质并符合大量施工需要;

2.承建商应提供实物样板供设计师确认;

3.承建商必须提前预测材料订货期事宜;

4.如需替换同类其他品牌材料，需承建方提供同类品牌样品供设计方重新确定。

家具目录FURNITURE REFERENCE

Area 区域 :二层小包厢
Item 物料 :Furniture 家具
Date of Issue 发布日期 :2025.01.06
Revision Date 修改日期 :

编号 Item No.	内容 Content	位置 Area
FUL-1001	餐桌	二层小包厢
FUL-1002	餐椅	二层小包厢

家具目录 FURNITURE REFERENCE

Area 区域 : 二层小包厢
 Item 物料 : Furniture 家具
 Date of Issue 发布日期 : 2025.01.06
 Revision Date 修改日期 :

编号 Item No.	供应商 Supplier	内容 Description	位置 Area
FUL-1001	家具厂定制 Manufacture should submit sample for selection and approval 制造商需提供施工图以及样板给设计师批核"	Name 名称: 餐桌 Size 尺寸: W1800×D1800×H750mm Number 数量: 4	二层小包厢

图片(颜色及花纹比例以实样为准) Sample (Not for Actual Color, Not to Scale)

MT-10
Turnplate Metal
餐桌转盘金属



桌面电动金属转盘示意

ST-01
Dinning table Top Marble
餐桌台面大理石

1800mm

PT-03
Dinning Base Paint
餐桌基座混水漆



740mm

PICTORIAL VIEW
NOT TO SCALE

* 图纸尺寸仅供参考，由家具厂出深化图纸与设计师确认。

• 图片仅作参考之用承包商必须以地盘尺寸为准。

必须依设计师所订样板及尺寸为准。图片未经准许不得翻印。

1.材料须保证品质并符合大量施工需要;

2.承建商应提供实物样板供设计师确认;

3.承建商必须提前预测材料订货期事宜;

4.如需替换同类其他品牌材料，需承建方提供同类品牌样品供设计方重新确定。

家具目录FURNITURE REFERENCE

Area 区域 :二层小包厢
 Item 物料 :Furniture 家具
 Date of Issue 发布日期 :2025.01.06
 Revision Date 修改日期 :

编号 Item No.	供应商 Supplier	内容 Description	位置 Area
FUL-1002	家具厂定制 Manufacture should submit sample for selection and approval 制造商需提供施工图以及样板给设计师批核"	Name 名称: 餐椅 Size 尺寸: W600 x D620 x H780mm Number数量: 40	二层小包厢

图片(颜色及花纹比例以实样为准) Sample (Not for Actual Color, Not to Scale)



* 图纸尺寸仅供参考，由家具厂出深化图纸与设计师确认。

PICTORIAL VIEW
NOT TO SCALE

- 图片仅作参考之用承包商必须以地盘尺寸为准。
- 必须依设计师所订样板及尺寸为准。图片未经准许不得翻印。
- 1.材料须保证品质并符合大量施工需要;
- 2.承建商应提供实物样板供设计师确认;
- 3.承建商必须提前预测材料订货期事宜;
- 4.如需替换同类其他品牌材料，需承建方提供同类品牌样品供设计方重新确定。

家具目录FURNITURE REFERENCE

Area 区域 :二层零点餐厅
Item 物料 :Furniture 家具
Date of Issue 发布日期 :2025.01.06
Revision Date 修改日期 :

编号 Item No.	内容 Content	位置 Area
FUY-2001	餐桌	二层零点餐厅
FUY-1002	餐椅	二层零点餐厅

家具目录 FURNITURE REFERENCE

Area 区域 : 二层零点餐厅
 Item 物料 : Furniture 家具
 Date of Issue 发布日期 : 2025.01.06
 Revision Date 修改日期 :

编号 Item No.	供应商 Supplier	内容 Description	位置 Area
FUY-2001	家具厂定制 Manufacture should submit sample for selection and approval 制造商需提供施工图以及样板给设计师批核"	Name 名称: 餐桌 Size 尺寸: W1800 x D1800 x H750mm Number 数量: 15	二层零点餐厅

图片(颜色及花纹比例以实样为准) Sample (Not for Actual Color, Not to Scale)

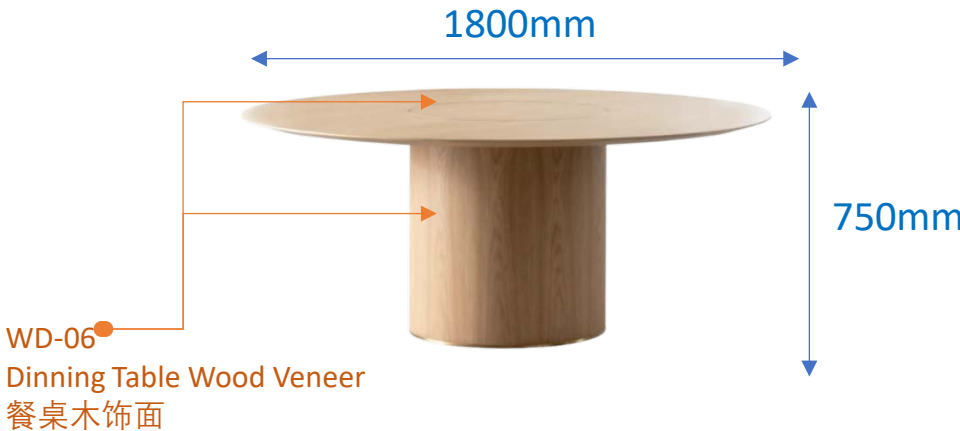

* 图纸尺寸仅供参考，由家具厂出深化图纸与设计师确认。

PICTORIAL VIEW
NOT TO SCALE

- 图片仅作参考之用承包商必须以地盘尺寸为准。必须依设计师所订样板及尺寸为准。图片未经准许不得翻印。
- 1. 材料须保证品质并符合大量施工需要;
- 2. 承建商应提供实物样板供设计师确认;
- 3. 承建商必须提前预测材料订货期事宜;
- 4. 如需替换同类其他品牌材料, 需承建方提供同类品牌样品供设计方重新确定。

家具目录 FURNITURE REFERENCE

Area 区域 : 二层零点餐厅
 Item 物料 : Furniture 家具
 Date of Issue 发布日期 : 2025.01.06
 Revision Date 修改日期 :

编号 Item No.	供应商 Supplier	内容 Description	位置 Area
FUY-2002	家具厂定制 Manufacture should submit sample for selection and approval 制造商需提供施工图以及样板给设计师批核"	Name 名称: 餐桌 Size 尺寸: W535 x D525 x H860mm Number 数量: 120	二层零点餐厅

图片(颜色及花纹比例以实样为准) Sample (Not for Actual Color, Not to Scale)



* 图纸尺寸仅供参考，由家具厂出深化图纸与设计师确认。

PICTORIAL VIEW
NOT TO SCALE

- 图片仅作参考之用承包商必须以地盘尺寸为准。必须依设计师所订样板及尺寸为准。图片未经准许不得翻印。
- 1. 材料须保证品质并符合大量施工需要;
- 2. 承建商应提供实物样板供设计师确认;
- 3. 承建商必须提前预测材料订货期事宜;
- 4. 如需替换同类其他品牌材料, 需承建方提供同类品牌样品供设计方重新确定。

家具目录FURNITURE REFERENCE

Area 区域 :三层平面
Item 物料 :Furniture 家具
Date of Issue 发布日期 :2025.01.06
Revision Date 修改日期 :

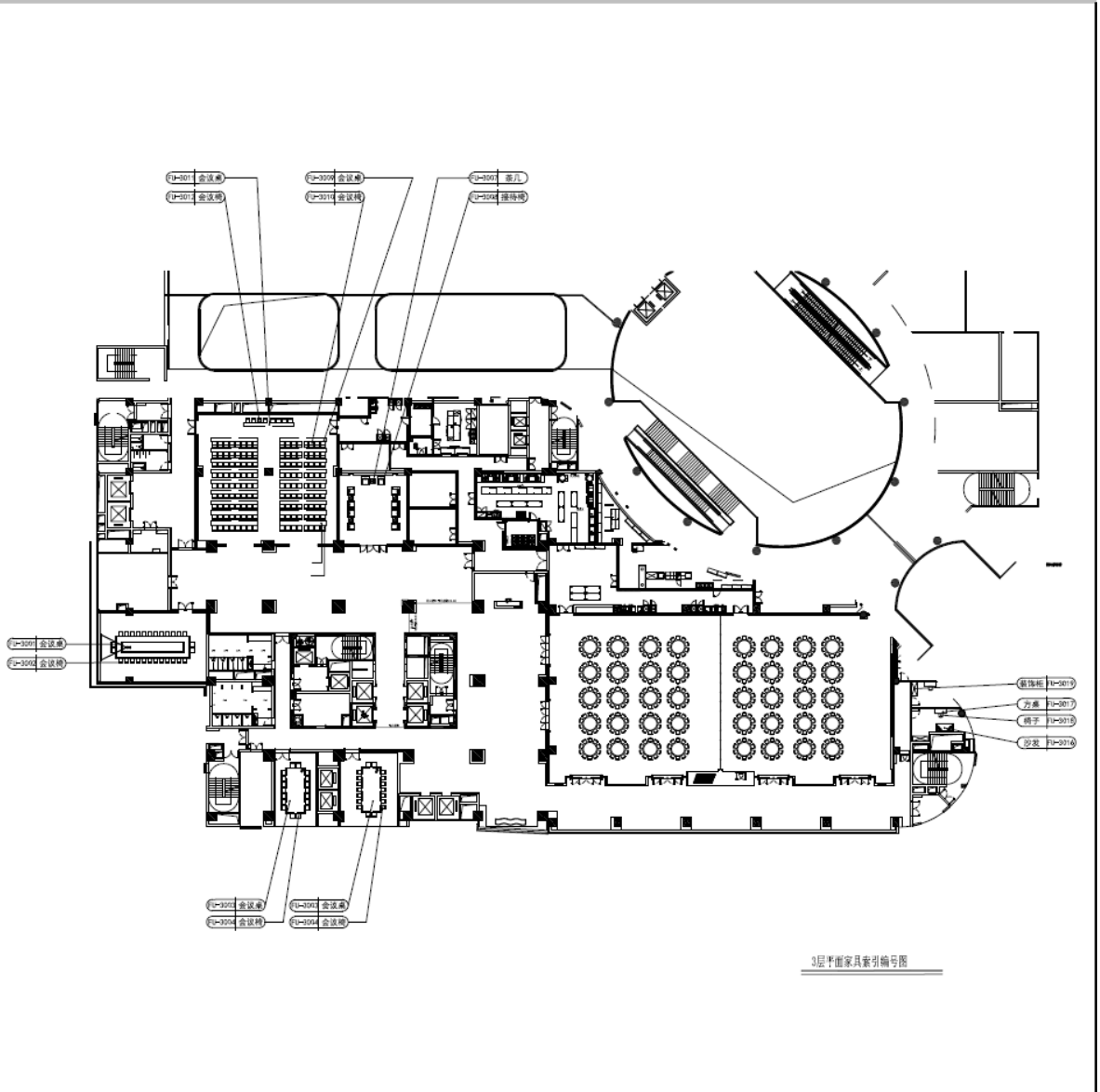

- 所有尺寸纯属估算，在制造前于工地加以验证，样板图样仅具参照意向
- Contractor or manufacturers must submit samples for designer's approval prior to purchase order or production.
- 承包商或制造商必须提供所有选定材料之样板供设计师审核，方可进行订购或生产
- All fabrics should have fire retardant treatment to meet local fire codes and safety.
所有布料必须备有防火处理以合乎当地之防火及安全规范

家具目录FURNITURE REFERENCE

Area 区域 :三层中会议室
Item 物料 :Furniture 家具
Date of Issue 发布日期 :2025.01.06
Revision Date 修改日期 :

编号 Item No.	内容 Content	位置 Area
FU-3001	会议桌	三层中会议室
FU-3002	会议椅	三层中会议室

家具目录FURNITURE REFERENCE

Area 区域 :三层中会议室
 Item 物料 :Furniture 家具
 Date of Issue 发布日期 :2025.01.06
 Revision Date 修改日期 :

编号 Item No.	供应商 Supplier	内容 Description	位置 Area
FU-3001	家具厂定制 Manufacture should submit sample for selection and approval 制造商需提供施工图以及样板给设计师批核"	Name 名称: 会议桌 Size 尺寸: W1500*D600*H750mm Number数量: 14	三层中会议室

图片(颜色及花纹比例以实样为准) Sample (Not for Actual Color, Not to Scale)



- 图片仅作参考之用承包商必须以地盘尺寸为准。
- 必须依设计师所订样板及尺寸为准。图片未经准许不得翻印。
- 1.材料须保证品质并符合大量施工需要;
- 2.承建商应提供实物样板供设计师确认;
- 3.承建商必须提前预测材料订货期事宜;
- 4.如需替换同类其他品牌材料, 需承建方提供同类品牌样品供设计方重新确定。

家具目录FURNITURE REFERENCE

Area 区域 :三层中会议室
 Item 物料 :Furniture 家具
 Date of Issue 发布日期 :2025.01.06
 Revision Date 修改日期 :

编号 Item No.	供应商 Supplier	内容 Description	位置 Area
FU-3002	家具厂定制 Manufacture should submit sample for selection and approval 制造商需提供施工图以及样板给设计师批核"	Name 名称: 会议椅 Size 尺寸: W545*D605*H815mm Number数量: 28	三层中会议室

图片(颜色及花纹比例以实样为准) Sample (Not for Actual Color, Not to Scale)



* 图纸尺寸仅供参考，由家具厂出深化图纸与设计师确认。

PICTORIAL VIEW
NOT TO SCALE

- 图片仅作参考之用承包商必须以地盘尺寸为准。
- 必须依设计师所订样板及尺寸为准。图片未经准许不得翻印。
- 1.材料须保证品质并符合大量施工需要;
- 2.承建商应提供实物样板供设计师确认;
- 3.承建商必须提前预测材料订货期事宜;
- 4.如需替换同类其他品牌材料，需承建方提供同类品牌样品供设计方重新确定。

家具目录FURNITURE REFERENCE

Area 区域 :三层小会议室
Item 物料 :Furniture 家具
Date of Issue 发布日期 :2025.01.06
Revision Date 修改日期 :

编号 Item No.	内容 Content	位置 Area
FU-3003	会议桌	三层小会议室
FU-3004	会议椅	三层小会议室

家具目录 FURNITURE REFERENCE

Area 区域 :三层小会议室
 Item 物料 :Furniture 家具
 Date of Issue 发布日期 :2025.01.06
 Revision Date 修改日期 :

编号 Item No.	供应商 Supplier	内容 Description	位置 Area
FU-3003	家具厂定制 Manufacture should submit sample for selection and approval 制造商需提供施工图以及样板给设计师批核"	Name 名称: 会议桌 Size 尺寸: W5400×D2300×H750mm Number数量: 2	三层小会议室

图片(颜色及花纹比例以实样为准) Sample (Not for Actual Color, Not to Scale)

WD-04

Conference Table Wood Veneer
会议桌木饰面

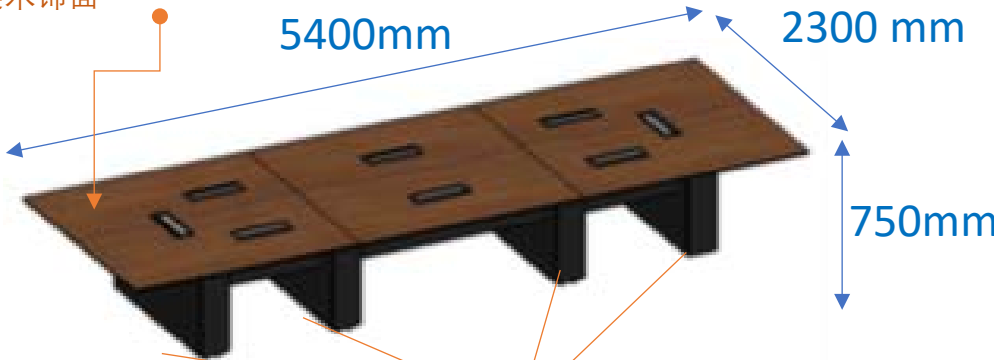

PT-01

Conference Table Base Paint
会议桌脚油漆

PICTORIAL VIEW
NOT TO SCALE

* 图纸尺寸仅供参考，由家具厂出深化图纸与设计师确认。

• 图片仅作参考之用承包商必须以地盘尺寸为准。

必须依设计师所订样板及尺寸为准。图片未经准许不得翻印。

1.材料须保证品质并符合大量施工需要;

2.承建商应提供实物样板供设计师确认;

3.承建商必须提前预测材料订货期事宜;

4.如需替换同类其他品牌材料，需承建方提供同类品牌样品供设计方重新确定。

家具目录 FURNITURE REFERENCE

Area 区域 :三层小会议室
 Item 物料 :Furniture 家具
 Date of Issue 发布日期 :2025.01.06
 Revision Date 修改日期 :

编号 Item No.	供应商 Supplier	内容 Description	位置 Area
FU-3004	家具厂定制 Manufacture should submit sample for selection and approval 制造商需提供施工图以及样板给设计师批核"	Name 名称: 会议椅 Size 尺寸: W615*D575*H910mm Number数量: 36	三层小会议室

图片(颜色及花纹比例以实样为准) Sample (Not for Actual Color, Not to Scale)

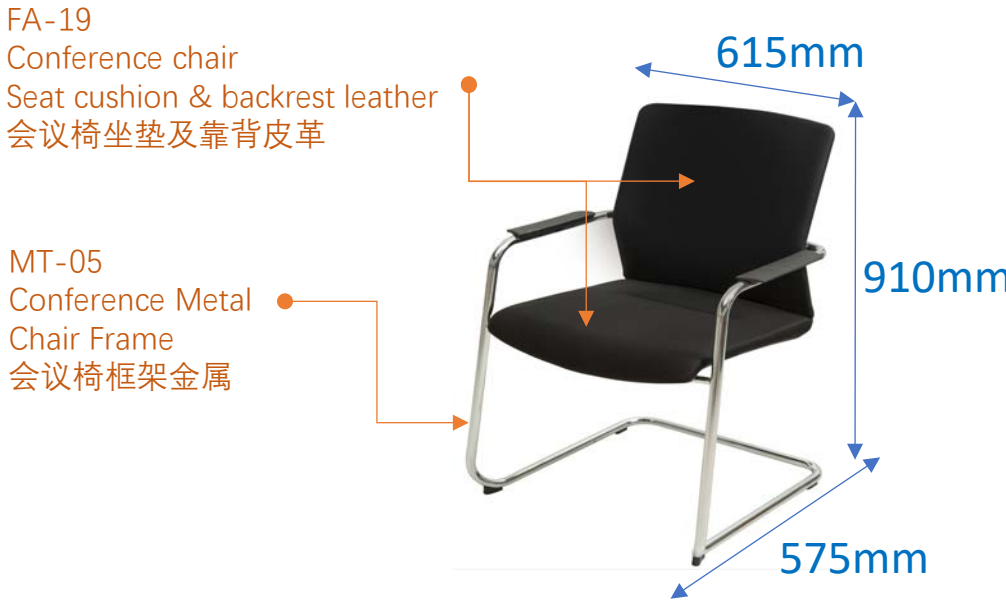

PICTORIAL VIEW
NOT TO SCALE

* 图纸尺寸仅供参考，由家具厂出深化图纸与设计师确认。

- 图片仅作参考之用承包商必须以地盘尺寸为准。
- 必须依设计师所订样板及尺寸为准。图片未经准许不得翻印。
- 1.材料须保证品质并符合大量施工需要;
- 2.承建商应提供实物样板供设计师确认;
- 3.承建商必须提前预测材料订货期事宜;
- 4.如需替换同类其他品牌材料，需承建方提供同类品牌样品供设计方重新确定。

家具目录FURNITURE REFERENCE

Area 区域 :三层贵宾接待室
Item 物料 :Furniture 家具
Date of Issue 发布日期 :2025.01.06
Revision Date 修改日期 :

编号 Item No.	内容 Content	位置 Area
FU-3007	方桌	三层贵宾接待室
FU-3008	接待椅	三层贵宾接待室

家具目录FURNITURE REFERENCE

Area 区域 :三层贵宾接待室
 Item 物料 :Furniture 家具
 Date of Issue 发布日期 :2025.01.06
 Revision Date 修改日期 :

编号 Item No.	供应商 Supplier	内容 Description	位置 Area
FU-3007	家具厂定制 Manufacture should submit sample for selection and approval 制造商需提供施工图以及样板给设计师批核"	Name 名称: 方桌 Size 尺寸: W600*D550*H550mm Number数量: 5	三层 贵宾接待室

图片(颜色及花纹比例以实样为准) Sample (Not for Actual Color, Not to Scale)

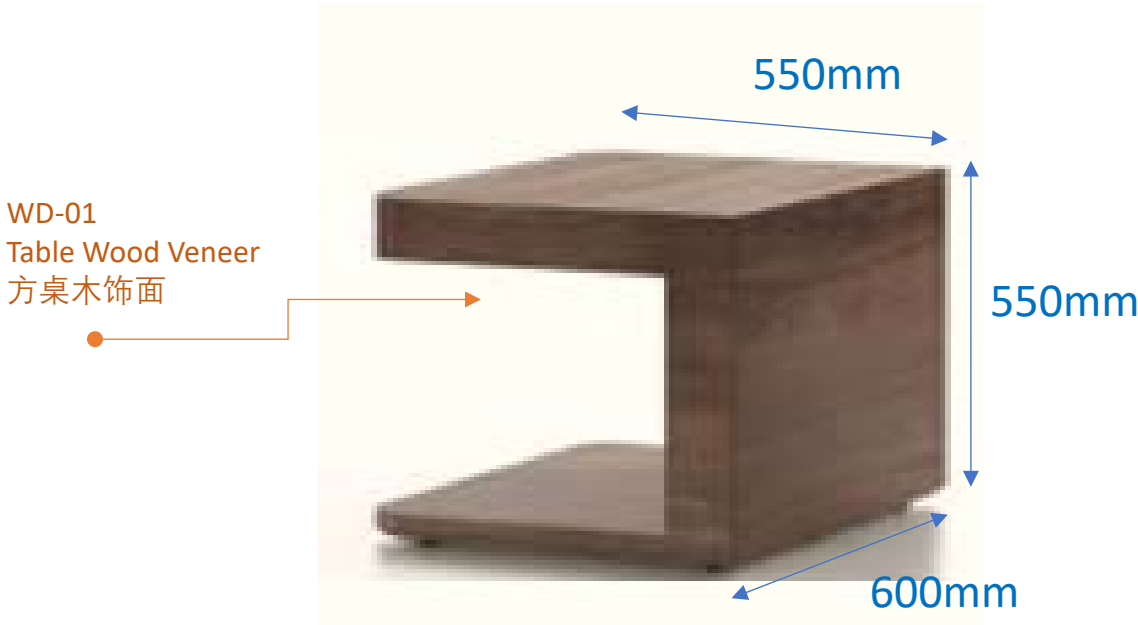

* 图纸尺寸仅供参考，由家具厂出深化图纸与设计师确认。

PICTORIAL VIEW
NOT TO SCALE

- 图片仅作参考之用承包商必须以地盘尺寸为准。必须依设计师所订样板及尺寸为准。图片未经准许不得翻印。
- 1.材料须保证品质并符合大量施工需要;
- 2.承建商应提供实物样板供设计师确认;
- 3.承建商必须提前预测材料订货期事宜;
- 4.如需替换同类其他品牌材料，需承建方提供同类品牌样品供设计方重新确定。

家具目录 FURNITURE REFERENCE

Area 区域 :三层贵宾接待室
 Item 物料 :Furniture 家具
 Date of Issue 发布日期 :2025.01.06
 Revision Date 修改日期 :

编号 Item No.	供应商 Supplier	内容 Description	位置 Area
FU-3008	家具厂定制 Manufacture should submit sample for selection and approval 制造商需提供施工图以及样板给设计师批核"	Name 名称: 接待椅 Size 尺寸: W860*D910*H850mm Number数量: 10	三层 贵宾接待室

图片(颜色及花纹比例以实样为准) Sample (Not for Actual Color, Not to Scale)

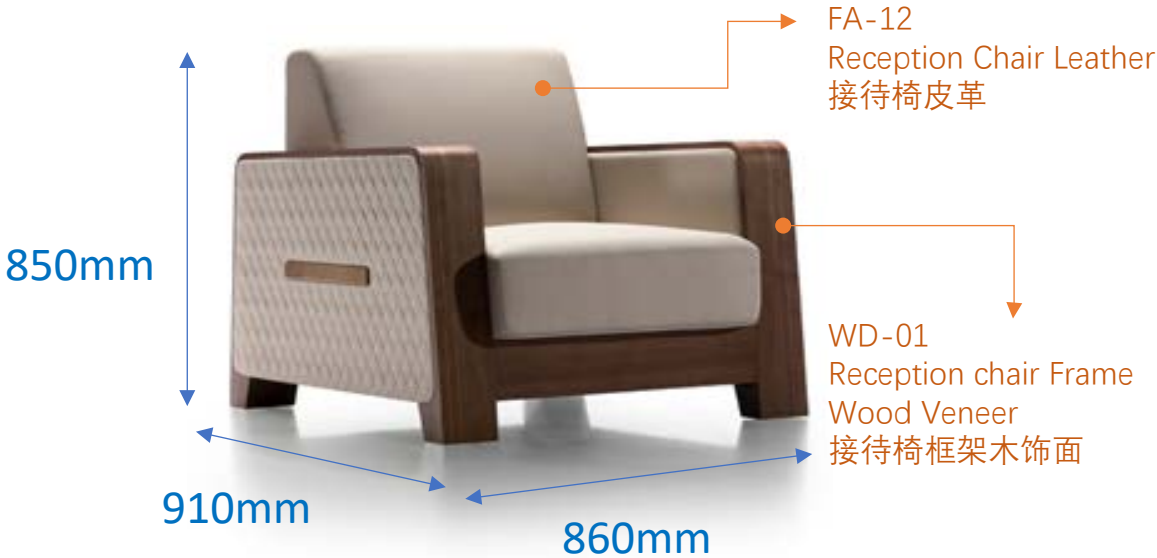

* 图纸尺寸仅供参考，由家具厂出深化图纸与设计师确认。

PICTORIAL VIEW
NOT TO SCALE

- 图片仅作参考之用承包商必须以地盘尺寸为准。
- 必须依设计师所订样板及尺寸为准。图片未经准许不得翻印。
- 1.材料须保证品质并符合大量施工需要;
- 2.承建商应提供实物样板供设计师确认;
- 3.承建商必须提前预测材料订货期事宜;
- 4.如需替换同类其他品牌材料，需承建方提供同类品牌样品供设计方重新确定。

家具目录FURNITURE REFERENCE

Area 区域 :三层多功能会议室
Item 物料 :Furniture 家具
Date of Issue 发布日期 :2025.01.06
Revision Date 修改日期 :

编号 Item No.	内容 Content	位置 Area
FU-3009	会议桌	三层多功能会议室
FU-3010	会议椅	三层多功能会议室
FU-3011	主席桌	三层多功能会议室
FU-3012	主席椅	三层多功能会议室

家具目录FURNITURE REFERENCE

Area 区域 :三层多功能会议室
 Item 物料 :Furniture 家具
 Date of Issue 发布日期 :2025.01.06
 Revision Date 修改日期 :

编号 Item No.	供应商 Supplier	内容 Description	位置 Area
FU-3009	家具厂定制 Manufacture should submit sample for selection and approval 制造商需提供施工图以及样板给设计师批核"	Name 名称: 会议桌 Size 尺寸: W1400*D450*H750mm Number数量: 18	三层 多功能会议室

图片(颜色及花纹比例以实样为准) Sample (Not for Actual Color, Not to Scale)

WD-05

Conference table
Wood Veneer
会议桌桌面木饰面

MT-06

Conference Table
Metal Frame
会议桌桌架金属

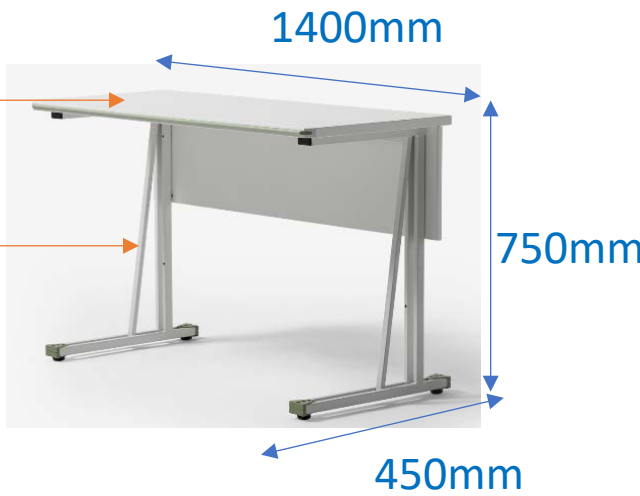

PICTORIAL VIEW
NOT TO SCALE

* 图纸尺寸仅供参考，由家具厂出深化图纸与设计师确认。

• 图片仅作参考之用承包商必须以地盘尺寸为准。

必须依设计师所订样板及尺寸为准。图片未经准许不得翻印。

1.材料须保证品质并符合大量施工需要;

2.承建商应提供实物样板供设计师确认;

3.承建商必须提前预测材料订货期事宜;

4.如需替换同类其他品牌材料，需承建方提供同类品牌样品供设计方重新确定。

家具目录FURNITURE REFERENCE

Area 区域 :三层多功能会议室
 Item 物料 :Furniture 家具
 Date of Issue 发布日期 :2025.01.06
 Revision Date 修改日期 :

编号 Item No.	供应商 Supplier	内容 Description	位置 Area
FU-3010	家具厂定制 Manufacture should submit sample for selection and approval 制造商需提供施工图以及样板给设计师批核"	Name 名称: 会议椅 Size 尺寸: W545*D605*H815mm Number数量: 144	三层 多功能会议室

图片(颜色及花纹比例以实样为准) Sample (Not for Actual Color, Not to Scale)

FA-18
 Conference Chair Seat
 Cushion & Backrest Leather
 会议椅坐垫&靠背皮革

MT-06
 Conference Chair
 Frames Metal
 会议椅框架金属



PICTORIAL VIEW
 NOT TO SCALE

* 图纸尺寸仅供参考，由家具厂出深化图纸与设计师确认。

- 图片仅作参考之用承包商必须以地盘尺寸为准。
- 必须依设计师所订样板及尺寸为准。图片未经准许不得翻印。
- 1.材料须保证品质并符合大量施工需要;
- 2.承建商应提供实物样板供设计师确认;
- 3.承建商必须提前预测材料订货期事宜;
- 4.如需替换同类其他品牌材料, 需承建方提供同类品牌样品供设计方重新确定。

家具目录FURNITURE REFERENCE

Area 区域 :三层多功能会议室
 Item 物料 :Furniture 家具
 Date of Issue 发布日期 :2025.01.06
 Revision Date 修改日期 :

编号 Item No.	供应商 Supplier	内容 Description	位置 Area
FU-3011	家具厂定制 Manufacture should submit sample for selection and approval 制造商需提供施工图以及样板给设计师批核"	Name 名称: 主席桌 Size 尺寸: W6000*D600*H750mm Number数量: 1	三层 多功能会议室

图片(颜色及花纹比例以实样为准) Sample (Not for Actual Color, Not to Scale)



PICTORIAL VIEW
NOT TO SCALE

* 图纸尺寸仅供参考，由家具厂出深化图纸与设计师确认。

- 图片仅作参考之用承包商必须以地盘尺寸为准。
- 必须依设计师所订样板及尺寸为准。图片未经准许不得翻印。
- 1.材料须保证品质并符合大量施工需要;
- 2.承建商应提供实物样板供设计师确认;
- 3.承建商必须提前预测材料订货期事宜;
- 4.如需替换同类其他品牌材料，需承建方提供同类品牌样品供设计方重新确定。

家具目录FURNITURE REFERENCE

Area 区域 :三层多功能会议室
 Item 物料 :Furniture 家具
 Date of Issue 发布日期 :2025.01.06
 Revision Date 修改日期 :

编号 Item No.	供应商 Supplier	内容 Description	位置 Area
FU-3012	家具厂定制 Manufacture should submit sample for selection and approval 制造商需提供施工图以及样板给设计师批核"	Name 名称: 主席椅 Size 尺寸: W545*D625*H980mm Number数量: 8	三层 多功能会议室

图片(颜色及花纹比例以实样为准) Sample (Not for Actual Color, Not to Scale)



* 图纸尺寸仅供参考，由家具厂出深化图纸与设计师确认。

PICTORIAL VIEW
NOT TO SCALE

- 图片仅作参考之用承包商必须以地盘尺寸为准。
- 必须依设计师所订样板及尺寸为准。图片未经准许不得翻印。
- 1.材料须保证品质并符合大量施工需要;
- 2.承建商应提供实物样板供设计师确认;
- 3.承建商必须提前预测材料订货期事宜;
- 4.如需替换同类其他品牌材料, 需承建方提供同类品牌样品供设计方重新确定。

家具目录FURNITURE REFERENCE

Area 区域 :三层新娘室
Item 物料 :Furniture 家具
Date of Issue 发布日期 :2025.01.06
Revision Date 修改日期 :

编号 Item No.	内容 Content	位置 Area
FU-3016	沙发	三层新娘室
FU-3017	化妆桌	三层新娘室
FU-3018	化妆椅	三层新娘室
FU-3019	装饰柜	三层新娘室

家具目录FURNITURE REFERENCE

Area 区域 :三层新娘室
 Item 物料 :Furniture 家具
 Date of Issue 发布日期 :2025.01.06
 Revision Date 修改日期 :

编号 Item No.	供应商 Supplier	内容 Description	位置 Area
FU-3016	家具厂定制 Manufacture should submit sample for selection and approval 制造商需提供施工图以及样板给设计师批核"	Name 名称: 沙发 Size 尺寸: W1750*D1000*H755mm Number数量: 1	三层新娘室

图片(颜色及花纹比例以实样为准) Sample (Not for Actual Color, Not to Scale)

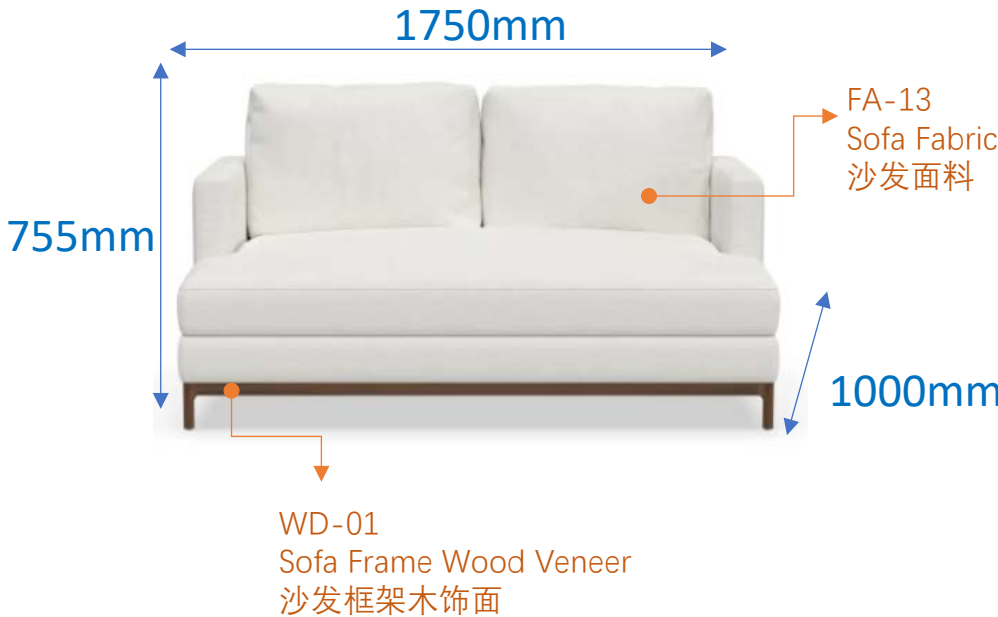

* 图纸尺寸仅供参考，由家具厂出深化图纸与设计师确认。

PICTORIAL VIEW
NOT TO SCALE

- 图片仅作参考之用承包商必须以地盘尺寸为准。必须依设计师所订样板及尺寸为准。图片未经准许不得翻印。
- 1.材料须保证品质并符合大量施工需要;
- 2.承建商应提供实物样板供设计师确认;
- 3.承建商必须提前预测材料订货期事宜;
- 4.如需替换同类其他品牌材料，需承建方提供同类品牌样品供设计方重新确定。

家具目录FURNITURE REFERENCE

Area 区域 :三层新娘室
 Item 物料 :Furniture 家具
 Date of Issue 发布日期 :2025.01.06
 Revision Date 修改日期 :

编号 Item No.	供应商 Supplier	内容 Description	位置 Area
FU-3017	家具厂定制 Manufacture should submit sample for selection and approval 制造商需提供施工图以及样板给设计师批核"	Name 名称: 化妆桌 Size 尺寸: W1350*D510*H1450mm Number数量: 2	三层新娘室

图片(颜色及花纹比例以实样为准) Sample (Not for Actual Color, Not to Scale)

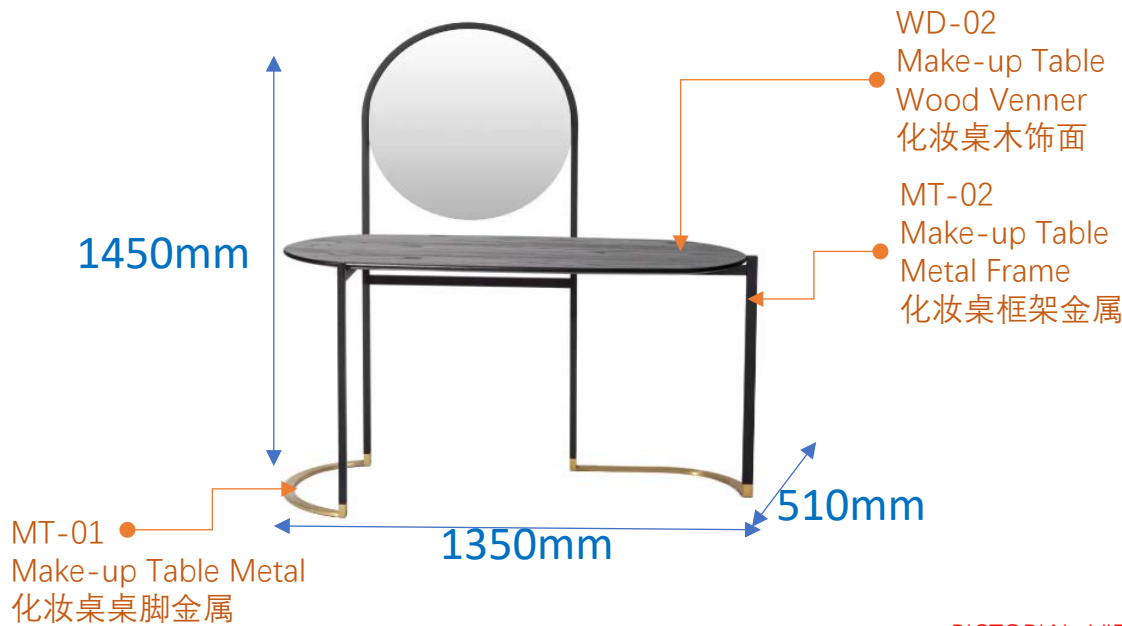

PICTORIAL VIEW
NOT TO SCALE

* 图纸尺寸仅供参考，由家具厂出深化图纸与设计师确认。

- 图片仅作参考之用承包商必须以地盘尺寸为准。
- 必须依设计师所订样板及尺寸为准。图片未经准许不得翻印。
- 1.材料须保证品质并符合大量施工需要;
- 2.承建商应提供实物样板供设计师确认;
- 3.承建商必须提前预测材料订货期事宜;
- 4.如需替换同类其他品牌材料，需承建方提供同类品牌样品供设计方重新确定。

家具目录FURNITURE REFERENCE

Area 区域 :三层新娘室
 Item 物料 :Furniture 家具
 Date of Issue 发布日期 :2025.01.06
 Revision Date 修改日期 :

编号 Item No.	供应商 Supplier	内容 Description	位置 Area
FU-3018	家具厂定制 Manufacture should submit sample for selection and approval 制造商需提供施工图以及样板给设计师批核"	Name 名称: 化妆椅 Size 尺寸: W515*D490*H590mm Number数量: 2	三层新娘室

图片(颜色及花纹比例以实样为准) Sample (Not for Actual Color, Not to Scale)

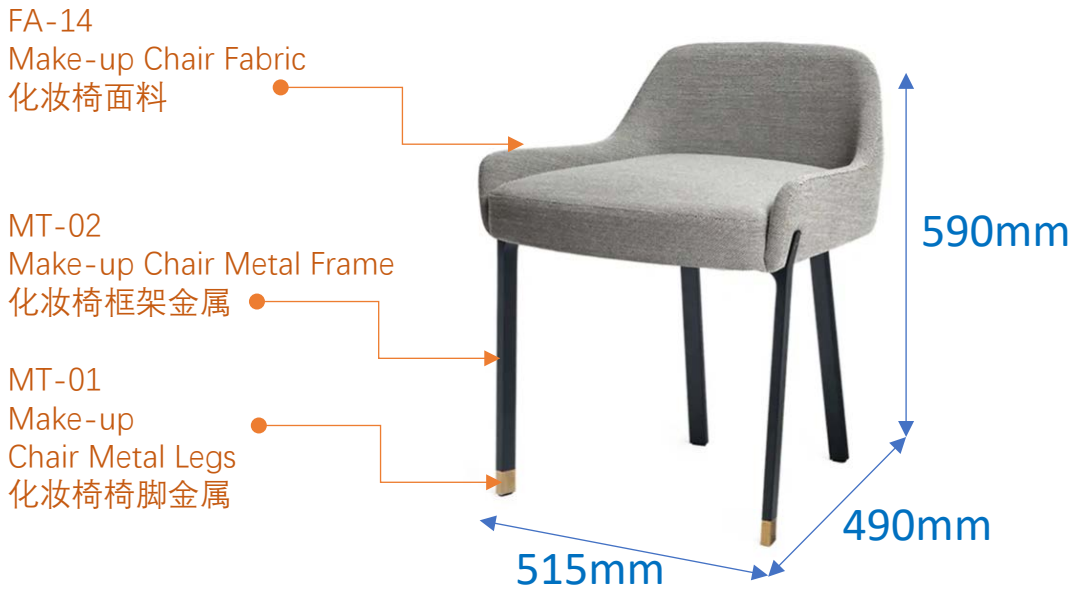

* 图纸尺寸仅供参考，由家具厂出深化图纸与设计师确认。

PICTORIAL VIEW
NOT TO SCALE

- 图片仅作参考之用承包商必须以地盘尺寸为准。必须依设计师所订样板及尺寸为准。图片未经准许不得翻印。
- 1.材料须保证品质并符合大量施工需要;
- 2.承建商应提供实物样板供设计师确认;
- 3.承建商必须提前预测材料订货期事宜;
- 4.如需替换同类其他品牌材料，需承建方提供同类品牌样品供设计方重新确定。

家具目录FURNITURE REFERENCE

Area 区域 :三层新娘室
 Item 物料 :Furniture 家具
 Date of Issue 发布日期 :2025.01.06
 Revision Date 修改日期 :

编号 Item No.	供应商 Supplier	内容 Description	位置 Area
FU-3019	家具厂定制 Manufacture should submit sample for selection and approval 制造商需提供施工图以及样板给设计师批核"	Name 名称: 装饰柜 Size 尺寸: W1510*D655*H1800mm Number数量: 2	三层新娘室

图片(颜色及花纹比例以实样为准) Sample (Not for Actual Color, Not to Scale)



* 图纸尺寸仅供参考，由家具厂出深化图纸与设计师确认。

PICTORIAL VIEW
NOT TO SCALE

• 图片仅作参考之用承包商必须以地盘尺寸为准。

必须依设计师所订样板及尺寸为准。图片未经准许不得翻印。

1.材料须保证品质并符合大量施工需要;

2.承建商应提供实物样板供设计师确认;

3.承建商必须提前预测材料订货期事宜;

4 如需替换同类其他品牌材料，需承建方提供同类品牌样品供设计方重新确定。

家具目录FURNITURE REFERENCE

Area 区域 :4F公区
Item 物料 :Furniture 家具
Date of Issue 发布日期 :2025.01.06
Revision Date 修改日期 :

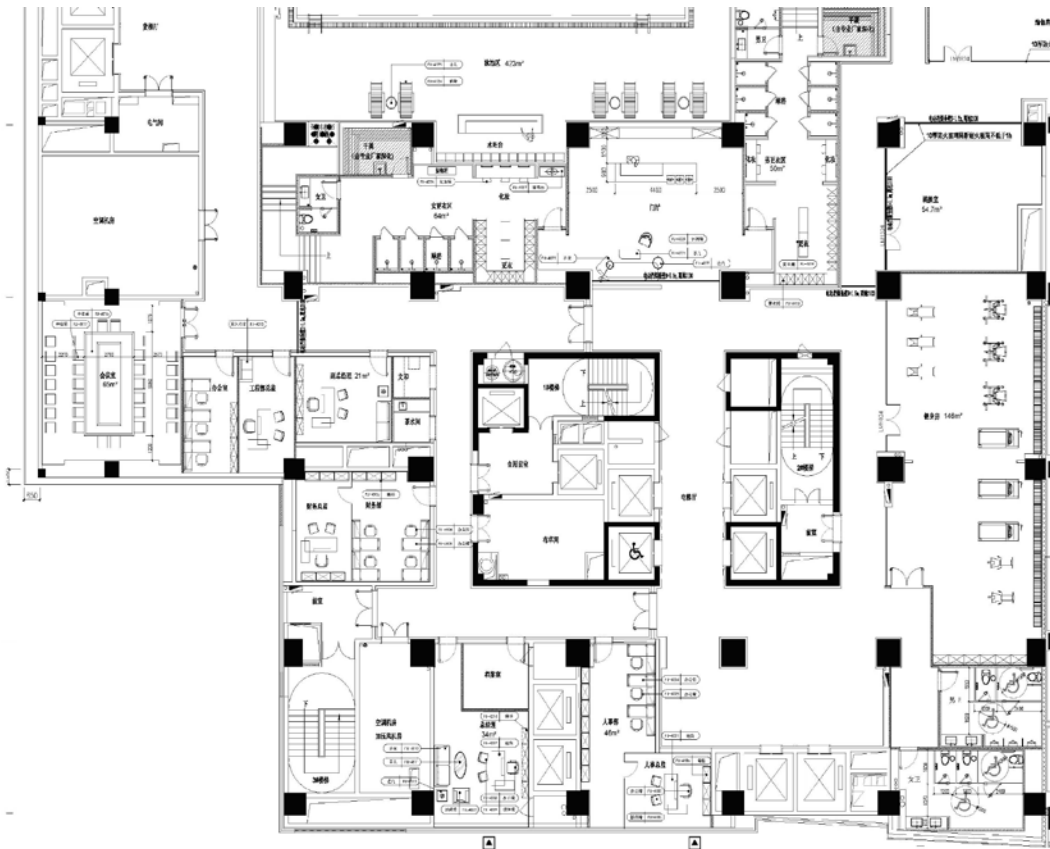

所有尺寸纯属估算，在制造前于工地加以验证，样板图样仅具参照意向

Contractor or manufacturers must submit samples for designer's approval prior to purchase order or production.

承办商或制造商必须提供所有选定材料之样板供设计师审核，方可进行订购或生产

All fabrics should have fire retardant treatment to meet local fire codes and safety.

所有布料必须备有防火处理以合乎当地之防火及安全规范

家具目录FURNITURE REFERENCE

Area 区域 :四层会议室
Item 物料 :Furniture 家具
Date of Issue 发布日期 :2025.01.06
Revision Date 修改日期 :

编号 Item No.	内容 Content	位置 Area
FU-4016	会议桌	四层会议室
FU-4017	会议椅	四层会议室

家具目录FURNITURE REFERENCE

Area 区域 :四层会议室
 Item 物料 :Furniture 家具
 Date of Issue 发布日期 :2025.01.06
 Revision Date 修改日期 :

编号 Item No.	供应商 Supplier	内容 Description	位置 Area
FU-4016	家具厂定制 Manufacture should submit sample for selection and approval 制造商需提供施工图以及样板给设计师批核"	Name 名称: 会议桌 Size 尺寸: W1000*D600*H750mm Number数量: 14	四层会议室

图片(颜色及花纹比例以实样为准) Sample (Not for Actual Color, Not to Scale)



* 图纸尺寸仅供参考，由家具厂出深化图纸与设计师确认。

PICTORIAL VIEW
NOT TO SCALE

- 图片仅作参考之用承包商必须以地盘尺寸为准。
- 必须依设计师所订样板及尺寸为准。图片未经准许不得翻印。
- 1.材料须保证品质并符合大量施工需要;
- 2.承建商应提供实物样板供设计师确认;
- 3.承建商必须提前预测材料订货期事宜;
- 4.如需替换同类其他品牌材料, 需承建方提供同类品牌样品供设计方重新确定。

家具目录FURNITURE REFERENCE

Area 区域 :四层会议室
 Item 物料 :Furniture 家具
 Date of Issue 发布日期 :2025.01.06
 Revision Date 修改日期 :

编号 Item No.	供应商 Supplier	内容 Description	位置 Area
FU-4017	家具厂定制 Manufacture should submit sample for selection and approval 制造商需提供施工图以及样板给设计师批核"	Name 名称: 会议椅 Size 尺寸: W640*D600*H980mm Number数量: 32	四层会议室

图片(颜色及花纹比例以实样为准) Sample (Not for Actual Color, Not to Scale)

FA-22
Meeting Chair Cushion
Fabric
会议椅座垫面料



FA-23
Meeting Chair Mesh
Backrest
会议椅靠背网面

* 图纸尺寸仅供参考，由家具厂出深化图纸与设计师确认。

PICTORIAL VIEW
NOT TO SCALE

- 图片仅作参考之用承包商必须以地盘尺寸为准。
- 必须依设计师所订样板及尺寸为准。图片未经准许不得翻印。
- 1.材料须保证品质并符合大量施工需要;
- 2.承建商应提供实物样板供设计师确认;
- 3.承建商必须提前预测材料订货期事宜;
- 4.如需替换同类其他品牌材料，需承建方提供同类品牌样品供设计方重新确定。

家具目录FURNITURE REFERENCE

Area 区域 :四层门厅
Item 物料 :Furniture 家具
Date of Issue 发布日期 :2025.01.06
Revision Date 修改日期 :

编号 Item No.	内容 Content	位置 Area
FU-4020	休闲椅	四层门厅
FU-4021	茶几	四层门厅
FU-4022	边几	四层门厅
FU-4023	沙发	四层门厅

家具目录FURNITURE REFERENCE

Area 区域 : 四层门厅
 Item 物料 : Furniture 家具
 Date of Issue 发布日期 : 2025.01.06
 Revision Date 修改日期 :

编号 Item No.	供应商 Supplier	内容 Description	位置 Area
FU-4020	家具厂定制 Manufacture should submit sample for selection and approval 制造商需提供施工图以及样板给设计师批核"	Name 名称: 休闲椅 Size 尺寸: W797*D830*H1080mm Number数量: 1	四层门厅

图片(颜色及花纹比例以实样为准) Sample (Not for Actual Color, Not to Scale)



* 图纸尺寸仅供参考，由家具厂出深化图纸与设计师确认。

PICTORIAL VIEW
NOT TO SCALE

- 图片仅作参考之用承包商必须以地盘尺寸为准。必须依设计师所订样板及尺寸为准。图片未经准许不得翻印。
- 1.材料须保证品质并符合大量施工需要;
- 2.承建商应提供实物样板供设计师确认;
- 3.承建商必须提前预测材料订货期事宜;
- 4.如需替换同类其他品牌材料, 需承建方提供同类品牌样品供设计方重新确定。

家具目录FURNITURE REFERENCE

Area 区域 :四层门厅
 Item 物料 :Furniture 家具
 Date of Issue 发布日期 :2025.01.06
 Revision Date 修改日期 :

编号 Item No.	供应商 Supplier	内容 Description	位置 Area
FU-4021	家具厂定制 Manufacture should submit sample for selection and approval 制造商需提供施工图以及样板给设计师批核"	Name 名称: 茶几 Size 尺寸: W600*D600*H440/H310mm Number数量: 1组2个	四层门厅

图片(颜色及花纹比例以实样为准) Sample (Not for Actual Color, Not to Scale)



* 图纸尺寸仅供参考，由家具厂出深化图纸与设计师确认。

PICTORIAL VIEW
NOT TO SCALE

- 图片仅作参考之用承包商必须以地盘尺寸为准。必须依设计师所订样板及尺寸为准。图片未经准许不得翻印。
- 1.材料须保证品质并符合大量施工需要;
- 2.承建商应提供实物样板供设计师确认;
- 3.承建商必须提前预测材料订货期事宜;
- 4.如需替换同类其他品牌材料，需承建方提供同类品牌样品供设计方重新确定。

家具目录FURNITURE REFERENCE

Area 区域 :四层门厅
 Item 物料 :Furniture 家具
 Date of Issue 发布日期 :2025.01.06
 Revision Date 修改日期 :

编号 Item No.	供应商 Supplier	内容 Description	位置 Area
FU-4022	家具厂定制 Manufacture should submit sample for selection and approval 制造商需提供施工图以及样板给设计师批核"	Name 名称: 边几 Size 尺寸: φ450*H520mm Number数量: 1	四层门厅

图片(颜色及花纹比例以实样为准) Sample (Not for Actual Color, Not to Scale)



PICTORIAL VIEW
NOT TO SCALE

* 图纸尺寸仅供参考，由家具厂出深化图纸与设计师确认。

- 图片仅作参考之用承包商必须以地盘尺寸为准。
- 必须依设计师所订样板及尺寸为准。图片未经准许不得翻印。
- 1.材料须保证品质并符合大量施工需要;
- 2.承建商应提供实物样板供设计师确认;
- 3.承建商必须提前预测材料订货期事宜;
- 4.如需替换同类其他品牌材料，需承建方提供同类品牌样品供设计方重新确定。

家具目录FURNITURE REFERENCE

Area 区域 :四层门厅
 Item 物料 :Furniture 家具
 Date of Issue 发布日期 :2025.01.06
 Revision Date 修改日期 :

编号 Item No.	供应商 Supplier	内容 Description	位置 Area
FU-4023	家具厂定制 Manufacture should submit sample for selection and approval 制造商需提供施工图以及样板给设计师批核"	Name 名称: 沙发 Size 尺寸: W3400*D1540*H720mm Number数量: 1	四层门厅

图片(颜色及花纹比例以实样为准) Sample (Not for Actual Color, Not to Scale)



PICTORIAL VIEW
NOT TO SCALE

* 图纸尺寸仅供参考，由家具厂出深化图纸与设计师确认。

- 图片仅作参考之用承包商必须以地盘尺寸为准。
- 必须依设计师所订样板及尺寸为准。图片未经准许不得翻印。
- 1.材料须保证品质并符合大量施工需要;
- 2.承建商应提供实物样板供设计师确认;
- 3.承建商必须提前预测材料订货期事宜;
- 4.如需替换同类其他品牌材料，需承建方提供同类品牌样品供设计方重新确定。

家具目录FURNITURE REFERENCE

Area 区域 :二十三层行政酒廊平面
Item 物料 :Furniture 家具
Date of Issue 发布日期 :2025.01.06
Revision Date 修改日期 :

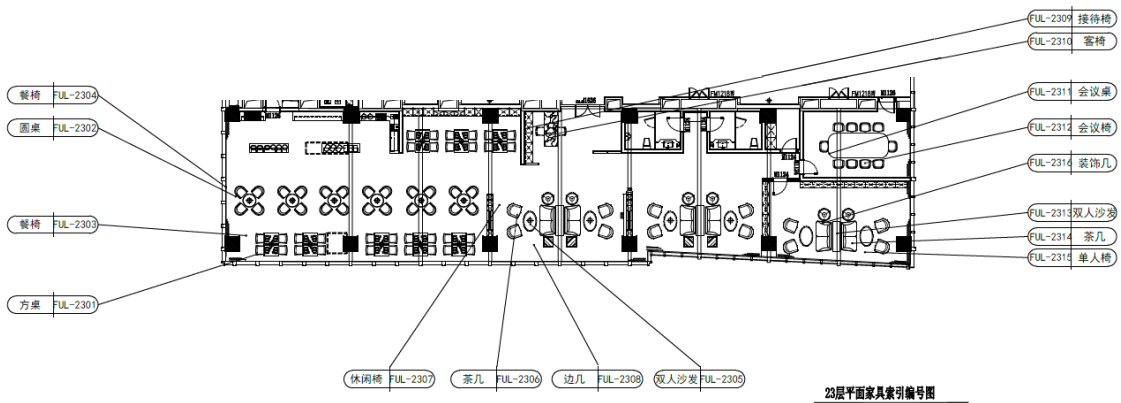

- 所有尺寸纯属估算，在制造前于工地加以验证，样板图样仅具参照意向
- Contractor or manufacturers must submit samples for designer's approval prior to purchase order or production.
- 承办商或制造商必须提供所有选定材料之样板供设计师审核，方可进行订购或生产
- All fabrics should have fire retardant treatment to meet local fire codes and safety.
所有布料必须备有防火处理以合乎当地之防火及安全规范

家具目录FURNITURE REFERENCE

Area 区域 :二十三层行政酒廊
Item 物料 :Furniture 家具
Date of Issue 发布日期 :2025.01.06
Revision Date 修改日期 :

编号 Item No.	内容 Content	位置 Area
FUL-2301	方桌	二十三层行政酒廊就餐区
FUL-2302	圆桌	二十三层行政酒廊就餐区
FUL-2303	餐椅	二十三层行政酒廊就餐区
FUL-2304	餐椅	二十三层行政酒廊就餐区
FUL-2305	双人沙发	二十三层行政酒廊会客区
FUL-2306	茶几	二十三层行政酒廊会客区
FUL-2307	单人休闲椅	二十三层行政酒廊会客区
FUL-2308	边几	二十三层行政酒廊会客区
FUL-2316	装饰几	二十三层行政酒廊会客区
FUL-2309	接待椅	二十三层行政酒廊接待区
FUL-2310	客椅	二十三层行政酒廊接待区
FUL-2311	会议桌	二十三层行政酒廊会议室
FUL-2312	会议椅	二十三层行政酒廊会议室
FUL-2313	双人沙发	二十三层行政酒廊红酒屋
FUL-2314	茶几	二十三层行政酒廊红酒屋
FUL-2315	单人椅	二十三层行政酒廊红酒屋
FUL-2316	装饰几	二十三层行政酒廊红酒屋

家具目录FURNITURE REFERENCE

Area 区域 :二十三层行政酒廊
 Item 物料 :Furniture 家具
 Date of Issue 发布日期 :2025.01.06
 Revision Date 修改日期 :

编号 Item No.	供应商 Supplier	内容 Description	位置 Area
FUL-2301	家具厂定制 Manufacture should submit sample for selection and approval 制造商需提供施工图以及样板给设计师批核"	Name 名称: 方桌 Size 尺寸: W700*D900*H750mm Number数量: 16	二十三层行政酒廊就餐区

图片(颜色及花纹比例以实样为准) Sample (Not for Actual Color, Not to Scale)



* 图纸尺寸仅供参考，由家具厂出深化图纸与设计师确认。

PICTORIAL VIEW
NOT TO SCALE

- 图片仅作参考之用承包商必须以地盘尺寸为准。
- 必须依设计师所订样板及尺寸为准。图片未经准许不得翻印。
- 1.材料须保证品质并符合大量施工需要;
- 2.承建商应提供实物样板供设计师确认;
- 3.承建商必须提前预测材料订货期事宜;
- 4.如需替换同类其他品牌材料，需承建方提供同类品牌样品供设计方重新确定。

家具目录FURNITURE REFERENCE

Area 区域 :二十三层行政酒廊
 Item 物料 :Furniture 家具
 Date of Issue 发布日期 :2025.01.06
 Revision Date 修改日期 :

编号 Item No.	供应商 Supplier	内容 Description	位置 Area
FUL-2302	家具厂定制 Manufacture should submit sample for selection and approval 制造商需提供施工图以及样板给设计师批核"	Name 名称: 圆桌 Size 尺寸: φ800*H750mm Number数量: 6	二十三层行政酒廊就餐区

图片(颜色及花纹比例以实样为准) Sample (Not for Actual Color, Not to Scale)



* 图纸尺寸仅供参考，由家具厂出深化图纸与设计师确认。

PICTORIAL VIEW
NOT TO SCALE

- 图片仅作参考之用承包商必须以地盘尺寸为准。
- 必须依设计师所订样板及尺寸为准。图片未经准许不得翻印。
- 1.材料须保证品质并符合大量施工需要;
- 2.承建商应提供实物样板供设计师确认;
- 3.承建商必须提前预测材料订货期事宜;
- 4.如需替换同类其他品牌材料, 需承建方提供同类品牌样品供设计方重新确定。

家具目录 FURNITURE REFERENCE

Area 区域 : 二十三层行政酒廊
 Item 物料 : Furniture 家具
 Date of Issue 发布日期 : 2025.01.06
 Revision Date 修改日期 :

编号 Item No.	供应商 Supplier	内容 Description	位置 Area
FUL-2303	家具厂定制 Manufacture should submit sample for selection and approval 制造商需提供施工图以及样板给设计师批核"	Name 名称: 餐椅 Size 尺寸: W625*D600*H780mm Number 数量: 32	二十三层行政酒廊就餐区

图片(颜色及花纹比例以实样为准) Sample (Not for Actual Color, Not to Scale)



PICTORIAL VIEW NOT TO SCALE

* 图纸尺寸仅供参考，由家具厂出深化图纸与设计师确认。

- 图片仅作参考之用承包商必须以地盘尺寸为准。必须依设计师所订样板及尺寸为准。图片未经准许不得翻印。
- 1.材料须保证品质并符合大量施工需要;
- 2.承建商应提供实物样板供设计师确认;
- 3.承建商必须提前预测材料订货期事宜;
- 4.如需替换同类其他品牌材料，需承建方提供同类品牌样品供设计方重新确定。

家具目录FURNITURE REFERENCE

Area 区域 :二十三层行政酒廊
 Item 物料 :Furniture 家具
 Date of Issue 发布日期 :2025.01.06
 Revision Date 修改日期 :

编号 Item No.	供应商 Supplier	内容 Description	位置 Area
FUL-2304	家具厂定制 Manufacture should submit sample for selection and approval 制造商需提供施工图以及样板给设计师批核"	Name 名称: 餐椅 Size 尺寸: W500*D590*H810mm Number数量: 24	二十三层行政酒廊就餐区

图片(颜色及花纹比例以实样为准) Sample (Not for Actual Color, Not to Scale)



PICTORIAL VIEW
NOT TO SCALE

* 图纸尺寸仅供参考，由家具厂出深化图纸与设计师确认。

- 图片仅作参考之用承包商必须以地盘尺寸为准。
- 必须依设计师所订样板及尺寸为准。图片未经准许不得翻印。
- 1.材料须保证品质并符合大量施工需要;
- 2.承建商应提供实物样板供设计师确认;
- 3.承建商必须提前预测材料订货期事宜;
- 4.如需替换同类其他品牌材料，需承建方提供同类品牌样品供设计方重新确定。

家具目录FURNITURE REFERENCE

Area 区域 :二十三层行政酒廊
 Item 物料 :Furniture 家具
 Date of Issue 发布日期 :2025.01.06
 Revision Date 修改日期 :

编号 Item No.	供应商 Supplier	内容 Description	位置 Area
FUL-2305	家具厂定制 Manufacture should submit sample for selection and approval 制造商需提供施工图以及样板给设计师批核"	Name 名称: 双人沙发 Size 尺寸: W2000*D1000*H680mm Number数量: 4	二十三层行政酒廊会客区

图片(颜色及花纹比例以实样为准) Sample (Not for Actual Color, Not to Scale)

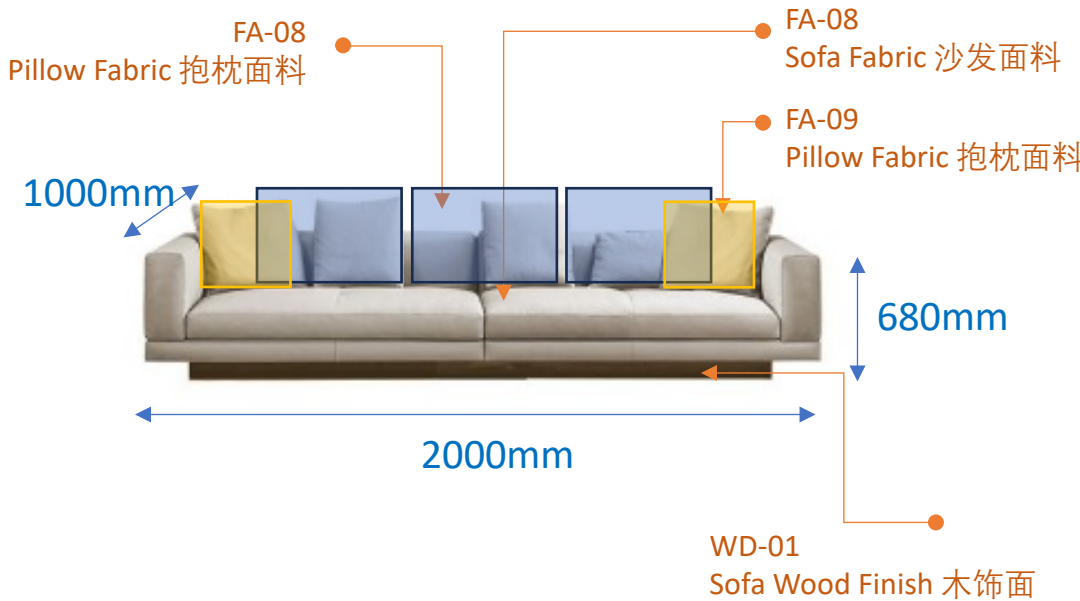

* 图纸尺寸仅供参考，由家具厂出深化图纸与设计师确认。

PICTORIAL VIEW
NOT TO SCALE

- 图片仅作参考之用承包商必须以地盘尺寸为准。
- 必须依设计师所订样板及尺寸为准。图片未经准许不得翻印。
- 1.材料须保证品质并符合大量施工需要;
- 2.承建商应提供实物样板供设计师确认;
- 3.承建商必须提前预测材料订货期事宜;
- 4.如需替换同类其他品牌材料，需承建方提供同类品牌样品供设计方重新确定。

家具目录FURNITURE REFERENCE

Area 区域 :二十三层行政酒廊
 Item 物料 :Furniture 家具
 Date of Issue 发布日期 :2025.01.06
 Revision Date 修改日期 :

编号 Item No.	供应商 Supplier	内容 Description	位置 Area
FUB-2305.1	家具厂定制 Manufacture should submit sample for selection and approval 制造商需提供施工图以及样板给设计师批核"	Name 名称: 沙发抱枕 Size 尺寸: W550 x D300x H100mm Number数量: 3	二十三层行政酒廊会客区

图片(颜色及花纹比例以实样为准) Sample (Not for Actual Color, Not to Scale)

该抱枕尺寸可根据沙发实际深化尺寸进行调整



抱枕款式示意图

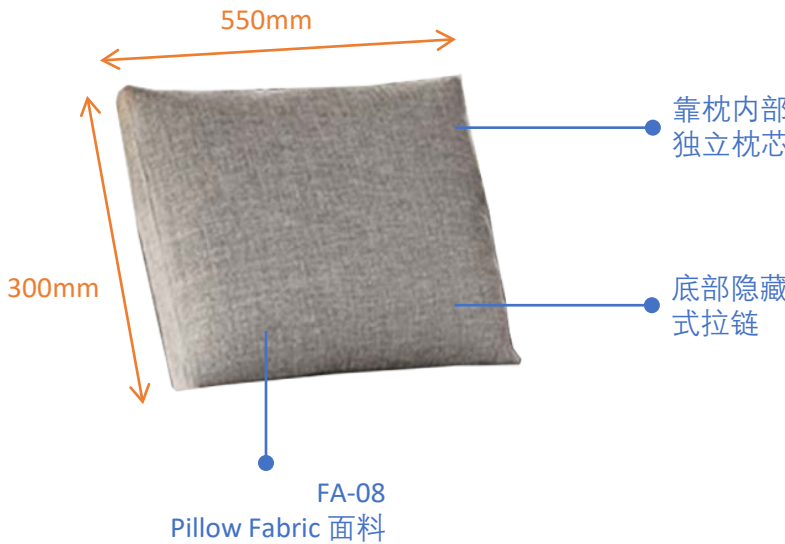

PICTORIAL VIEW
NOT TO SCALE

* 图纸尺寸仅供参考，由家具厂出深化图纸与设计师确认。

- 图片仅作参考之用承包商必须以地盘尺寸为准。必须依设计师所订样板及尺寸为准。图片未经准许不得翻印。
- 1.材料须保证品质并符合大量施工需要;
- 2.承建商应提供实物样板供设计师确认;
- 3.承建商必须提前预测材料订货期事宜;
- 4.如需替换同类其他品牌材料，需承建方提供同类品牌样品供设计方重新确定。

家具目录FURNITURE REFERENCE

Area 区域 :二十三层行政酒廊
 Item 物料 :Furniture 家具
 Date of Issue 发布日期 :2025.01.06
 Revision Date 修改日期 :

编号 Item No.	供应商 Supplier	内容 Description	位置 Area
FUB-2305.2	家具厂定制 Manufacture should submit sample for selection and approval 制造商需提供施工图以及样板给设计师批核"	Name 名称: 沙发抱枕 Size 尺寸: W450 x D450x H100mm Number数量: 2	二十三层行政酒廊会客区

图片(颜色及花纹比例以实样为准) Sample (Not for Actual Color, Not to Scale)

该抱枕尺寸可根据沙发实际深化尺寸进行调整



PICTORIAL VIEW
NOT TO SCALE

* 图纸尺寸仅供参考，由家具厂出深化图纸与设计师确认。

- 图片仅作参考之用承包商必须以地盘尺寸为准。必须依设计师所订样板及尺寸为准。图片未经准许不得翻印。
- 1.材料须保证品质并符合大量施工需要;
- 2.承建商应提供实物样板供设计师确认;
- 3.承建商必须提前预测材料订货期事宜;
- 4.如需替换同类其他品牌材料, 需承建方提供同类品牌样品供设计方重新确定。

家具目录FURNITURE REFERENCE

Area 区域 :二十三层行政酒廊
 Item 物料 :Furniture 家具
 Date of Issue 发布日期 :2025.01.06
 Revision Date 修改日期 :

编号 Item No.	供应商 Supplier	内容 Description	位置 Area
FUL-2306	家具厂定制 Manufacture should submit sample for selection and approval 制造商需提供施工图以及样板给设计师批核"	Name 名称: 茶几 Size 尺寸: W1200*D650*H400mm Number数量: 4	二十三层行政酒廊会客区

图片(颜色及花纹比例以实样为准) Sample (Not for Actual Color, Not to Scale)

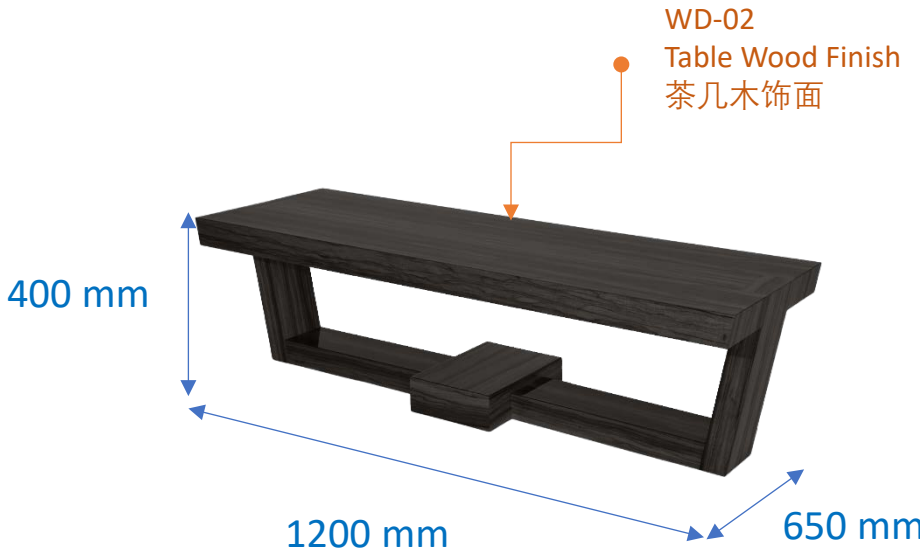

PICTORIAL VIEW
NOT TO SCALE

* 图纸尺寸仅供参考，由家具厂出深化图纸与设计师确认。

- 图片仅作参考之用承包商必须以地盘尺寸为准。
- 必须依设计师所订样板及尺寸为准。图片未经准许不得翻印。
- 1.材料须保证品质并符合大量施工需要;
- 2.承建商应提供实物样板供设计师确认;
- 3.承建商必须提前预测材料订货期事宜;
- 4.如需替换同类其他品牌材料，需承建方提供同类品牌样品供设计方重新确定。

家具目录FURNITURE REFERENCE

Area 区域 :二十三层行政酒廊
 Item 物料 :Furniture 家具
 Date of Issue 发布日期 :2025.01.06
 Revision Date 修改日期 :

编号 Item No.	供应商 Supplier	内容 Description	位置 Area
FUL-2307	家具厂定制 Manufacture should submit sample for selection and approval 制造商需提供施工图以及样板给设计师批核"	Name 名称: 休闲椅 Size 尺寸: W640 x D690 x H740mm Number数量: 8	二十三层行政酒廊会客区

图片(颜色及花纹比例以实样为准) Sample (Not for Actual Color, Not to Scale)

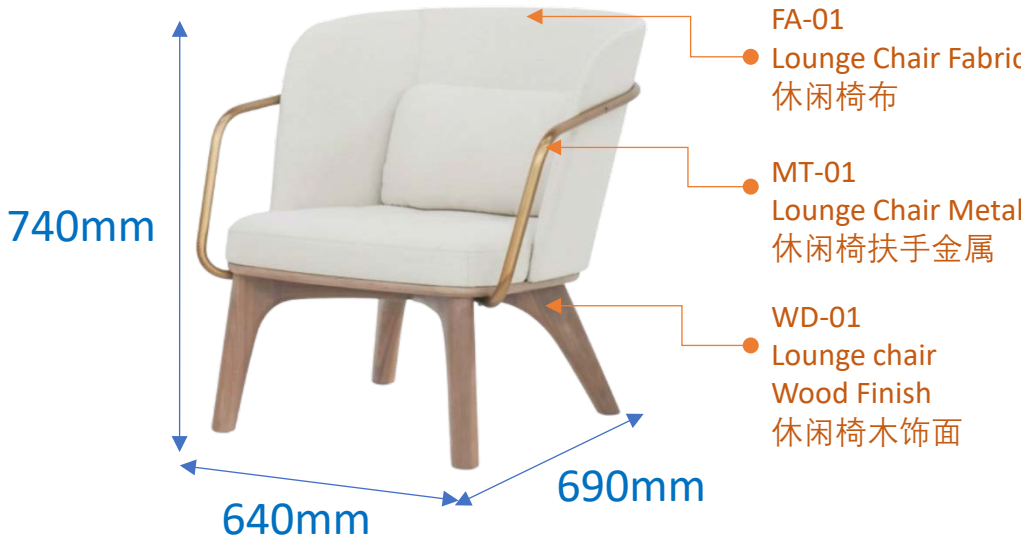

PICTORIAL VIEW
NOT TO SCALE

* 图纸尺寸仅供参考，由家具厂出深化图纸与设计师确认。

- 图片仅作参考之用承包商必须以地盘尺寸为准。
- 必须依设计师所订样板及尺寸为准。图片未经准许不得翻印。
- 1.材料须保证品质并符合大量施工需要;
- 2.承建商应提供实物样板供设计师确认;
- 3.承建商必须提前预测材料订货期事宜;
- 4.如需替换同类其他品牌材料，需承建方提供同类品牌样品供设计方重新确定。

家具目录 FURNITURE REFERENCE

Area 区域 : 二十三层行政酒廊
 Item 物料 : Furniture 家具
 Date of Issue 发布日期 : 2025.01.06
 Revision Date 修改日期 :

编号 Item No.	供应商 Supplier	内容 Description	位置 Area
FUL-2308	家具厂定制 Manufacture should submit sample for selection and approval 制造商需提供施工图以及样板给设计师批核"	Name 名称: 边几 Size 尺寸: φ600 *H500mm Number 数量: 4	二十三层行政酒廊会客区

图片(颜色及花纹比例以实样为准) Sample (Not for Actual Color, Not to Scale)



* 图纸尺寸仅供参考，由家具厂出深化图纸与设计师确认。

PICTORIAL VIEW
NOT TO SCALE

- 图片仅作参考之用承包商必须以地盘尺寸为准。必须依设计师所订样板及尺寸为准。图片未经准许不得翻印。
- 1. 材料须保证品质并符合大量施工需要;
- 2. 承建商应提供实物样板供设计师确认;
- 3. 承建商必须提前预测材料订货期事宜;
- 4. 如需替换同类其他品牌材料，需承建方提供同类品牌样品供设计方重新确定。

家具目录FURNITURE REFERENCE

Area 区域 :二十三层行政酒廊
 Item 物料 :Furniture 家具
 Date of Issue 发布日期 :2025.01.06
 Revision Date 修改日期 :

编号 Item No.	供应商 Supplier	内容 Description	位置 Area
FUL-2316	家具厂定制 Manufacture should submit sample for selection and approval 制造商需提供施工图以及样板给设计师批核"	Name 名称: 装饰几 Size 尺寸: W1800*D450*H750mm Number数量: 2	二十三层行政酒廊会客区

图片(颜色及花纹比例以实样为准) Sample (Not for Actual Color, Not to Scale)



PICTORIAL VIEW
NOT TO SCALE

* 图纸尺寸仅供参考，由家具厂出深化图纸与设计师确认。

- 图片仅作参考之用承包商必须以地盘尺寸为准。
- 必须依设计师所订样板及尺寸为准。图片未经准许不得翻印。
- 1.材料须保证品质并符合大量施工需要;
- 2.承建商应提供实物样板供设计师确认;
- 3.承建商必须提前预测材料订货期事宜;
- 4.如需替换同类其他品牌材料，需承建方提供同类品牌样品供设计方重新确定。

家具目录FURNITURE REFERENCE

Area 区域 :二十三层行政酒廊
 Item 物料 :Furniture 家具
 Date of Issue 发布日期 :2025.01.06
 Revision Date 修改日期 :

编号 Item No.	供应商 Supplier	内容 Description	位置 Area
FUL-2309	家具厂定制 Manufacture should submit sample for selection and approval 制造商需提供施工图以及样板给设计师批核"	Name 名称: 接待椅 Size 尺寸: W625 x D600 x H780mm Number数量: 1	二十三层行政酒廊接待区

图片(颜色及花纹比例以实样为准) Sample (Not for Actual Color, Not to Scale)

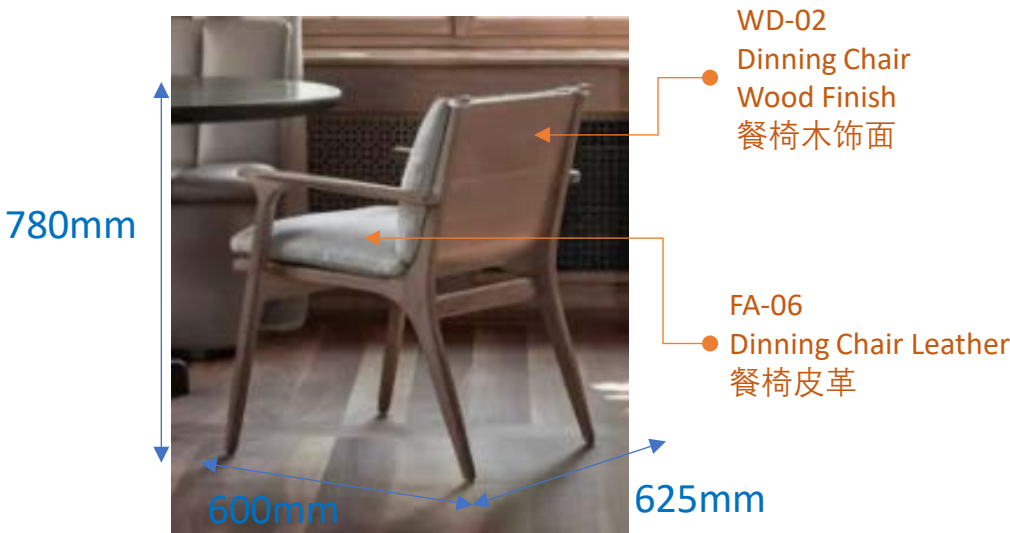

* 图纸尺寸仅供参考，由家具厂出深化图纸与设计师确认。

PICTORIAL VIEW
NOT TO SCALE

- 图片仅作参考之用承包商必须以地盘尺寸为准。
- 必须依设计师所订样板及尺寸为准。图片未经准许不得翻印。
- 1.材料须保证品质并符合大量施工需要;
- 2.承建商应提供实物样板供设计师确认;
- 3.承建商必须提前预测材料订货期事宜;
- 4.如需替换同类其他品牌材料, 需承建方提供同类品牌样品供设计方重新确定。

家具目录FURNITURE REFERENCE

Area 区域 :二十三层行政酒廊
 Item 物料 :Furniture 家具
 Date of Issue 发布日期 :2025.01.06
 Revision Date 修改日期 :

编号 Item No.	供应商 Supplier	内容 Description	位置 Area
FUL-2310	家具厂定制 Manufacture should submit sample for selection and approval 制造商需提供施工图以及样板给设计师批核"	Name 名称: 客椅 Size 尺寸: W640*D600*H830mm Number数量: 1	二十三层行政酒廊接待区

图片(颜色及花纹比例以实样为准) Sample (Not for Actual Color, Not to Scale)



* 图纸尺寸仅供参考，由家具厂出深化图纸与设计师确认。

PICTORIAL VIEW
NOT TO SCALE

- 图片仅作参考之用承包商必须以地盘尺寸为准。
- 必须依设计师所订样板及尺寸为准。图片未经准许不得翻印。
- 1.材料须保证品质并符合大量施工需要;
- 2.承建商应提供实物样板供设计师确认;
- 3.承建商必须提前预测材料订货期事宜;
- 4.如需替换同类其他品牌材料，需承建方提供同类品牌样品供设计方重新确定。

家具目录FURNITURE REFERENCE

Area 区域 :二十三层行政酒廊
Item 物料 :Furniture 家具
Date of Issue 发布日期 :2025.01.06
Revision Date 修改日期 :

编号 Item No.	供应商 Supplier	内容 Description	位置 Area
FUL-2311	家具厂定制 Manufacture should submit sample for selection and approval 制造商需提供施工图以及样板给设计师批核"	Name 名称: 会议桌 Size 尺寸: W3500*D1400*H750mm Number数量: 1	二十三层行政酒廊 会议室

图片(颜色及花纹比例以实样为准) Sample (Not for Actual Color, Not to Scale)

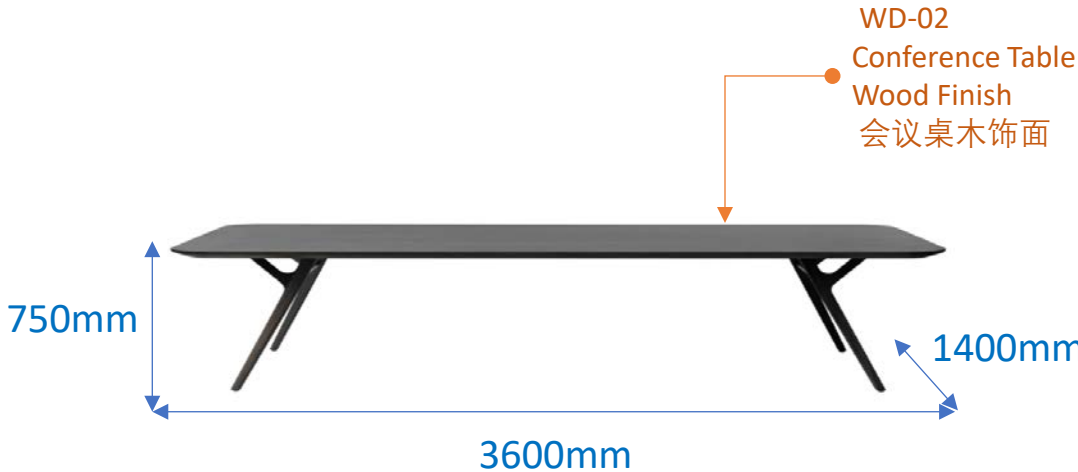

* 图纸尺寸仅供参考, 由家具厂出深化图纸与设计师确认。

PICTORIAL VIEW
NOT TO SCALE

- 图片仅作参考之用承包商必须以地盘尺寸为准。
必须依设计师所订样板及尺寸为准。图片未经准许不得翻印。
- 1.材料须保证品质并符合大量施工需要;
- 2.承建商应提供实物样板供设计师确认;
- 3.承建商必须提前预测材料订货期事宜;
- 4.如需替换同类其他品牌材料, 需承建方提供同类品牌样品供设计方重新确定。

家具目录FURNITURE REFERENCE

Area 区域 :二十三层行政酒廊
 Item 物料 :Furniture 家具
 Date of Issue 发布日期 :2025.01.06
 Revision Date 修改日期 :

编号 Item No.	供应商 Supplier	内容 Description	位置 Area
FUL-2312	家具厂定制 Manufacture should submit sample for selection and approval 制造商需提供施工图以及样板给设计师批核"	Name 名称: 会议椅 Size 尺寸: W625 x D600 x H780mm Number数量: 10	二十三层行政酒廊会议室

图片(颜色及花纹比例以实样为准) Sample (Not for Actual Color, Not to Scale)

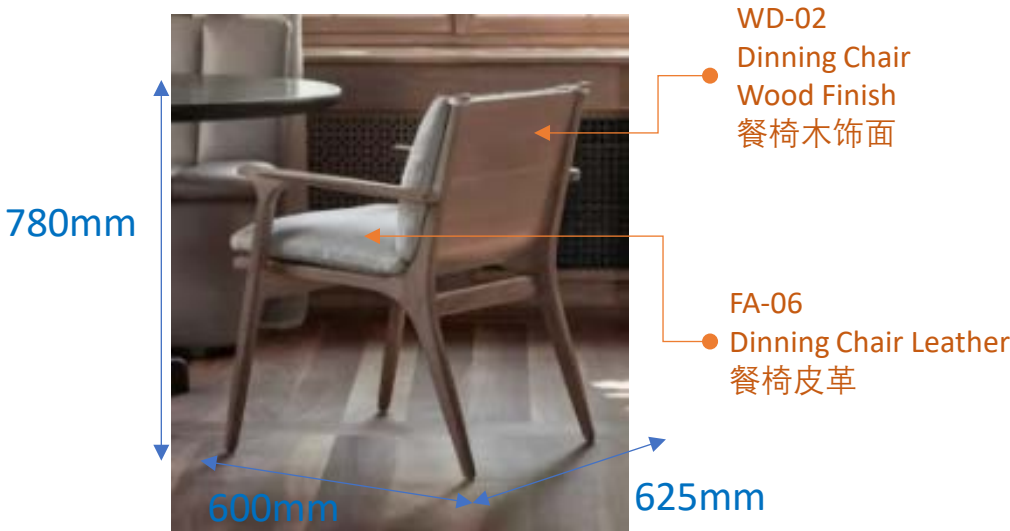

* 图纸尺寸仅供参考，由家具厂出深化图纸与设计师确认。

PICTORIAL VIEW
NOT TO SCALE

- 图片仅作参考之用承包商必须以地盘尺寸为准。
- 必须依设计师所订样板及尺寸为准。图片未经准许不得翻印。
- 1.材料须保证品质并符合大量施工需要;
- 2.承建商应提供实物样板供设计师确认;
- 3.承建商必须提前预测材料订货期事宜;
- 4.如需替换同类其他品牌材料，需承建方提供同类品牌样品供设计方重新确定。

家具目录 FURNITURE REFERENCE

Area 区域 : 二十三层行政酒廊
 Item 物料 : Furniture 家具
 Date of Issue 发布日期 : 2025.01.06
 Revision Date 修改日期 :

编号 Item No.	供应商 Supplier	内容 Description	位置 Area
FUL-2313	家具厂定制 Manufacture should submit sample for selection and approval 制造商需提供施工图以及样板给设计师批核"	Name 名称: 双人沙发 Size 尺寸: W1980 x D880 x H785mm Number 数量: 2	二十三层行政酒廊 红酒屋

图片(不实际颜色) Sample (Not for Actual Color, Not to Scale)



PICTORIAL VIEW
NOT TO SCALE

* 图纸尺寸仅供参考，由家具厂出深化图纸与设计师确认。

- 图片只作参考之用承包商必须以地盘尺寸为准。
- 必须依设计师所订样板及尺寸为准。图片未经准许不得翻印。
- 1. 材料须保证品质并符合大量施工需要;
- 2. 承建商应提供实物样板供设计师确认;
- 3. 承建商必须提前预测材料订货期事宜;
- 4. 如需替换同类其他品牌材料，需承建方提供同类品牌样品供设计方重新确定。

大云上下村有机生活度假区

具目录 FURNITURE REFERENCE

Area 区域 : 二十三层行政酒廊

Item 物料 : Furniture 家具

Date of Issue 发布日期 : 2025.01.06

Revision Date 修改日期 :

编号 Item No.	供应商 Supplier	内容 Description	位置 Area
FUL-2314	家具厂定制 Manufacture should submit sample for selection and approval 制造商需提供施工图以及样板给设计师批核"	Name 名称: 茶几 Size 尺寸: W1200*D650*H400mm Number 数量: 2	二十三层 行政酒廊 红酒屋

图片(颜色及花纹比例以实样为准) Sample (Not for Actual Color, Not to Scale)



* 图纸尺寸仅供参考, 由家具厂出深化图纸与设计师确认。

PICTORIAL VIEW
NOT TO SCALE

• 图片仅作参考之用承包商必须以地盘尺寸为准。

必须依设计师所订样板及尺寸为准。图片未经准许不得翻印。

1. 材料须保证品质并符合大量施工需要;

2. 承建商应提供实物样板供设计师确认;

3. 承建商必须提前预测材料订货期事宜;

4. 如需替换同类其他品牌材料, 需承建方提供同类品牌样品供设计方重新确定。

家具目录FURNITURE REFERENCE

Area 区域 :二十三层行政酒廊
 Item 物料 :Furniture 家具
 Date of Issue 发布日期 :2025.01.06
 Revision Date 修改日期 :

编号 Item No.	供应商 Supplier	内容 Description	位置 Area
FUL-2315	家具厂定制 Manufacture should submit sample for selection and approval 制造商需提供施工图以及样板给设计师批核"	Name 名称: 单人椅 Size 尺寸: W750*D695*H740mm Number数量: 4	二十三层 行政酒廊 红酒屋

图片(颜色及花纹比例以实样为准) Sample (Not for Actual Color, Not to Scale)



PICTORIAL VIEW
NOT TO SCALE

* 图纸尺寸仅供参考，由家具厂出深化图纸与设计师确认。

• 图片仅作参考之用承包商必须以地盘尺寸为准。

必须依设计师所订样板及尺寸为准。图片未经准许不得翻印。

1.材料须保证品质并符合大量施工需要;

2.承建商应提供实物样板供设计师确认;

3.承建商必须提前预测材料订货期事宜;

4.如需替换同类其他品牌材料，需承建方提供同类品牌样品供设计方重新确定。

家具目录FURNITURE REFERENCE

Area 区域 :二十三层行政酒廊
 Item 物料 :Furniture 家具
 Date of Issue 发布日期 :2025.01.06
 Revision Date 修改日期 :

编号 Item No.	供应商 Supplier	内容 Description	位置 Area
FUL-2316	家具厂定制 Manufacture should submit sample for selection and approval 制造商需提供施工图以及样板给设计师批核"	Name 名称: 装饰几 Size 尺寸: W1800*D450*H750mm Number数量: 1	二十三层行政酒廊 红酒屋

图片(颜色及花纹比例以实样为准) Sample (Not for Actual Color, Not to Scale)



PICTORIAL VIEW
NOT TO SCALE

* 图纸尺寸仅供参考，由家具厂出深化图纸与设计师确认。

- 图片仅作参考之用承包商必须以地盘尺寸为准。
- 必须依设计师所订样板及尺寸为准。图片未经准许不得翻印。
- 1.材料须保证品质并符合大量施工需要;
- 2.承建商应提供实物样板供设计师确认;
- 3.承建商必须提前预测材料订货期事宜;
- 4.如需替换同类其他品牌材料，需承建方提供同类品牌样品供设计方重新确定。